

JVC

UX-T3
MICRO COMPONENT SYSTEM

MANUAL DE INSTRUÇÕES

JVC
JVC DO BRASIL LTDA.

COMPACT
disc
DIGITAL AUDIO

A JVC do Brasil agradece a você pela compra deste produto. Antes de tentar operá-lo, sugerimos que leia atentamente as instruções contidas neste manual. Agindo dessa forma, você estará garantindo a obtenção do melhor desempenho possível e a manutenção do perfeito funcionamento do seu UX-T3

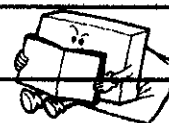

ÍNDICE



Características	02
Cuidados relativos à segurança	02
Cuidados relativos à instalação e ao manuseio	03
Conexões	04
Alimentação	05
Controles e suas funções	06
Controle remoto	08
Como ligar e desligar o UX-T3	09
Volume, tonalidade e outros controles	11
Cuidados com os CDs	12
Como ouvir CDs	12
Fitas cassete	16
Como ouvir fitas	16
Como ouvir rádio	17
Como gravar fitas	20
Mixagem com microfone	22
Como ajustar o relógio/timer	22
Operações com o timer	24
Como utilizar o sleep timer	26
Manutenção	27
Correção de problemas	28
Especificações técnicas	29

CUIDADO:

PARA REDUZIR O RISCO DE INCÊNDIO OU CHOQUE ELÉTRICO, NÃO EXPONHA ESTE APARELHO À CHUVA OU UMIDADE.

	CUIDADO RISCO DE CHOQUE ELÉTRICO NÃO ABRA	
<p>CUIDADO: PARA REDUZIR O RISCO DE CHOQUE ELÉTRICO, NÃO ABRA O GABINETE. NO INTERIOR DO APARELHO NÃO HÁ PEÇAS QUE POSSAM SER CONSERTADAS PELO USUÁRIO. PARA REPAROS, ENCAMINHE-O A UM POSTO AUTORIZADO DE ASSISTÊNCIA TÉCNICA</p>		

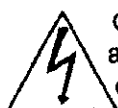

O símbolo do raio com ponta em forma de seta e dentro de um triângulo equilátero destina-se a alertar o usuário sobre a presença de "voltagens perigosas" e não isoladas dentro do gabinete do produto e que podem ser de magnitude suficiente para constituir um risco de choque elétrico.



O ponto de exclamação dentro de um triângulo equilátero destina-se a alertar o usuário sobre a presença de instruções importantes a respeito de operação e manutenção (reparos) na literatura que acompanha o aparelho.

CARACTERÍSTICAS

1. **Micro-system composto de 3 unidades**
2. **Circuito Active Hyper-Bass PRO para a reprodução de sons graves**
3. **Operação a um só toque (IllumiMagic COMPU PLAY)**
Quando uma das teclas de funções (CD, Tape, Tuner ou Aux) é pressionada, o UX-T3 é ligado e a reprodução tem início mesmo quando o aparelho se encontra na condição Standby.
4. **O controle remoto de 32 teclas abre e fecha a porta da gaveta do CD e controla as funções do CD player, do cassette-deck e do tuner.**
5. **CD player com múltiplas funções**
Repeat, Random e Intro Scan
6. **Mecanismo full-logic com auto-reverse tipo U-Turn e sistema Dolby* B NR de redução de ruído**
Seleção automática de tipo de fita.
Reprodução de fitas tipo metal (tipo IV) e cromo (tipo II) para uma melhor qualidade de áudio.
Gravação de fitas tipo cromo.
Music Scan em ambas as direções.
7. **Tuner digital com 3 faixas de frequências e memória para 45 emissoras (15 FM, 15 AM e 15 SW)**
Sintonia automática/manual.
Programação automática de emissoras (Auto Preset Tuning).
8. **Função Timer/Relógio**
Timer liga/desliga com volume programado.
Sleep timer programável para até 120 minutos.
9. **Mixagem com microfone**

* Sistema Dolby de redução de ruído fabricado sob licença da Dolby Laboratories Licensing Corporation. A palavra "Dolby" e o símbolo do duplo D  são marcas registradas da Dolby Laboratories Licensing Corporation.

CUIDADOS RELATIVOS À SEGURANÇA

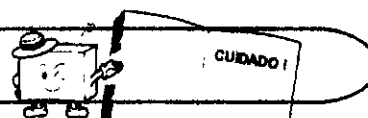

Prevenção de choques elétricos, riscos de incêndio e danos

1. Uma pequena quantidade de energia elétrica passa pelo aparelho mesmo com a tecla POWER colocada na condição "Standby". Para economizar energia e como medida de precaução quando o aparelho for deixado sem uso por um período prolongado, desligue o cabo de alimentação da tomada de energia elétrica.
2. Não manuseie o cabo de alimentação com as mãos molhadas.
3. Ao desligar o cabo de alimentação da tomada, segure-o sempre pelo plugue e não pelo cabo.
4. Ao perceber qualquer dano, problema de conexão ou de contacto no cabo de alimentação, leve-o a um posto autorizado de assistência técnica para ser inspecionado.
5. Não dobre exageradamente o cabo, nem puxe-o ou torça-o.
6. Não modifique de forma alguma o cabo de alimentação.
7. Para evitar acidentes, não retire parafusos com a finalidade de desmontar o aparelho e não toque em nada em seu interior.
8. Não insira objetos metálicos no interior do aparelho.
9. Havendo a possibilidade da ocorrência de raios, desligue o aparelho da tomada.
10. Caso entre água no interior do aparelho, desligue-o da tomada e leve-o a um posto autorizado de assistência técnica.
11. Não tape os orifícios existentes no gabinete do aparelho a fim de não prejudicar a sua ventilação.
12. Tendo em vista que a gaveta do CD do seu UX-T3 é acionada por um motor, certifique-se de que sua abertura não seja obstruída por sua mão ou por outro objeto.

Tecla POWER

Quando o cabo de alimentação é ligado a uma tomada de energia elétrica, o indicador POWER se acende em vermelho para indicar que o aparelho se encontra no modo "Standby". Quando a tecla POWER é pressionada, o indicador se apaga e o display se acende.

Quando este aparelho está ligado a uma tomada de energia elétrica, ele consome uma pequena quantidade de corrente para alimentar sua operação via controle remoto, os timers e a memória do microprocessador, mesmo quando a tecla POWER é colocada na condição "Standby".

CUIDADOS RELATIVOS À INSTALAÇÃO E MANUSEIO

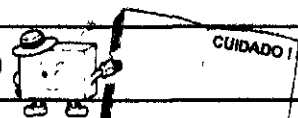

Não utilize este aparelho sob a luz solar direta nem o deixe no interior de veículos fechados onde possa ficar exposto a temperaturas acima de 40 °C.

1. Evite instalá-lo nos seguintes locais:

- Onde possa estar sujeito a vibrações.
- Onde houver umidade excessiva, como no banheiro.
- Onde possa ser magnetizado por um ímã ou alto-falante

2. Cuidado com o pó

Certifique-se de fechar a porta da gaveta do CD para que o pó não se acumule sobre a lente da unidade de leitura.

3. Condensação de umidade

Nas situações abaixo, uma condensação de umidade poderá se formar sobre a lente fazendo com que o CD player não funcione adequadamente.

- Em um aposento onde um aquecedor de ambiente tenha acabado de ser ligado.
- Um local onde exista fumaça ou umidade excessiva.
- Quando o aparelho é levado diretamente de um ambiente frio para outro mais aquecido.

Caso isso ocorra, deixe o aparelho ligado durante 1 ou 2 horas antes de voltar a utilizá-lo.

4. Ajuste do volume

Os CDs produzem muito pouco ruído em comparação com as fitas cassete. Ao ouvir um CD, se o controle de volume for ajustado com base no ruído de fundo, como pode ser feito quando vamos ouvir uma fita, os alto-falantes poderão ser danificados pelo aumento súbito de volume quando a música tiver início. Por isso, reduza o controle de volume antes de acionar a tecla PLAY e ajuste-o ao seu gosto depois que a música já tiver começado.

5. Mecanismo de segurança

Este aparelho possui um mecanismo de segurança que liga e desliga o feixe de laser, de forma que esse feixe seja interrompido assim que a gaveta do CD seja aberta.

6. Não coloque fitas cassete, etc., perto dos alto-falantes

Como os alto-falantes possuem ímãs, não coloque fitas ou cartões magnéticos perto dos mesmos, pois os dados gravados poderão ser apagados.

7. Mantenha o aparelho distante da sua TV

Quando este aparelho é utilizado próximo de uma TV, a sua imagem pode ficar distorcida. Caso isso ocorra, afaste-o da TV. Se isso não corrigir o problema, evite utilizar o aparelho quando a TV estiver ligada.

8. Limpeza do gabinete

Se o gabinete ficar sujo, limpe-o com um pano seco e macio. Nunca use benzina ou thinner, pois podem causar danos ao seu acabamento.

9. Ao utilizar fones de ouvido

- Não aumente demasiadamente o volume, pois isso poderá prejudicar os seus ouvidos.

CONEXÕES

- Não ligue o UX-T3 até que todas as conexões tenham sido feitas.

Conexão e ajuste das antenas

- Ajuste da antena de quadro para AM

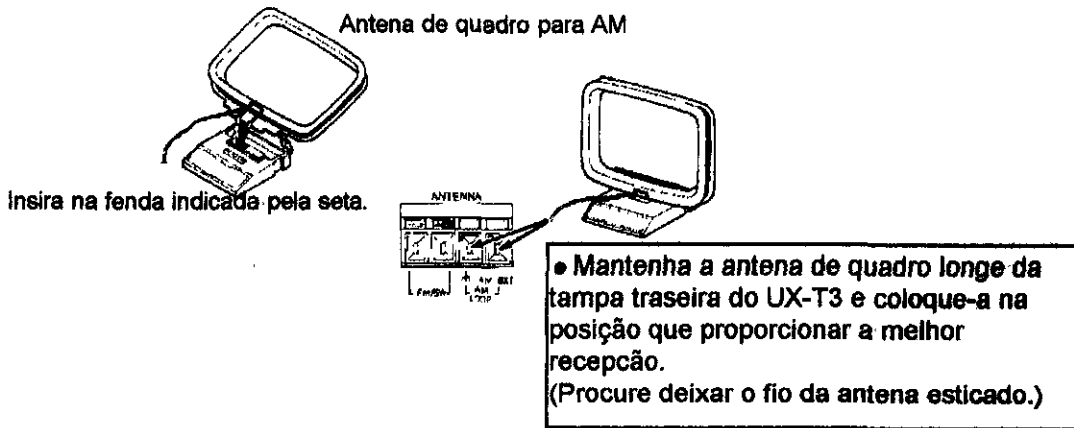

- Conexão e ajuste da antena de FM/SW

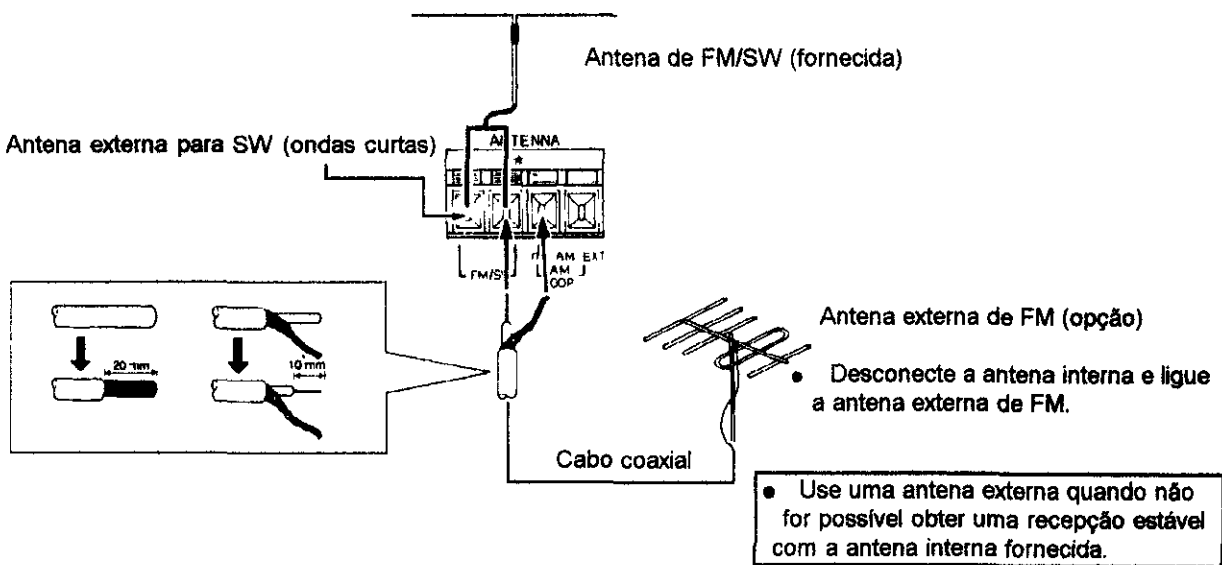

Notas:

- Não coloque a antena de quadro sobre uma mesa metálica ou perto de uma TV ou de um computador.
- A instalação de uma antena externa exige experiência. Recomendamos procurar a ajuda de um técnico.
- A antena deve ser instalada longe do cabo de alimentação e dos fios das caixas acústicas pois isso poderá provocar o aparecimento de ruídos. Mantenha a antena de quadro longe da tampa traseira do UX-T3.

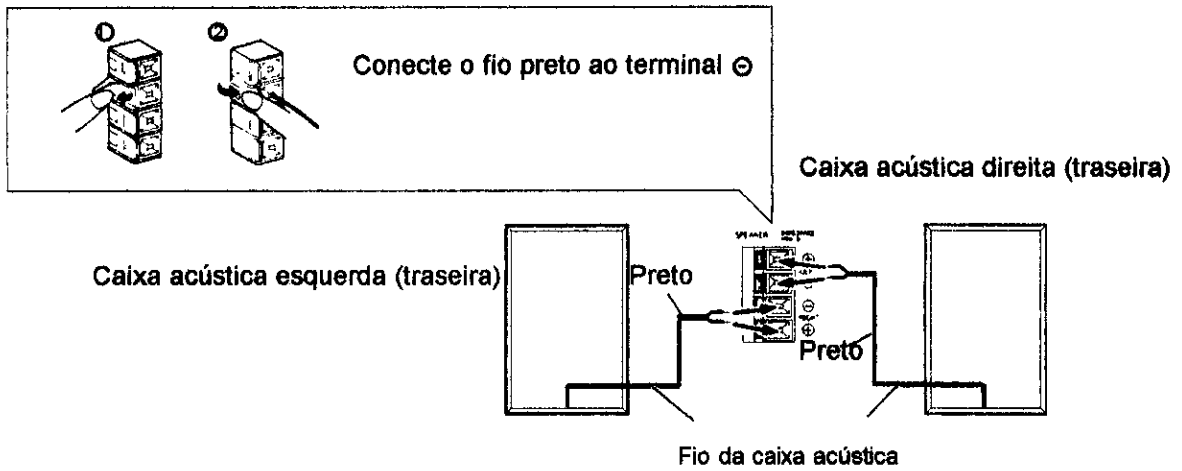

Notas:

- As polaridades das duas caixas acústicas devem ser iguais, com os fios pretos ligados aos terminais \ominus . Se as caixas acústicas forem conectadas com as polaridades invertidas, o efeito estéreo e a reprodução de graves ficarão prejudicados.
- As caixas acústicas não têm blindagem magnética. Se forem colocadas muito perto de uma TV (menos de cerca de 10 cm), isso poderá causar o aparecimento de manchas na imagem. Instale-as a mais de 10 cm da TV.
- Tendo em vista que o som das caixas acústicas é diferente dependendo de onde são colocadas, experimente aproximá-las ou distanciá-las das paredes até obter o melhor som possível dentro dos limites impostos pelo comprimento dos fios. Procure colocá-las simetricamente em relação ao UX-T3.
- Ao conectar os fios das caixas acústicas, certifique-se de os fios e não as suas capas isolantes fiquem em contato com os terminais de caixas acústicas do UX-T3, caso contrário as caixas não funcionarão.

Conexão de fontes de áudio externas

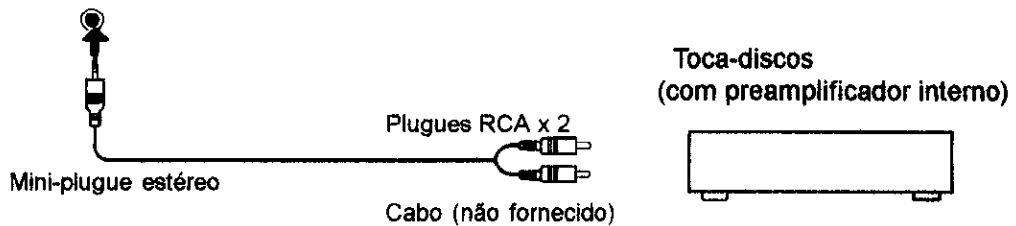

ALIMENTAÇÃO

A. Operação ligado à tomada de energia elétrica

1. Quando o UX-T3 for utilizado em um local onde a tensão da rede de energia elétrica for diferente da pré-ajustada, coloque o seletor VOLTAGE SELECTOR na posição apropriada.

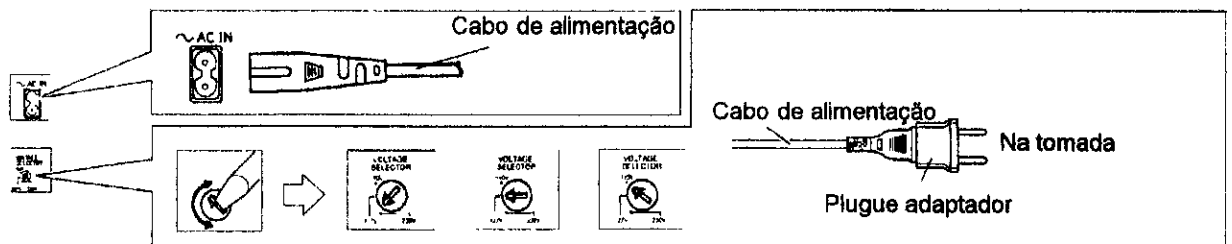

2. Conecte o cabo de alimentação.

Nota:

- Se necessário, utilize o adaptador de tomada fornecido.

CUIDADO:

1. PARA EVITAR PROBLEMAS DE FUNCIONAMENTO OU DANOS, UTILIZE SOMENTE O CABO DE ALIMENTAÇÃO FORNECIDO COM O UX-T3.
2. ASSEGURE-SE DE RETIRAR O PLUGUE DO CABO DE ALIMENTAÇÃO DA TOMADA AO SAIR DE CASA OU QUANDO O APARELHO FOR DEIXADO SEM USO POR UM LONGO PERÍODO.

B. Operação ligado à bateria do automóvel (DC 12 V)

Exclusivo adaptador opcional para automóvel (Modelo JVC CA-R120E)

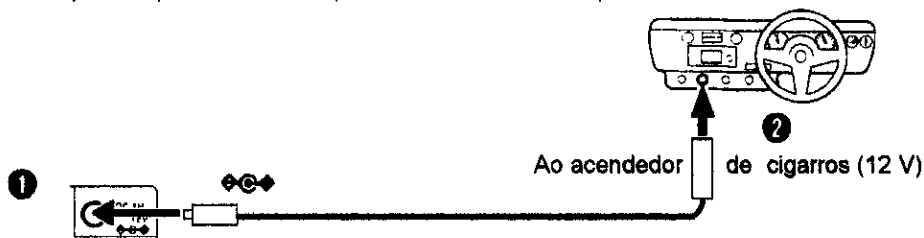

- Ligue o adaptador para automóvel primeiro à tomada DC IN 12 V do UX-T3 e depois ao acendedor de cigarros, caso contrário poderá ocorrer um curto e a consequente queima do fusível. Além disso, tome cuidado para não colocar os plugues em curto.
- Ao utilizar a bateria do automóvel para alimentar o UX-T3, certifique-se de utilizar o adaptador especificado (Modelo JVC CA-R120E) a fim de prevenir acidentes ou danos resultantes de inversões de polaridade.

Nota:

- Em caso de queda de energia elétrica ou quando o cabo de alimentação for desligado da tomada, o ajuste do timer/relógio será apagado da memória. Reajuste o relógio quando a alimentação for restabelecida.

CONTROLES E SUAS FUNÇÕES

Seção CD player/Geral

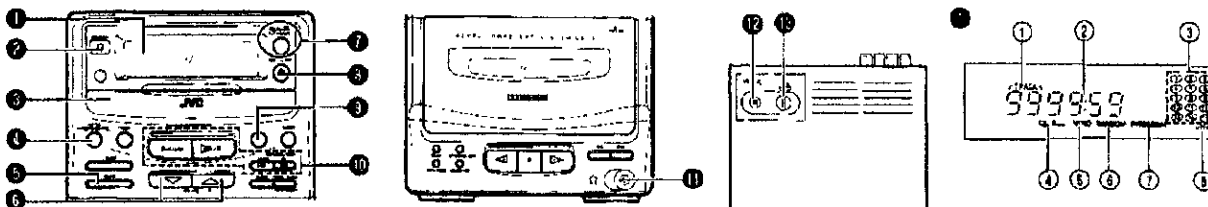

1 Display

- 1 Indicador de Função/Número da faixa
- 2 Indicador de tempo de reprodução
- 3 Music Calendar Display
- 4 Indicador de reprodução com repetição
- 5 Indicador INTRO Scan
- 6 Indicador RANDOM (Reprodução em ordem aleatória)
- 7 Indicador PROGRAM (Programação)
- 8 Indicador OVER

2 Sensor do controle remoto

Os sinais do controle remoto são recebidos por esta seção. Aproxime sua mão do sensor para ativar a função IllumiMagic COMPU PLAY.

3 Gaveta do CD

4 Tecla e indicador ACTIVE HYPER-BASS PRO

5 Tecla SOUND

6 Teclas VOLUME

+ : Utilize-a para aumentar o volume.

- : Utilize-a para diminuir o volume.
(faixa de atuação de VOL 0 a VOL 50)

- 7 Tecla POWER e indicador STANDBY
Aperte-a para ligar ou desligar o UX-T3.
- 8 Tecla de abertura/fechamento da gaveta do CD (▲)
- 9 Tecla AUX
- 10 Teclas de operação do CD player

Tecla Stop (■) /CLEAR):

Pressione-a para interromper a reprodução de um CD ou para cancelar a reprodução programada.

Serve também para selecionar a função CD

Tecla de reprodução/pausa (►||)

Aperte-a para reproduzir um CD ou fazer uma pausa momentânea.

Teclas Search (◀◀ , ▶▶):

Pressione-as para localizar o início das faixas e procurar trechos em retrocesso ou avanço rápido com som.

- 11 Tomada PHONES (para mini-plugues estéreo de 3,5 mm de diâmetro)

Conecte fones de ouvido (com impedância de 16Ω a 1 kΩ). Quando os fones são conectados, o som das caixas acústicas é eliminado automaticamente.

- 12 Tomada MIXING MIC
- 13 Controle MIC LEVEL (Nível do microfone)

Seção Deck/Tuner

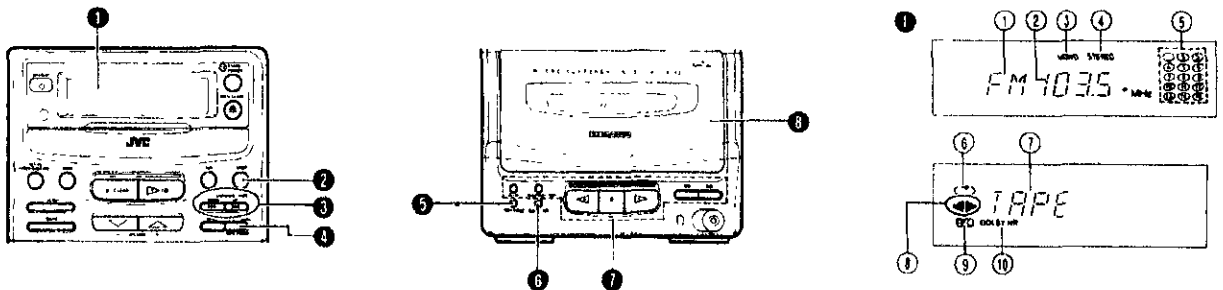

- 1 Display
 - 1 Indicador da faixa de sintonia (FM/AM/SW)
 - 2 Indicador da frequência
 - Indicador do espaçamento entre as frequências
 - 3 Indicador MONO
 - 4 Indicador STEREO
 - 5 Indicador da posição de memória de sintonia
 - 6 Indicador de modo de operação (◀ / ▶ / ▶▶)
 - 7 Indicador da função TAPE
 - 8 Indicador de direção da fita (◀ , ▶)
 - 9 Indicador de gravação (REC)
 - 10 Indicador DOLBY NR

* Consulte a seção Como Ajustar o Relógio/Timer, na página 22

- 2 Tecla TUNER

Pressione-a para selecionar a função TUNER.

Pressione-a repetidamente para selecionar a faixa de sintonia (FM/AM/SW).

- 3 Teclas de sintonia (UP/DOWN)
- 4 Teclas PRESET TUNING/AUTO PRESET
- 5 Tecla REV MODE

- ◀▶ : Para gravar ou reproduzir um só lado
- ◀▶▶ : Para gravar ou reproduzir ambos os lados
- ▶▶▶ : Para a reprodução contínua

- 6 Tecla DOLBY NR

Coloque-a na condição ligada (ON) para gravar ou reproduzir fitas com o sistema Dolby NR.

- 7 Teclas de operação do cassette-deck

- /|| : Pressione-a para colocar o deck no modo de gravação ou pausa de gravação.

- SYNCHRO REC : Pressione-a para iniciar a gravação sincronizada de um CD.
 ▲ : Pressione-a para reproduzir o lado reverso da fita.
 ■ : Pressione-a para interromper o movimento da fita.
 ▼ : Pressione-a para reproduzir o lado frontal da fita.
 ▲▲ : Pressione-a para rebobinar a fita/Music Scan.
 ▼▼ : Pressione-a para fazer a fita avançar rapidamente.

8 Porta do compartimento da fita

CONTROLE REMOTO

Preparativos antes do uso

● Instalação das pilhas

1. Retire a tampa da parte traseira do controle remoto.
2. Coloque as duas pilhas tamanho "R6" fornecidas

● Coloque-as de modo que seus pólos + e - coincidam com as marcas + e - existentes no compartimento das pilhas.

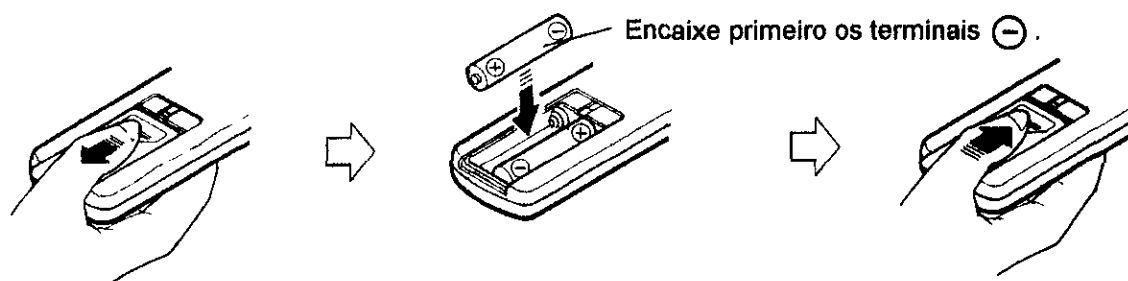

3. Recoloque a tampa.

● Troca das pilhas

Quando a operação do controle remoto se tornar instável ou a sua distância operacional diminuir, troque as pilhas por novas.

Como utilizar o controle remoto

Para utilizar o controle remoto, aponte-o na direção do sensor do UX-T3 e aperte a tecla desejada suavemente mas com firmeza. A operação com o controle remoto é possível até uma distância aproximada de 7 metros. No entanto, tendo em vista que a sua faixa operacional é menor quando utilizado formando um ângulo com o UX-T3, procure utilizá-lo de frente para o aparelho.

Não exponha o sensor do remoto a uma forte luz direta (luz solar ou de iluminação artificial) e verifique se não existem obstáculos entre o remoto e o sensor do aparelho.

As seguintes operações podem ser executadas com o controle remoto.

● Verifique atentamente as funções das teclas e utilize-as corretamente.

1 Teclas de número de faixa (1 a 10 e +10)

Teclas de emissoras memorizadas (1 a 10 e +10)

2 Teclas

- Na função CD, localizam o início de uma faixa ou um trecho em retrocesso ou avanço rápido com som
- Na função TUNER, sintonizam as emissoras

3 Teclas de operação do cassette-deck

- ▲▲ : Retrocesso rápido/Music Scan
- ▼▼ : Avanço rápido/Music Scan
- /II : Tecla de gravação/pausa de gravação
- ▲ : Tecla de reprodução (lado reverso da fita)

- : Tecla de parada
- ▶ : Tecla de reprodução (lado frontal da fita)

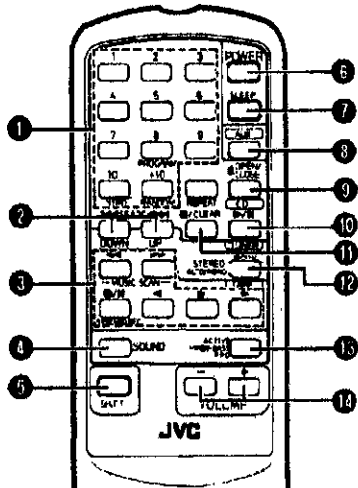

Use as seguintes teclas juntamente com a tecla SHIFT

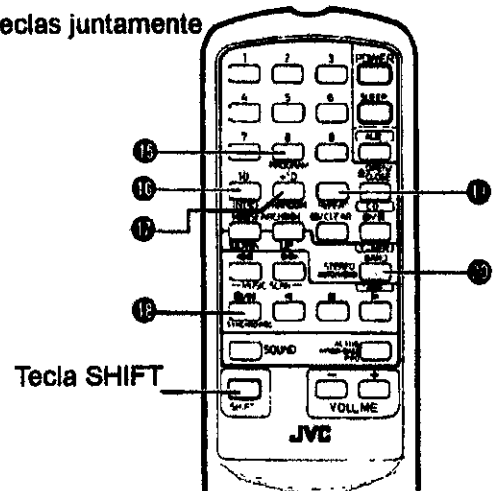

- 4 Tecla SOUND
- 5 Tecla SHIFT
- 6 Tecla POWER
- 7 Tecla SLEEP
- 8 Tecla AUX
- 9 Tecla ▲ OPEN/CLOSE
- 10 Tecla CD ▶||: função CD/reprodução/pausa
- 11 Tecla ■/CLEAR: parada/apagamento
- 12 Tecla TUNER/BAND
- 13 Tecla ACTIVE HYPER-BASS PRO
- 14 Teclas VOLUME (+, -)

Pressione as seguintes teclas enquanto mantém a tecla SHIFT 5 pressionada:

- 15 Tecla PROGRAM
- 16 Tecla INTRO
- 17 Tecla RANDOM
- 18 Tecla SYNCHRO REC
- 19 Tecla REPEAT
- 20 Tecla STEREO AUTO/MONO

COMO LIGAR E DESLIGAR O UX-T3

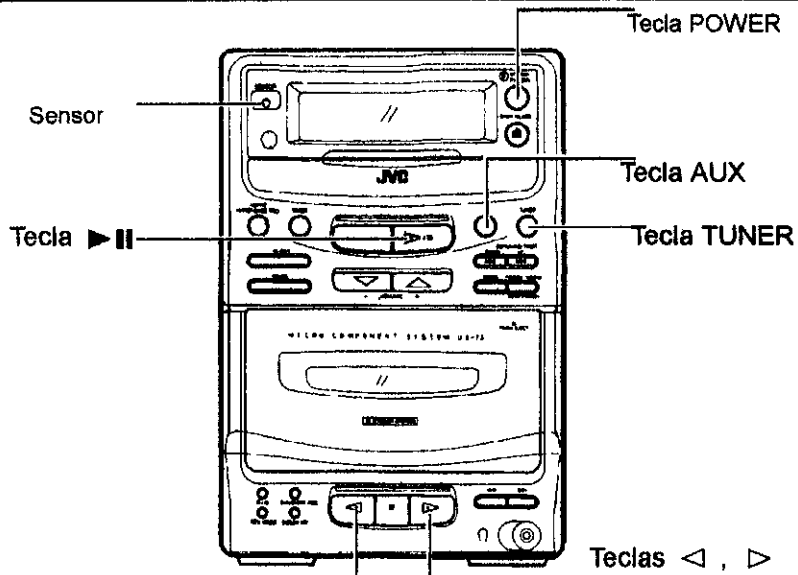





Como ligar/desligar

●Ligar:  ● O indicador se apaga. ● O indicador do display se acende.

●Desligar:  ● O indicador se acende ● O indicador se apaga e somente o relógio aparece.

Operação a um só toque (COMPU PLAY)

Através do recurso Compu Play, mesmo com o aparelho na condição Standby você poderá ligar e selecionar as funções mais utilizadas do UX-T3 ao toque de uma única tecla.

	Função	Operações
	CD	Quando a tecla é pressionada e existe um CD na gaveta, sua reprodução tem início
 ou 	TAPE	Quando a tecla é pressionada e uma fita está colocada, sua reprodução tem início.
	TUNER	Quando esta tecla é pressionada, o tuner é selecionado
	AUX	O som da fonte externa de áudio ligada ao UX-T3 pode ser reproduzido.

IllumiMagic COMPU PLAY

Ao aproximar sua mão do sensor do controle remoto com a tecla POWER na condição Standby, os indicadores das teclas de operação a um só toque piscarão por 10 segundos para que essas teclas possam ser encontradas facilmente para a seleção da função desejada.

Se nada for feito enquanto os indicadores estiverem piscando...

Os indicadores se apagarão dentro de 10 segundos. Após um intervalo de 2 segundos, o recurso IllumiMagic COMPU PLAY será reativado.

Notas:

- Quando sua mão se encontra a cerca de 30 cm do sensor, os indicadores começam a piscar.
- Como o sensor detecta a reflexão da luz, um outro objeto que não a sua mão poderá ativar a função IllumiMagic COMPU PLAY. A distância do objeto ao sensor pode, no entanto, variar dependendo do formato ou cor do objeto e das condições de iluminação do ambiente.
- Quando um objeto é colocado em frente ao sensor, o indicador pode piscar repetidamente sem que isso indique um problema. Se isso acontecer, tome uma das seguintes medidas:
 - Não coloque nada em frente ao sensor dentro de uma distância de 1 cm.
 - Mude a direção do UX-T3.
 - Coloque o UX-T3 em outro local.

Quando a mesma operação é executada com a tecla POWER colocada na condição ligada (ON), os indicadores de operação a um só toque se acendem durante 10 segundos.

Quando o piscar (ou acendimento) dos indicadores não for necessário...

Com a tecla POWER na condição Standby, faça o seguinte:



Aperte a tecla POWER enquanto mantém pressionada a tecla SOUND. A indicação "OFF" aparecerá no display.

(Execute as mesmas operações para reativar a função IllumiMagic COMPU PLAY. A indicação "ON" aparecerá no display.)

Notas:

1. Quando a tecla de abertura/fechamento da gaveta do CD (▲) é pressionada, a função não é selecionada, podendo-se abrir ou fechar a gaveta.
2. Ao desligar a alimentação, certifique-se de apertar a tecla POWER.
3. A tecla COMPU PLAY do remoto tem a mesma função da do painel frontal. A função IllumiMagic COMPU PLAY é ativada somente através do painel frontal.
4. Se o UT-X3 for instalado em um rack, a sua porta poderá impedir o funcionamento do sensor, o que resultará no não funcionamento da função IllumiMagic COMPU PLAY.

VOLUME, TONALIDADE E OUTROS CONTROLES

Tecla VOLUME

- + : Utilize-a para aumentar o volume.
 - : Utilize-a para diminuir o volume.
- (faixa de controle de VOL 0 até VOL 50.)

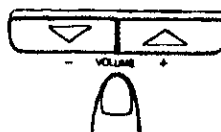

Tecla ACTIVE HYPER-BASS PRO

- Ligada : O indicador vermelho do ACTIVE HYPER-BASS PRO se acenderá.
- Desligada : O indicador vermelho do ACTIVE HYPER-BASS PRO se apagará.

Tecla SOUND

O UX-T3 tem 4 preset de som (BEAT, POP, CLEAR e LIVE) para realçar o tipo de música que está sendo reproduzida.

- Aperte repetidamente a tecla SOUND para selecionar o preset desejado dentro da seguinte ordem:



Seleção do preset

FLAT (Resposta plana):

Coloque-a nesta condição ao ouvir música clássica.

BEAT:

Para músicas com ritmo bem marcado, como rock ou discoteque.

POP:

Para músicas leves, inclusive popular e vocal.

CLEAR:

Para uma reprodução limpa e clara e com agudos transparentes.

LIVE:

Para obter o som de jazz ao vivo.

CUIDADOS COM OS CDs

Tendo em vista que os CDs sujos, danificados ou empenados podem causar danos ao UX-T3, tome os seguintes cuidados:

1. CDs utilizáveis

Utilize somente CDs identificados pelo logotipo abaixo.

2. Notas sobre o seu manuseio

- Não toque na superfície gravada (reflexiva).
- Não cole nem escreva nada sobre o lado que contém o selo do CD.
- Não vergue o CD.

3. Acondicionamento

- Após retirar o CD da gaveta do UX-T3, guarde-o na sua embalagem.
- Não exponha os discos à luz solar direta, a temperaturas elevadas provenientes de um aquecedor, etc., à umidade excessiva ou ao pó.

4. Limpeza

Antes de colocar um CD na gaveta do UX-T3, remova, pó, sujeira ou impressões digitais com um pano macio. Limpe-os em movimentos radiais, ou seja, partindo do centro para a borda, e nunca com movimentos circulares.

- Nunca use thinner, benzina, limpadores de discos ou sprays anti-estáticos.

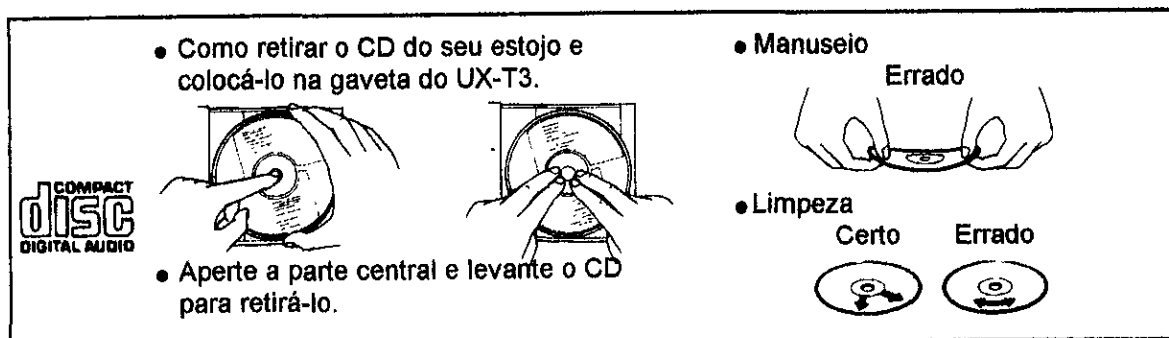

COMO OUVIR CDs

Como ouvir um CD completo ... O exemplo a seguir pressupõe um CD contendo 12 faixas e um tempo total de reprodução de 48 minutos e 57 segundos.

Opere seguindo a ordem assinalada

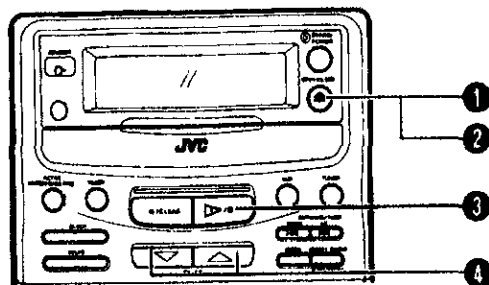

- 1 Aperte para abrir a gaveta do CD (O UX-T3 será ligado caso esteja conectado à tomada de energia elétrica).
- 2 Coloque um CD com o selo voltado para cima. Aperte para fechar a gaveta do CD. (A gaveta também poderá ser fechada pressionando-se a tecla ►||.)

3 Aperte para começar a reprodução.

• À medida que as faixas forem reproduzidas, a sua numeração irá se apagando uma a uma no display.

4 Ajuste.

• Quando um CD for colocado com a tecla POWER na condição desligada, basta apertar a tecla ►|| para ligar o UX-T3 e dar início à reprodução.

Os discos de 3" podem ser utilizados sem necessidade de um adaptador

Nota:

Quando a gaveta é fechada pressionando-se a tecla ►||, o CD começa a ser reproduzido logo que a gaveta se fecha.

Como parar a reprodução

• **Como parar a reprodução antes do final do CD**

Aperte a tecla ■ /CLEAR.

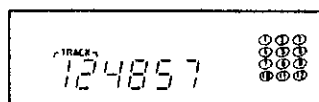

• O número total de faixas e o tempo total de reprodução aparecerão no display.

• **Como parar temporariamente a reprodução**

Aperte a tecla ►||. A indicação de tempo piscará no display. Pressionada novamente, a reprodução recomeçará a partir do ponto onde foi interrompida.

Notas:

• A indicação abaixo poderá aparecer no display caso o CD esteja sujo ou riscado ou quando ele tiver sido colocado com o selo voltado para cima.

Nesse caso, verifique o CD e recoloque-o na gaveta após limpá-lo ou inverter o seu posicionamento.



• Quando não houver um CD na gaveta ou quando a indicação "000000" aparecer no display, a gaveta se abrirá se a tecla ►|| for pressionada.

• **Não utilize o UX-T3 sob condições de temperatura excessivamente quentes ou frias. A faixa de temperatura recomendada é entre 5°C a 35°C.**

• Após a reprodução, retire o CD e feche a gaveta.

• Caso ocorram problemas de leitura durante a reprodução de um CD, reduza o volume.

• Problemas de leitura de CDs poderão ocorrer se o aparelho for submetido a pancadas fortes ou se for utilizado em um local sujeito a vibrações (ex: em um carro trafegando por uma estrada esburacada ou ondulada).

Saltos para as faixas posteriores ou anteriores

• Durante a reprodução, é possível fazer o CD player saltar para o início da(s) próxima(s) faixa(s) ou da(s) faixa(s) anterior (es). Localizado o início da faixa desejada, a reprodução terá início automaticamente.

Para ouvir a próxima faixa...

Aperte uma vez a tecla ►► para saltar para o início da próxima faixa.

Para ouvir a faixa anterior...

Aperte uma vez a tecla ◀◀ para voltar para o início da faixa atual. Aperte-a novamente para saltar para o início da faixa anterior.

Para localizar um trecho de uma faixa

- O trecho desejado pode ser localizado em avanço ou retrocesso rápido com som.

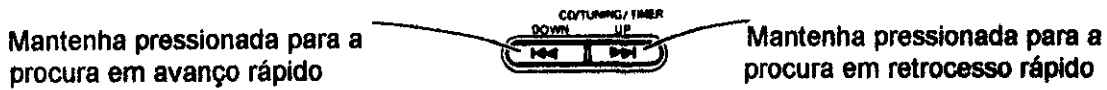

- Mantenha a tecla pressionada. A procura se iniciará em uma velocidade lenta, que aumentará gradativamente.
- Como o som pode ser ouvido com volume reduzido (cerca de um quarto do volume normal), solte a tecla quando o trecho desejado for localizado.

Acesso direto à faixa desejada (usando o controle remoto)

- Pressionando as teclas numéricas de acesso direto você pode determinar diretamente a faixa desejada e iniciar a sua reprodução sem necessidade de apertar a tecla CD ►||. (Esta função não funciona durante a reprodução com programação.)

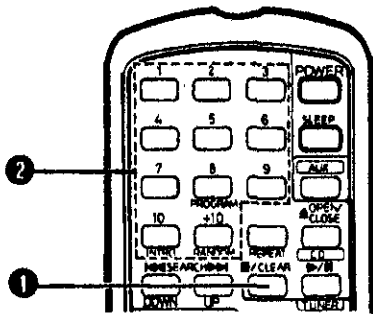

- 1 Aperte a tecla / CLEAR para selecionar a função CD.
- 2 Selecione a faixa desejada apertando a tecla numérica de acesso direto.
 - Para selecionar as faixas de 1 a 10, apertar a tecla numérica correspondente.
 - Para selecionar as faixas de 11 para cima, aperte a tecla +10 o número necessário de vezes e, em seguida, a tecla correspondente ao segundo dígito. (Exemplo: para selecionar a faixa 20, aperte uma vez a tecla +10 e, em seguida, a tecla 10).
 - Tecla +10: Cada vez que esta tecla é pressionada, o número aumenta de 10. Aperte primeiro esta tecla para selecionar o algarismo das dezenas e, em seguida, a tecla correspondente ao algarismo das unidades.

- Para saltar para outra faixa durante a reprodução Quando a faixa desejada é selecionada, o display apresenta o seu número e a reprodução tem início a partir do início dessa faixa.

Reprodução programada (usando o controle remoto)

- O UX-T3 permite que você programe a reprodução de até 20 faixas de um CD na ordem desejada. O tempo total de reprodução das faixas programadas aparece no display (até 99 minutos e 59 segundos).

(Exemplo: programar a reprodução das faixas de um CD na seguinte ordem: 2, 6 e 12).

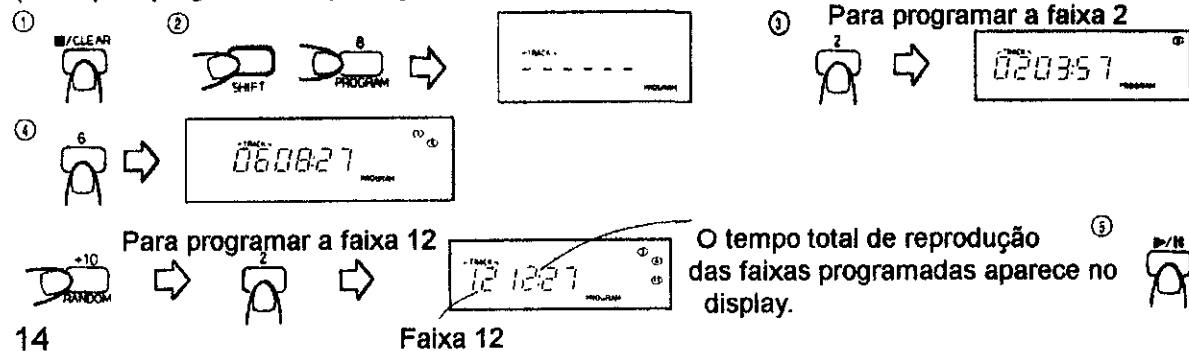

- ① Aperte a tecla ■ / CLEAR.
- ② Aperte a tecla PROGRAM enquanto mantém pressionada a tecla SHIFT para selecionar o modo de programação.
- ③ Aperte a tecla numérica de acesso direto correspondente à faixa 2.
- ④ Pela ordem, aperte as teclas de acesso direto 6, +10 e 2 (faixas 6 e 12).
- ⑤ Aperte a tecla ►|| para dar início à reprodução das faixas programadas.

Como conferir a programação

Aperte a tecla PROGRAM enquanto mantém pressionada a tecla SHIFT. As faixas que compõem a programação serão apresentadas no display dentro da ordem programada.

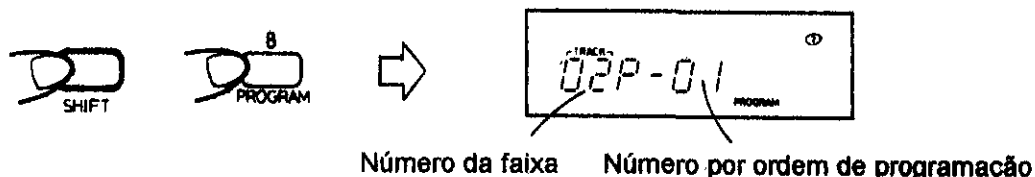

Como apagar a programação

Aperte a tecla ■ CLEAR antes do início da reprodução. Durante a reprodução programada, aperte duas vezes essa tecla. A programação é apagada automaticamente quando a gaveta é aberta.

Notas:

1. Não é possível programar mais de 20 faixas.
2. Quando um CD com mais de 16 faixas for colocado na gaveta, a indicação "OVER" aparecerá no display.
3. Ao se executar a gravação sincronizada de CDs ou a reprodução com timer na ordem de reprodução com programação, a etapa ⑤ acima não será necessária.

Reprodução com repetição (usando o controle remoto)

Pressionando-se a tecla REPEAT juntamente com a tecla SHIFT durante a reprodução, você pode programar a repetição de uma faixa ou de todas as faixas de um CD.

Você pode especificar se deseja a repetição de uma faixa ou de todas. Pressionando-se a tecla REPEAT juntamente com a tecla SHIFT, o modo de repetição é alterado dentro da seguinte ordem: uma faixa (↵), todas as faixas do CD (↵ ALL), função desligada.

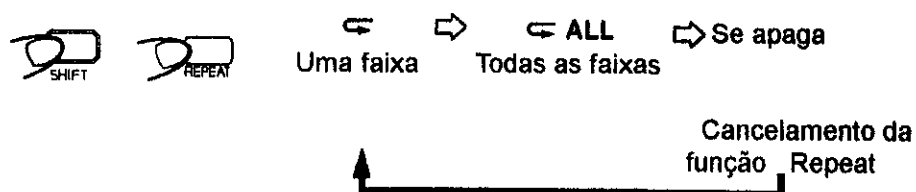

Repetição de uma faixa (↵)

A faixa atual será repetida indefinidamente.

Repetição de todas as faixas de um CD (↵ ALL)

Todas as faixas do CD ou as faixas programadas serão repetidas indefinidamente.

Função INTRO Scan (usando o controle remoto)

- Para ouvir os 15 segundos iniciais de cada faixa do CD, aperte a tecla INTRO enquanto mantém pressionada a tecla SHIFT. A função é cancelada assim que o início de todas as faixas houver sido reproduzido.
- Se a tecla INTRO for pressionada durante a reprodução de uma faixa e com a tecla SHIFT também pressionada, a função INTRO Scan começará a partir da próxima faixa.
- Para cancelar a função INTRO Scan, aperte novamente a tecla INTRO enquanto mantém pressionada a tecla SHIFT. A reprodução normal ou programada será recomeçada.

FITAS CASSETE

1. Uma fita com folga pode enroscar-se no mecanismo de tração do gravador. Elimine a folga enrolando a fita com o auxílio de um lápis, conforme mostra a figura abaixo.
2. Para proteger suas fitas contra apagamento accidental, retire suas lingüetas de proteção utilizando-se de uma chave de fenda ou outro objeto. Para voltar a gravar nessas fitas, cubra com fita adesiva o orifício deixado pela remoção da lingüeta.

Colocação da fita

1. Aperte a seção **PUSH EJECT** da porta do compartimento da fita para abri-la.
2. Coloque a fita conforme mostra a figura
3. Feche a porta do compartimento pressionando-a suavemente. Ouça o clique indicando que a porta foi bem fechada.

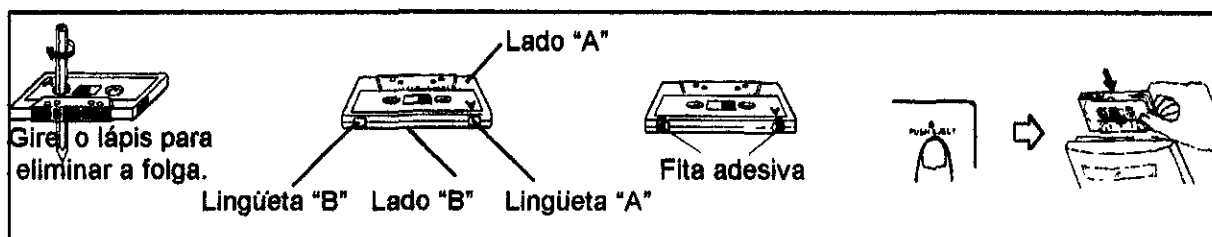

Nota:

Se o UX-T3 for desligado com a fita ainda em movimento poderá ser impossível retirar a fita. Caso isso aconteça, ligue novamente o UX-T3 para retirá-la.

Mecanismo de seleção automática de tipo de fita

O UX-T3 tem um mecanismo de seleção automático do tipo de fita que as identifica com base nos orifícios nela existentes. Uma vez identificado o tipo da fita, a polarização e a equalização adequadas são automaticamente ajustadas.

- Fitas com orifícios de detecção:
 - Fita de metal (EQ: 70 μ s).....Tipo IV
 - Fita de cromo (EQ: 70 μ s).....Tipo II
- Fitas sem orifícios de detecção:
 - Fita normal (EQ: 120 μ s).....Tipo I



Orifícios de detecção de fitas de metal/cromo

COMO OUVIR FITAS

Opere dentro da ordem indicada.

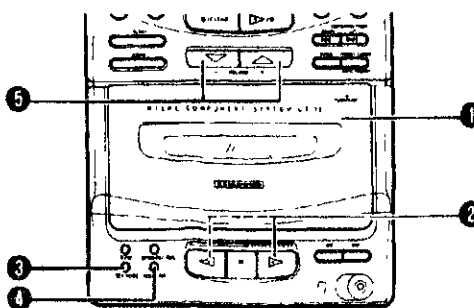

- 1 Coloque uma fita com o lado A de frente para você.
- 2 Aperte para dar início à reprodução. (O UX-T3 será ligado, a função TAPE será selecionada e a reprodução terá início.)
- 3 Selecione o modo de operação (, ,).
- 4 Deixe a tecla DOLBY NR na condição desejada.
- 5 Ajuste.





• Quando uma fita é colocada com o UX-T3 desligado, basta apertar a tecla > ou < para ligá-lo e dar início à reprodução da fita.

• Quando a fita é reproduzida com o modo de operação ajustado para (reprodução de um só lado) ou (reprodução de ambos os lados), a fita pára automaticamente no seu final, após a reprodução de um ou dos dois lados. Quando o modo de operação é ajustado para (reprodução contínua), a fita é reproduzida indefinidamente, até que você decida interromper a operação.

Music Scan

• O início da música atual ou da próxima música pode ser localizado através da função Music Scan.

- 1 Aperte a tecla > ou < para a reprodução da fita.
- 2 Aperte a tecla << ou >> para acionar a função Music Scan.

	Para o início da próxima música	Para o início da música atual
Reprodução do lado frontal >		
Reprodução do lado reverso <		

O indicador de direção da fita piscará durante a procura da música.

3 Concluída a localização da música, a sua reprodução terá início automaticamente.

• Para saltar duas ou mais músicas, repita as etapas 2 e 3.

Notas:

A função Music Scan poderá não funcionar corretamente com os seguintes tipos de fita. Isso não constitui um defeito. Use a função somente com fitas apropriadas.

- Fitas contendo músicas com longos trechos em pianíssimo (muito silenciosos) ou partes não gravadas.
- Fitas com trechos curtos não gravados
- Fitas com ruído de alto nível ou zumbido entre as músicas.

Sistema DOLBY NR

• Ajuste o circuito DOLBY NR conforme o desejado. O indicador "DOLBY NR" se acenderá no display.

Nota:

Você não conseguirá obter bons resultados sonoros se o circuito DOLBY NR for ajustado de forma diferente durante a gravação e a reprodução.

COMO OUVIR RÁDIO

Opere dentro da ordem indicada

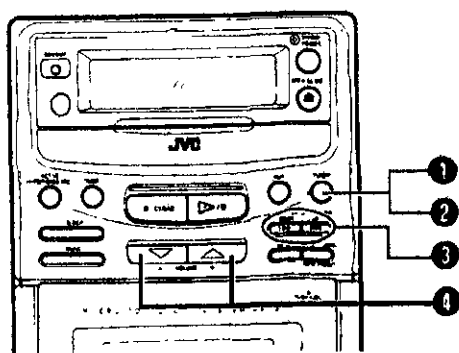

Tecla STEREO AUTO / MONO

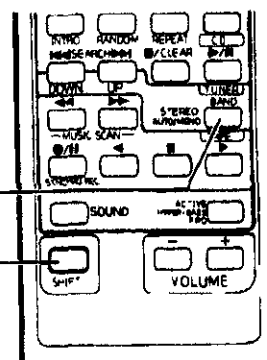

1 Aperte a tecla TUNER.

• O UX-T3 será ligado e a indicação da faixa de sintonia e da frequência sintonizada aparecerão no display.

2 Aperte-a repetidamente e selecione a faixa de sintonia desejada (AM, FM ou SW).

3 Sintonize a emissora desejada.

4 Ajuste

Tecla STEREO AUTO/MONO

AUTO:

Coloque-a nesta condição ao ouvir ou gravar um programa em FM. O indicador "STEREO" se acenderá quando a emissora estiver transmitindo em estéreo.

MONO:

Coloque-a nesta condição quando a recepção em FM estiver ruidosa. Se outra emissora for sintonizada no modo MONO, o UX-T3 entrará automaticamente no modo AUTO.

• Sintonia automática

Aperte a tecla UP ou DOWN durante um segundo ou mais. O tuner entrará no modo de sintonia automática e começará a procurar emissoras acima ou abaixo da frequência atual. Ao encontrar uma emissora, a procura será cancelada e a emissora será ouvida.

• Sintonia manual

Ao se pressionar a tecla UP ou DOWN, o tuner avançará ou retrocederá um passo dentro da escala de frequências. Esses passos são em intervalos de 50 kHz/100 kHz em FM e 9 kHz/10 kHz em AM.

Aperte para encontrar frequências mais baixas



Aperte para encontrar frequências mais altas.

Notas:

• Quando não for possível sintonizar uma emissora através da sintonia automática devido ao fato do seu sinal ser muito fraco, aperte em toques rápidos as teclas UP ou DOWN para sintonizá-la usando a sintonia manual.

• Quando o UX-T3 se encontra na condição Standby ou uma outra função (TAPE ou CD) é selecionada, a frequência da última emissora sintonizada é memorizada. Quando o UX-T3 é ligado novamente e a tecla TUNER/BAND é pressionada, a mesma emissora é novamente sintonizada.

Programação automática de emissoras

Através dessa função, o UX-T3 procura as 15 primeiras emissoras encontradas em cada faixa de frequências (AM, FM e SW) e as memoriza automaticamente.

• Aperte a tecla AUTO PRESET por mais de 2 segundos. Após alguns segundos, as 15 primeiras emissoras de cada faixa serão memorizadas.

Como programar somente as emissoras desejadas (Usando o controle remoto)

Através do controle remoto do UX-T3 você poderá programá-lo para memorizar até 15 das suas emissoras preferidas em cada faixa de frequências (AM, FM e SW).

● Exemplo: Programar a emissora de FM transmitindo em 103.5 MHz na posição de memória "15":

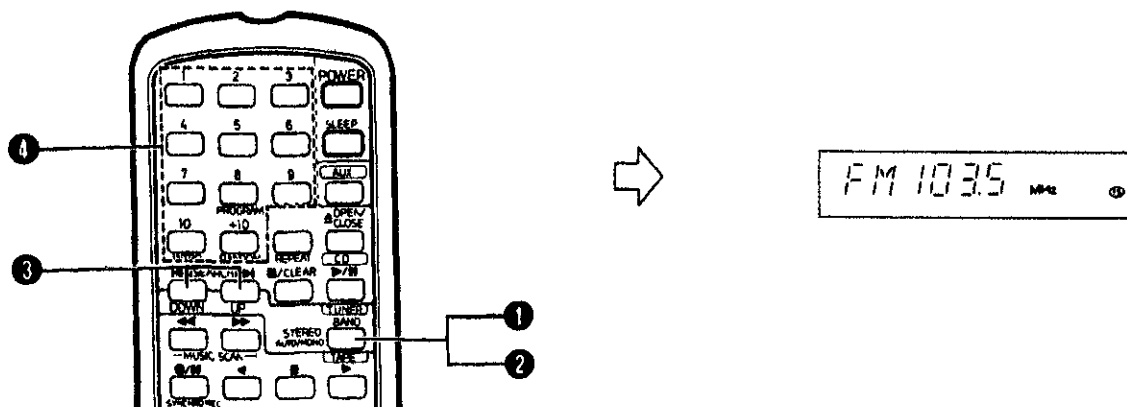

- ① Aperte a tecla TUNER / BAND.
- ② Aperte novamente a tecla TUNER / BAND para selecionar FM.
- ③ Sintonize a emissora desejada.
- ④ Aperte, por mais de 2 segundos, as teclas "+10" e "5". Quando a indicação "15" piscar no display, a emissora estará programada.

- Repita o procedimento acima para programar outras emissoras, colocando-as em outras posições de memória.
- Repita o procedimento acima para memorizar emissoras AM e SW.

● Como Alterar a Programação

Execute a etapa ④, acima, após sintonizar a emissora desejada.

Notas:

- A emissora anterior é apagada da memória quando uma nova emissora é programada em seu lugar.
- Ao sintonizar emissoras AM você poderá ouvir ruídos ao utilizar o controle remoto.

● Todas as emissoras programadas serão apagadas da memória no caso de queda de energia elétrica ou retirada do cabo de alimentação do tomada por mais de 24 horas. Nesse caso, programe as emissoras novamente.

Como sintonizar as emissoras programadas

- As emissoras precisam ter sido já programadas para que esta operação possa ser efetuada.

(Usando os controles do painel frontal)

- ① Aperte a tecla TUNER / BAND para selecionar o tuner.
- ② Aperte novamente a tecla TUNER / BAND para selecionar a faixa de frequências (AM, FM ou SW).
- ③ Aperte a tecla PRESET TUNING para selecionar a emissora desejada.

(Usando o controle remoto)

- ① Aperte a tecla TUNER / BAND para selecionar o tuner.
 - ② Aperte novamente a tecla TUNER / BAND para selecionar a faixa de frequências (AM, FM ou SW).
 - ③ Aperte a tecla de acesso direto (1 a 10 e +10) para selecionar a emissora desejada.
- O número da posição de memória e a frequência correspondentes às teclas pressionadas aparecerão no display.

Como ajustar as antenas

- FM/SW:** Conecte a antena interna fornecida.
AM: Ajuste a posição da antena de quadro.

Como mudar o espaçamento de frequências em AM (Usando as teclas do painel frontal)

O tuner do UX-T3 sai de fábrica ajustado para um espaçamento de 9 kHz entre as emissoras de AM. Para utilizá-lo no Brasil, você precisará ajustá-lo para o espaçamento de 10 kHz.

1. Mantendo pressionada a tecla **PRESET TUNING**, pressione a tecla **POWER**. A indicação "**AM 9 kHz**" aparecerá no display.
2. Aperte a tecla **TUNING (UP ou DOWN)** para selecionar o espaçamento desejado. Cada vez que se pressionar, a indicação no display mudará da seguinte forma: **AM-9 kHz** ⇌ **AM 10 kHz**.
3. Selecionado o espaçamento desejado, aperte a tecla **TUNER** para programá-lo.

COMO GRAVAR FITAS



- Na gravação, o circuito ALC ajusta automaticamente o nível de gravação.
- Verifique se a lingüeta de proteção contra gravação acidental não foi retirada.

Nota:

O UX-T3 tem características de gravação otimizadas para as fitas tipo normal e cromo, que são diferentes das fitas do tipo metal.

Gravação Sincronizada de CDs

- Na gravação sincronizada de CDs, o CD-player dá início à reprodução quando a tecla de gravação do cassette-deck é acionada.

Opere dentro da seqüência indicada

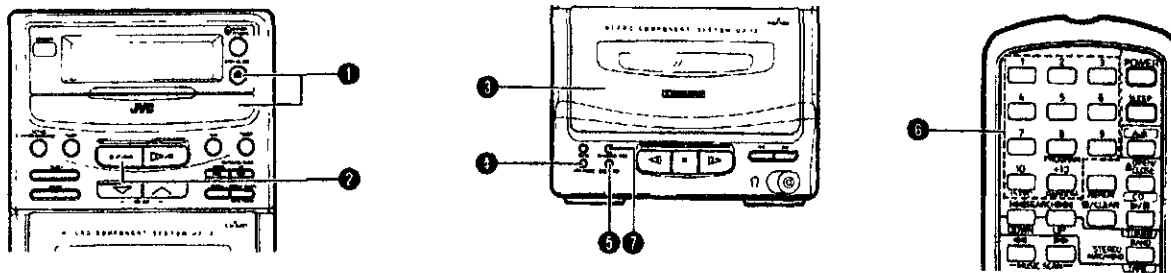

- 1 Coloque um CD e feche a gaveta. (O UX-T3 será ligado).
 - 2 Selecione a função CD.
 - 3 Coloque uma fita no deck com o seu lado "A" voltado para você. (Aperte a tecla **PLAY** e deixe que a fita avance um pouco além da sua parte não gravável).
 - 4 Selecione o modo de operação desejado (⇌ ou ⇌⇌).
 - 5 Ajuste o circuito **DOLBY NR** conforme o desejado.
 - 6 Desejando programar as músicas a serem gravadas, leia a seção **Reprodução Programada**, na página 14
 - 7 Aperte a tecla **SYNCHRO REC** para dar início à gravação sincronizada.
- A gravação terá início no lado frontal e a reprodução do CD será acionada automaticamente.

- Quando o CD player terminar a reprodução do CD ou das faixas programadas, o deck entrará automaticamente em **Stop**.
- Seções não gravadas de cerca de 4 segundos serão inseridas automaticamente entre as músicas.
- Para interromper a gravação, aperte a tecla **■ /CLEAR** do CD player. O deck também

interromperá a gravação dentro de 4 segundos.

Notas:

- Durante a gravação sincronizada as teclas ►|| e SEARCH (◀◀, ▶▶) não funcionam.
- Durante a gravação sincronizada a função IllumiMagic COMPU PLAY não funciona.

Função de gravação completa de um CD (somente o modo de gravação sincronizada)

Se uma fita passar para o lado reverso enquanto o CD estiver sendo reproduzido, a gravação passará a ser feita no lado reverso da seguinte maneira:

- Quando menos de 10 segundos da última música tiverem sido gravados no lado frontal da fita, a gravação no outro lado da fita começará a partir do início da música anterior.
- Quando mais de 10 segundos da última música tiverem sido gravados no lado frontal da fita, a gravação no outro lado da fita começará a partir do início da música atual.

• Se você não desejar a inserção automática de espaços entre as músicas...

Efetue as seguintes operações:

1. Aperte duas vezes a tecla ►|| do CD player. O player entrará em pausa.
2. Aperte a tecla SYNCHRO REC para iniciar a gravação.

Nota:

- Dependendo do CD utilizado, espaços em branco de uma determinada duração poderão existir entre as músicas.

Como gravar um CD completo seguindo a ordem original de faixas

Após as operações descritas nas etapas de ① a ⑤ acima, aperte a tecla ►|| do CD player após se pressionar as teclas ●/|| e ▷ .

Como gravar um programa de rádio ou uma fonte externa ligada às tomadas AUX

Opere dentro da seqüência mostrada

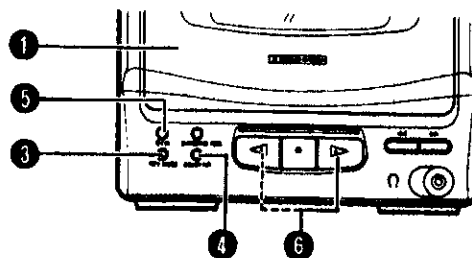
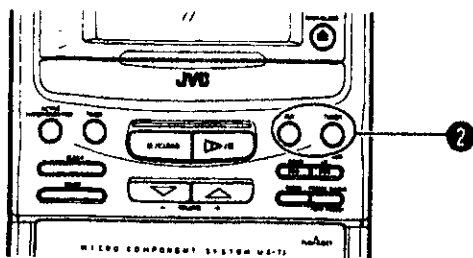

- ① Coloque uma fita no deck com o seu lado "A" voltado para você. (Aperte a tecla PLAY ► e deixe que a fita avance um pouco além da sua parte não gravável).
- ② Selecione a fonte a ser gravada.
TUNER: Aperte a tecla TUNER. Sintonize a emissora desejada.
AUX: Aperte a tecla AUX.
- ③ Selecione o modo de operação desejado (↔ ou ↔).
- ④ Ajuste a tecla DOLBY NR conforme o desejado.
- ⑤ Aperte a tecla ●/|| (modo de pausa de gravação).
 - O indicador de direção da fita (◀▶) piscará.
 - A tecla de função ficará travada.
- ⑥ Aperte para iniciar a gravação.

• Para interromper temporariamente a gravação, aperte a tecla ●/||. Para voltar a gravar, aperte a tecla ◀ ou ▶, dependendo de qual seja o indicador de direção da fita que estiver piscando.

Como Apagar Uma Gravação

Quando você utiliza uma fita já gravada para uma nova gravação, o conteúdo anterior da fita é automaticamente apagado.

5 Selecione o modo do timer.



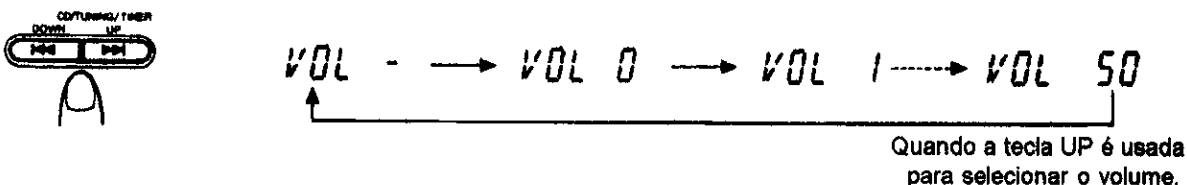

Quando a tecla UP é pressionada para selecionar o modo do timer, este muda de TUNER (recepção de uma emissora comandada pelo timer), para TUNER/REC (gravação de um programa de rádio), CD (reprodução de um CD) e para TAPE (reprodução de uma fita), pela ordem.

6 Ajuste o volume.

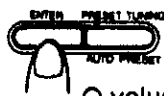

VOL 1 
Mostra que o nível de volume 1 foi selecionado.

 
O volume ajustado é programado

● O UX-T3 entrará na função anterior e o ajuste do timer estará concluído.
(O indicador  se acenderá, assim como o indicador vermelho da tecla TIMER)

- Quando o volume é programado para "VOL - " (o nível de volume não é especificado), ele é ajustado no nível existente antes da programação do timer.
- O volume diminuirá para zero na hora de ligar e será aumentado gradativamente.

Como conferir a programação do timer

1. Aperte a tecla TIMER. (O indicador  se acenderá, assim como o indicador vermelho da tecla TIMER)
2. Ao se pressionar a tecla ENTER, o ajuste do timer poderá ser conferido.
3. Quando a função anterior aparecer no display, o ajuste do timer estará concluído.

Notas:

- Quando o timer não estiver programado corretamente ou a função correta não estiver selecionada, execute desde o início as instruções contidas na seção **Como programar o timer**.

OPERAÇÕES COM O TIMER

Gravação de um programa com timer

- Antes de programar a gravação com timer, acerte o relógio.
- Verifique se as linguetas de proteção contra apagamento acidental não foram retiradas.

Operações

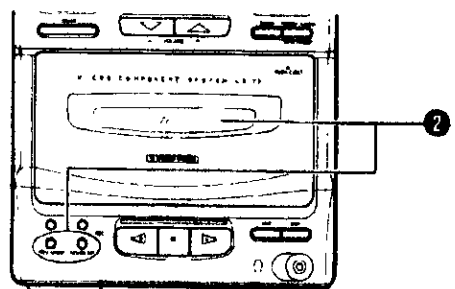
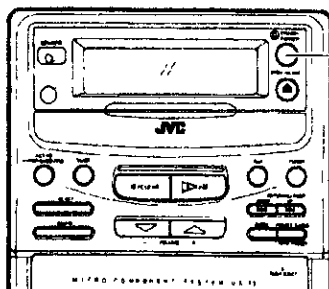

- 1 Coloque a tecla POWER na condição ligada (ON).
- 2 Coloque uma fita no cassette-deck.
- Coloque a fita com o lado a ser gravado de frente para você.
- Ajuste a tecla de modo de operação para " ⏮ " ou " ⏭ " e o circuito DOLBY NR conforme o desejado.

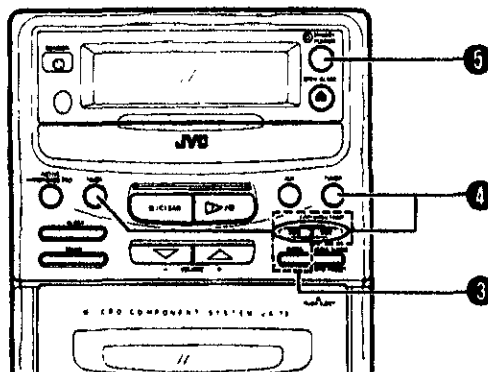

- 3 Pela ordem, programe os horários de ligar e desligar e ajuste o modo de operação do gravador e o volume conforme o desejado. (Consulte a seção **Como programar o timer**, na página 23)
- Programe o timer para ligar o UX-T3 cerca de 1 minuto antes do início previsto do programa a ser gravado.
- 4 Sintonize a emissora a ser gravada. (Consulte a seção **COMO OUVIR RÁDIO**, na página 17)
- 5 Coloque a tecla POWER na condição Standby.

• **A gravação com timer terá início e o UX-T3 será desligado nos horários programados.**
(A função timer será então cancelada.)

• **Como cancelar a operação do timer**

Aperte a tecla TIMER para que o indicador " ⌚ " se apague no display. O indicador vermelho da tecla TIMER também se apagará.

Fazendo isso, a gravação com timer não se iniciará no horário que foi programado.

Notas:

Uma vez programado o timer, os horário de ligar, desligar, etc., são memorizados. Quando você desejar fazer gravações ou reproduções com timer em horários diferentes, o timer precisará ser programado novamente.

- Após programar os horários de ligar e desligar do timer, verifique se o UX-T3 está sintonizado na emissora desejada.
- Quando o cabo de alimentação é desligado da tomada ou quando ocorre uma queda de energia elétrica, os ajustes do timer são apagados da memória. Caso isso aconteça, acerte o relógio e programe novamente o timer.

Reprodução com Timer

- É possível a reprodução com timer de fitas, programas de rádio e CDs.

Operações

