

JVC



English

Español

Português

MICRO COMPONENT SYSTEM SISTEMAS DE MICROCOMPONENTES SISTEMA DE MICRO COMPONENTES

UX-P550

- Consists of CA-UXP550 and SP-UXP550
- Se compone de CA-UXP550 y SP-UXP550
- Composto por CA-UXP550 e SP-UXP550

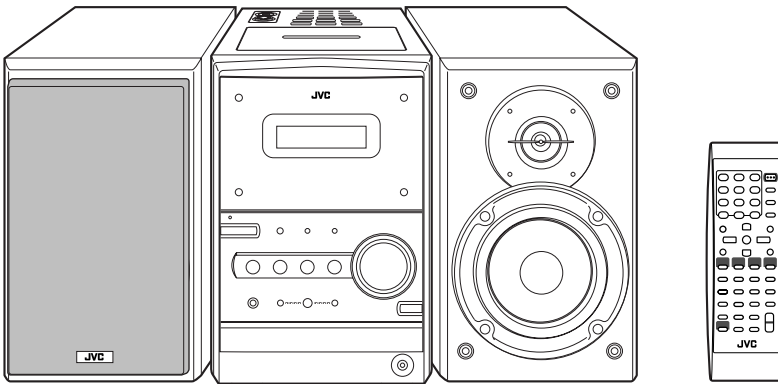

INSTRUCTIONS MANUAL DE INSTRUCCIONES INSTRUÇÕES

GVT0130-002A
[UW]

Warnings, Cautions and Others

Avisos, precauciones y otras notas

Advertências, precauções e outras notas

CAUTION—STANDBY/ON /I button!

Disconnect the mains plug to shut the power off completely (all lamps and indications go off).

The STANDBY/ON /I button in any position does not disconnect the mains line.

- When the unit is on standby, the STANDBY/ON lamp lights in red.
- When the unit is turned on, the STANDBY/ON lamp lights in green.

The power can be remote controlled.

PRECAUCIÓN—Botón STANDBY/ON /I

Desconecte el enchufe tomacorriente para desconectar la alimentación completamente (se apagan todas las lámparas e indicaciones). Ninguna posición del botón STANDBY/ON /I conseguirá desconectar la red de alimentación eléctrica.

- Cuando la unidad está en espera, la lámpara STANDBY/ON se enciende en rojo.
- Cuando la unidad está encendida, la lámpara STANDBY/ON se enciende en verde.

La alimentación puede controlarse mediante control remoto.

CUIDADO—botão STANDBY/ON /I!

Desligue a ficha da tomada da parede para desligar completamente a alimentação (todas as luzes e indicadores apagam-se). O botão STANDBY/ON /I, quer esteja premido ou solto, não desliga a alimentação principal.

- Quando a unidade estiver em standby, a luz STANDBY/ON fica vermelha.
- Quando a unidade estiver ligada, a luz STANDBY/ON fica verde.

A alimentação pode ser controlada à distância.

CAUTION

To reduce the risk of electrical shocks, fire, etc.:

1. Do not remove screws, covers or cabinet.
2. Do not expose this appliance to rain or moisture.

CAUTION

- Do not block the ventilation openings or holes. (If the ventilation openings or holes are blocked by a newspaper or cloth, etc., the heat may not be able to get out.)
- Do not place any naked flame sources, such as lighted candles, on the apparatus.
- When discarding batteries, environmental problems must be considered and local rules or laws governing the disposal of these batteries must be followed strictly.
- Do not expose this apparatus to rain, moisture, dripping or splashing and that no objects filled with liquids, such as vases, shall be placed on the apparatus.

PRECAUCIÓN

Para reducir riesgos de choques eléctricos, incendio, etc.:

1. No extraiga los tornillos, las cubiertas ni la caja.
2. No exponga este aparato a la lluvia o a la humedad.

PRECAUCIÓN

- No obstruya las rendijas o los orificios de ventilación. (Si las rendijas o los orificios de ventilación quedan tapados con un periódico, un trozo de tela, etc., no se podrá disipar el calor).
- No ponga sobre el aparato ninguna llama al descubierto, como velas encendidas.
- Cuando tenga que descartar las pilas, tenga en cuenta los problemas ambientales y observe estrictamente los reglamentos o las leyes locales sobre disposición de las pilas.
- No exponga este aparato a la lluvia, humedad, goteos o salpicaduras. Tampoco ponga recipientes conteniendo líquidos, como floreros, encima del aparato.

PRECAUÇÃO

Para reduzir riscos de choques elétricos, incêndio, etc.:

1. Não remova parafusos e tampas ou desmonte a caixa.
2. Não exponha este aparelho à chuva nem à umidade.

PRECAUÇÃO

- Não obstrua as aberturas e orifícios de ventilação. (Se os orifícios ou aberturas de ventilação estiverem obstruídos por qualquer papel ou tecido, não haverá circulação do ar quente.)
- Não coloque nenhum objeto com chamas, como velas acesas, sobre o aparelho.
- Ao descartar as baterias, leve em consideração os problemas que possam ser causados ao meio ambiente e os regulamentos e leis locais e governamentais sobre recolhimento dessas baterias devem ser rigorosamente seguidos.
- Não exponha este aparelho à chuva, umidade, pingos ou esguichos de água, nem coloque em cima do mesmo qualquer tipo de recipiente que contenha líquidos, como por exemplo vasos.

IMPORTANT FOR LASER PRODUCTS

1. CLASS 1 LASER PRODUCT
2. **CAUTION:** Do not open the top cover. There are no user serviceable parts inside the unit; leave all servicing to qualified service personnel.
3. **CAUTION:** Visible and invisible laser radiation when open and interlock failed or defeated. Avoid direct exposure to beam.
4. REPRODUCTION OF LABEL: CAUTION LABEL, PLACED INSIDE THE UNIT.

IMPORTANTE PARA PRODUCTOS LÁSER

1. PRODUCTO LÁSER CLASE 1
2. **PRECAUCIÓN:** No abra la tapa superior. En el interior de la unidad no hay piezas que pueda reparar el usuario; encargue el servicio a personal técnico cualificado.
3. **PRECAUCIÓN:** Radiación láser visible e invisible en caso de apertura o con interbloqueo averiado o defectuoso. Evite la exposición directa a los haces.
4. REPRODUCCIÓN DE LA ETIQUETA: ETIQUETA DE PRECAUCIÓN, COLOCADA EN EL INTERIOR DE LA UNIDAD.

PARA PRODUTOS LASER, IMPORTANTE

1. PRODUTO LASER DE CLASSE 1
2. **PRECAUÇÃO:** não abrir a cobertura superior. Dentro da unidade não existem partes cuja manutenção tenha de ser feita pelo usuário; deixe qualquer manutenção a cargo do pessoal de serviço qualificado.
3. **PRECAUÇÃO:** radiação laser visível e invisível quando se abre e com a conexão interna em falha ou frustrada. Evite a exposição direta ao raio.
4. REPRODUÇÃO DE ETIQUETA: ETIQUETA DE AVISO SITUADA NO INTERIOR DA UNIDADE.

CAUTION: Visible and invisible laser radiation when open and interlock failed or defeated. AVOID DIRECT EXPOSURE TO BEAM. (e)	ADVARSEL: Synlig og usynlig laserstråling når maskinen er åpen eller interlocken fejler. Unngå direkte eksponering til stråling. (e)	WARNING: Synlig och osynlig laserstråling när den öppnas och spärren är urkopplad. Betrakta ej strålen. (d)	VARO: Avtattassa ja suojalukitus ohitettuna tai viallisena olet allina näkyväille ja näkymättömälle lasersträilylle. Vältä silleen kohdistamista suoraan ihteeseen! (f)
--	---	--	--

Caution: Proper Ventilation

To avoid risk of electric shock and fire, and to prevent damage, locate the apparatus as follows:

1. Front: No obstructions and open spacing.
2. Sides/Top/Back: No obstructions should be placed in the areas shown by the dimensions below.
3. Bottom: Place on the level surface. Maintain an adequate air path for ventilation by placing on a stand with a height of 10 cm or more.

Precaución: Ventilación correcta

Para evitar el riesgo de descargas eléctricas e incendio y prevenir posibles daños, instale el equipo en un lugar que cumpla los siguientes requisitos:

1. Parte frontal: Sin obstrucciones, espacio abierto.
2. Lados/parte superior/parte posterior: No debe haber ninguna obstrucción en las áreas mostradas por las
3. Parte inferior: Sitúe el equipo sobre una superficie nivelada. Mantenga un espacio adecuado para permitir el paso del aire y una correcta ventilación, situando el equipo sobre un soporte de 10 o más cm de altura.

Precaução: Ventilação adequada

Para evitar riscos de choques elétricos e incêndios, e prevenir avarias, instale o aparelho como segue:

1. Parte frontal: Sem obstruções e espaços abertos.
2. Partes laterais/tampa/posterior: Nenhuma obstrução deverá ser colocada entre as áreas cujas dimensões são indicadas abaixo.
3. Parte inferior: Instale-o sobre uma superfície plana. Deverá ser mantido espaço suficiente para a ventilação se este for instalado numa posição que tenha uma altura de 10 cm ou mais.

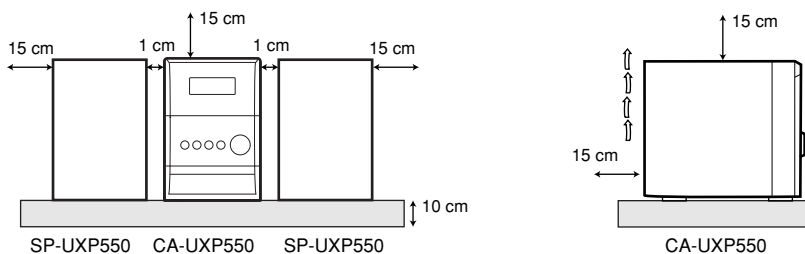

Contents

Introduction	2	On-Screen Disc Operations	24
Precautions	2	On-screen Bar Information	24
How to Read This Manual	2	Operations Using the On-screen Bar	25
Getting Started.....	3	Selecting Browsable Still Pictures.....	27
Step 1: Unpack	3	Operations on the CONTROL Screen.....	27
Step 2: Prepare the Remote Control	3	Advanced Tape Operations.....	29
Step 3: Hook Up	4	Recording on a Tape.....	29
Setting the Video Output Selector.....	6	Synchronized Disc Recording	30
Changing the Scanning Mode	6	Enjoying Karaoke	31
Before Operating the System.....	7	Singing Along (Karaoke)	31
Playable Disc Types	7	Microphone Mixing.....	32
Display Indicators.....	8	Timer Operations	33
Daily Operations—Playback	10	Setting the Timer	33
Listening to the Radio	11	Setup Menu Operations.....	35
Playing Back a Tape.....	12	Operating Procedure.....	35
Playing Back a Disc.....	12	Restricting the Review—Parental Lock	39
Daily Operations—Sound & Other		Additional Information.....	41
Adjustments	15	Learning More about This System	41
Adjusting the Volume.....	15	Maintenance	43
Adjusting the Sound	15	Troubleshooting.....	44
Presetting Automatic DVD Video Sound		Language Code List.....	45
Increase Level.....	16	Country/Area Codes List.....	46
Changing the Display Brightness	16	DVD OPTICAL DIGITAL OUT Signals	47
Changing the Picture Tone	16	Specifications	48
Setting the Clock	17	Parts Index	48
Turning Off the Power Automatically.....	17		
Unique DVD/VCD Operations	18		
Selecting the View Angle.....	18		
Selecting the Subtitle Language	18		
Selecting the Audio Track	19		
Playing Back a Bonus Group	19		
Special Effect Playback	20		
Advanced Disc Operations.....	21		
Programming the Playing Order—Program Play	21		
Playing at Random—Random Play	22		
Playing Repeatedly	23		
Prohibiting Disc Ejection—Child Lock	23		

Introduction

Precautions

Installation

- Install in a place which is level, dry and neither too hot nor too cold—between 5°C and 35°C.
- Install the System in a location with adequate ventilation to prevent internal heat buildup inside the System.



DO NOT install the System in a location near heat sources, or in a place subject to direct sunlight, excessive dust or vibration.

- Leave sufficient distance between the System and the TV.
- Keep the speakers away from the TV to avoid interference with TV.

Power sources

- When unplugging the System from the wall outlet, always pull on the plug, not the AC power cord.



DO NOT handle the AC power cord with wet hands.

Moisture condensation

Moisture may condense on the lenses inside the System in the following cases:

- After starting to heat the room
- In a damp room
- If the System is brought directly from a cold to a warm place

Should this occur, the System may malfunction. In this case, leave the System turned on for a few hours until the moisture evaporates, unplug the AC power cord, then plug it in again.

Others

- Should any metallic object or liquid fall into the System, unplug the AC power cord and consult your dealer before operating any further.



DO NOT disassemble the System since there are no user serviceable parts inside.

- If you are not going to operate the System for an extended period of time, unplug the AC power cord from the wall outlet.

If anything goes wrong, unplug the AC power cord and consult your dealer.

How to Read This Manual

To make this manual as simple and easy-to-understand as possible, we have adapted the following methods:

- Button and control operations are explained as listed in the table below.
- **Some related tips and notes are explained later in the sections “Additional Information” and “Troubleshooting,” but not in the same section explaining the operations.** If you want to know more about the functions, or if you have a doubt about the functions, go to these sections and you will find the answers.

	Indicates that you press the button briefly .
	Indicates that you press the button briefly and repeatedly until an option you want is selected.
	Indicates that you press one of the buttons.
	Indicates that you press and hold the button for specified seconds. <ul style="list-style-type: none"> • The number inside the arrow indicates the period of press (in this example, 2 seconds). • If no number is inside the arrow, press and hold until the entire procedure is complete or until you get a result you want.
	Indicates that you turn the control toward the specified direction(s).

	Indicates that this operation is only possible using the remote control.
	Indicates that this operation is only possible using the buttons and controls on the main unit.

Getting Started

Step 1: Unpack the package and check the accessories.

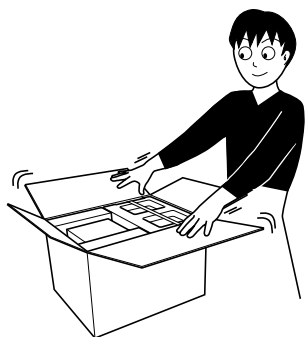

Step 1: Unpack

After unpacking, check to be sure that you have all the following items. The number in parentheses indicates the quantity of each piece supplied.

- FM antenna (1)
- AM loop antenna (1)
- Composite video cord (1)
- Remote control (1)
- Batteries (2)
- AC plug adaptor (1)

If any item is missing, consult your dealer immediately.

Step 2: Prepare the Remote Control

Insert the batteries into the remote control by matching the polarity (+ and -) correctly.

Step 2: Prepare the remote control.

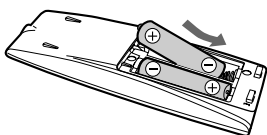

1

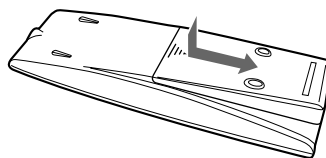

2

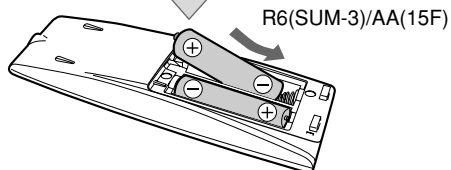

3

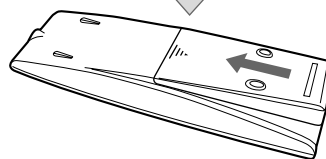

Step 3: Hook up the components such as AM/FM antennas, speakers, etc. (see pages 4 to 6).

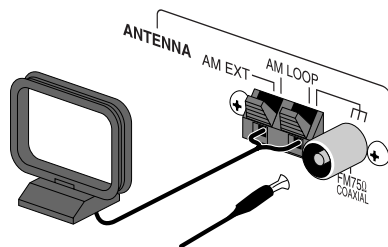

Finally plug the AC power cord.

- If the wall outlet does not match the AC plug, use the supplied AC plug adaptor.

Now you can operate the System.



- DO NOT use an old battery together with a new one.
- DO NOT use different types of batteries together.
- DO NOT expose batteries to heat or flame.
- DO NOT leave the batteries in the battery compartment when you are not going to use the remote control for an extended period of time. Otherwise, the remote control will be damaged from battery leakage.

Step 3: Hook Up

If you need more detailed information, see page 6.

Illustrations of the input/output terminals below are typical examples.
When you connect other components, refer also to their manuals since the terminal names actually printed on the rear may vary.

Turn the power off to all components before connections.

Before connecting optical digital cord

Remove the protective cap from the DVD OPTICAL DIGITAL OUT terminal.

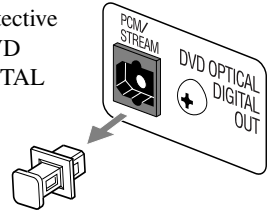

For better FM/AM reception

Outdoor FM antenna (not supplied)

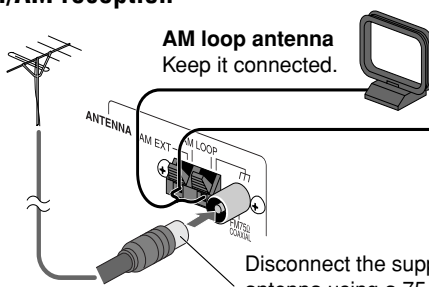

AM loop antenna
Keep it connected.

Vinyl-covered wire (not supplied)

Extend it horizontally.

Disconnect the supplied FM antenna, and connect to an outdoor FM antenna using a 75 Ω wire with coaxial type connector.

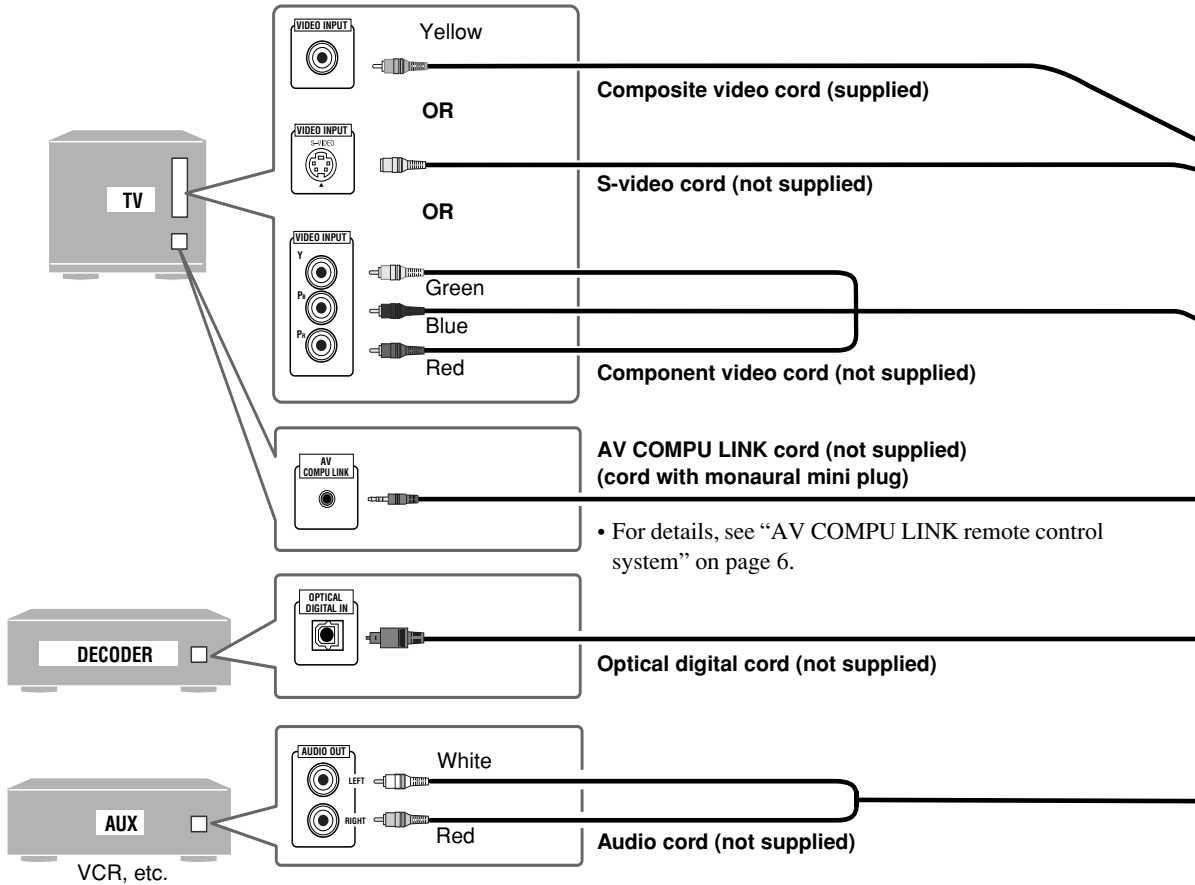

AM loop antenna (supplied)
Turn it until the best reception is obtained.

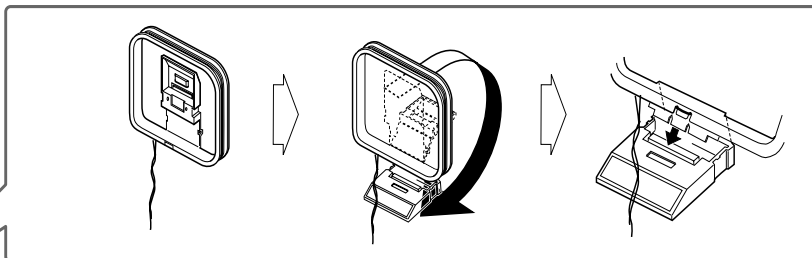
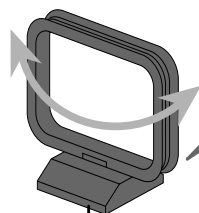

Before plugging in the System

Set the correct voltage for your area with the voltage selector on the rear.

Use a screwdriver to rotate the voltage selector so that the voltage marker is pointing at the same voltage as where you are plugging in the unit. (See also the back cover page.)

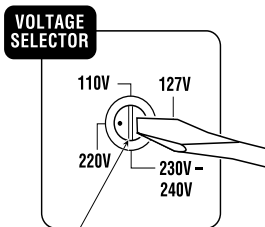

FM antenna (supplied)
Extend it so that you can obtain the best reception.

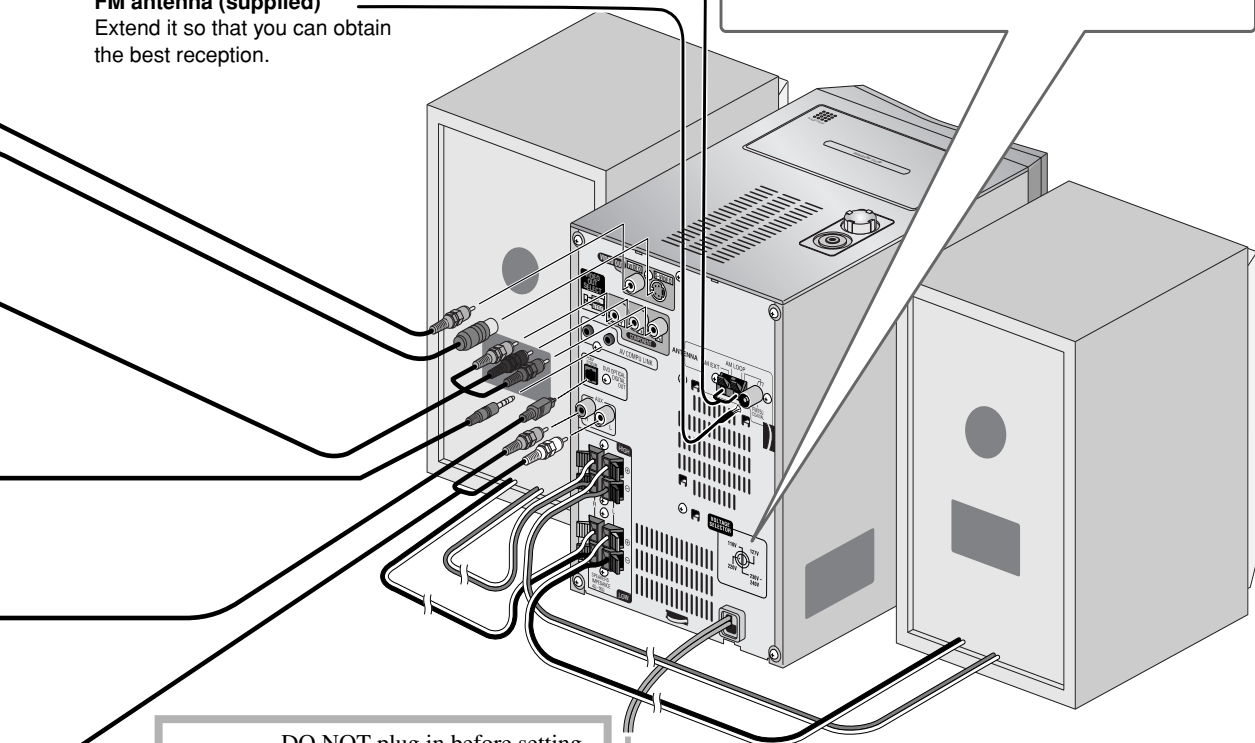

STOP! DO NOT plug in before setting the voltage selector and all connection procedures are complete.

To a wall outlet
Plug the AC power cord only after all connections and selector settings on the rear are complete.

To connect the AM loop antenna

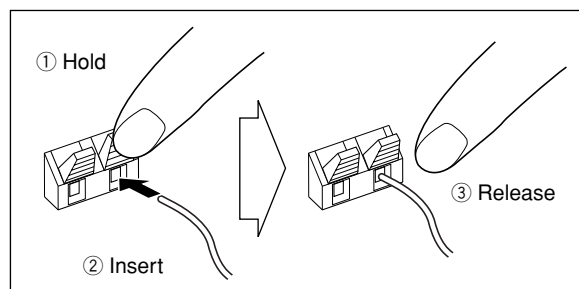

- If the AM loop antenna wire or speaker cords are covered with vinyl, remove the vinyl to expose the tip of the antenna by twisting the vinyl.
- Make sure the antenna conductors do not touch any other terminals, connecting cords and power cord. Also, keep the antennas away from metallic parts of the System, connecting cords, and the AC power cord. This could cause poor reception.

To connect the speaker cords

Connect the right speaker to the RIGHT terminals, and the left speaker to the LEFT terminals.

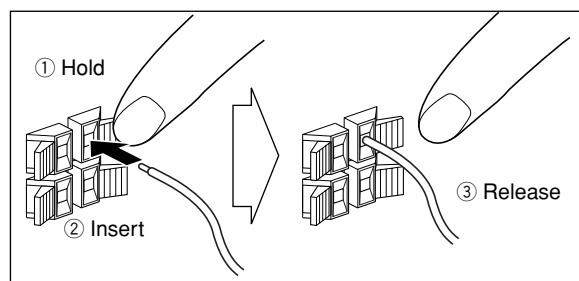

When connecting the speaker cords, match the polarity of the speaker terminals:

- For LOW terminals: Red cord to (+) and black cord to (-).
- For HIGH terminals: Grey cord to (+) and blue cord to (-).



- DO NOT connect more than one speaker to each terminal.
- DO NOT allow the conductor of the speaker cords to be in touch with the metallic parts of the System.

IMPORTANT

The speakers are magnetically shielded to avoid color distortions on TVs. However, if not installed properly, it may cause color distortions. So, pay attention to the following when installing the speakers.

- When placing the speakers near a TV set, turn off the TV's main power switch or unplug it before installing the speakers. Then wait at least 30 minutes before turning on the TV's main power switch again.

Some TVs may still be affected even though you have followed the above. If this happens, move the speakers away from the TV.

AV COMPU LINK remote control system

This system allows you to use JVC's TV with simple operations; by starting playing back a disc, the TV automatically turns on and changes the input mode to the appropriate position so that you can view the playback picture.

- To use AV COMPU LINK, you need to connect the System and the TV by using a cord with monaural mini-plugs (not supplied) in addition to the video input/output connection through the COMPONENT jacks, S-VIDEO jack or VIDEO (composite) jack on the rear.

Setting the Video Output Selector

You can select the video output to match it to the color system of your TV.

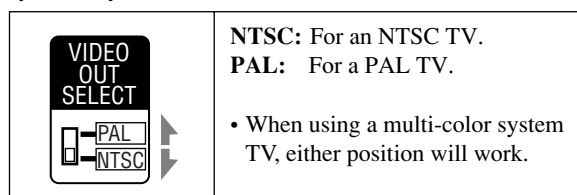

Changing the Scanning Mode



This System supports progressive scanning.

If you connect a progressive TV through the COMPONENT jacks, you can enjoy a high quality picture from the built-in DVD player by selecting "PROGRE."

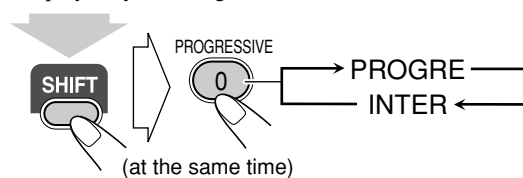





PROGRE Progressive scanning. For a progressive TV.

INTER Interlaced scanning. For a conventional TV.

Before Operating the System

Playable Disc Types

This unit has been designed to play back the following discs:

Disc Type	Mark (Logo)	Video Format	Region Code* Number
DVD Video		NTSC or PAL	4 or ALL
DVD Audio			
Video CD (VCD)			
Super Video CD (SVCD)			
Audio CD		—	—
CD-R	The System can play back CD-R or CD-RW recorded in the Audio CD, Video CD, SVCD, MP3, WMA, and JPEG formats.		
CD-RW			
DVD-R			
DVD-RW	The System can play back DVD-R or DVD-RW recorded in the video format.		

In addition to the above discs, this System can play back audio data recorded on CD Text, CD-G (CD Graphics), and CD-Extra.

- The following discs cannot be played back: DVD-ROM, DVD-RAM, DVD+R, DVD+RW, CD-I (CD-Ready), CD-ROM, Photo CD, etc. Playing back these discs will generate noise and damage the speakers.
- In this manual, “file” and “track” are interchangeably used for MP3/WMA/JPEG operations.

* Note on Region Code

DVD players and DVDs have their own Region Code numbers. This System can play back only DVDs recorded with the NTSC or PAL color system whose Region Code numbers including “4.”

EX.:



If a DVD with the improper Region Code numbers is loaded, “RGN ERR (Region Code Error)” appears on the display and playback will not start.

DVD Video—digital audio formats

The System can play back the following digital audio formats.

- Linear PCM:** Uncompressed digital audio, the same format used for CDs and most studio masters.
- Dolby Digital:** Compressed digital audio, developed by Dolby Laboratories, which enables multi-channel encode to create the realistic surround sound.
- DTS (Digital Theater Systems):** Compressed digital audio, developed by Digital Theater Systems, Inc., which enables multi-channel like Dolby Digital. As the compression ratio is lower than for Dolby Digital, it provides wider dynamic range and better separation.

When playing a multi-channel encoded DVD, the System properly converts these multi-channel signals into 2 channels, and emits the downmixed sound from the speakers.

- To enjoy the powerful sound of these multi-channel encoded DVDs,** connect a proper decoder or an amplifier with a proper built-in decoder to the digital output terminal on the rear.

- Manufactured under license from Dolby Laboratories. “Dolby”, “Pro Logic”, “MLP Lossless”, and the double-D symbol are trademarks of Dolby Laboratories.
 - “DTS” and “DTS2.0+DIGITAL OUT” are registered trademarks of Digital Theater Systems, Inc.
 - This product incorporates copyright protection technology that is protected by method claims of certain U.S. patents and other intellectual property rights owned by Macrovision Corporation and other rights owners. Use of this copyright protection technology must be authorized by Macrovision Corporation, and is intended for home and other limited viewing uses only unless otherwise authorized by Macrovision Corporation. Reverse engineering or disassembly is prohibited.
- CONSUMERS SHOULD NOTE THAT NOT ALL HIGH DEFINITION TELEVISION SETS ARE FULLY COMPATIBLE WITH THIS PRODUCT AND MAY CAUSE ARTIFACTS TO BE DISPLAYED IN THE PICTURE. IN CASE OF 525 OR 625 PROGRESSIVE SCAN PICTURE PROBLEMS, IT IS RECOMMENDED THAT THE USER SWITCH THE CONNECTION TO THE ‘STANDARD DEFINITION’ OUTPUT. IF THERE ARE QUESTIONS REGARDING OUR TV SET COMPATIBILITY WITH THIS MODEL 525p AND 625p DVD PLAYER, PLEASE CONTACT OUR CUSTOMER SERVICE CENTER.



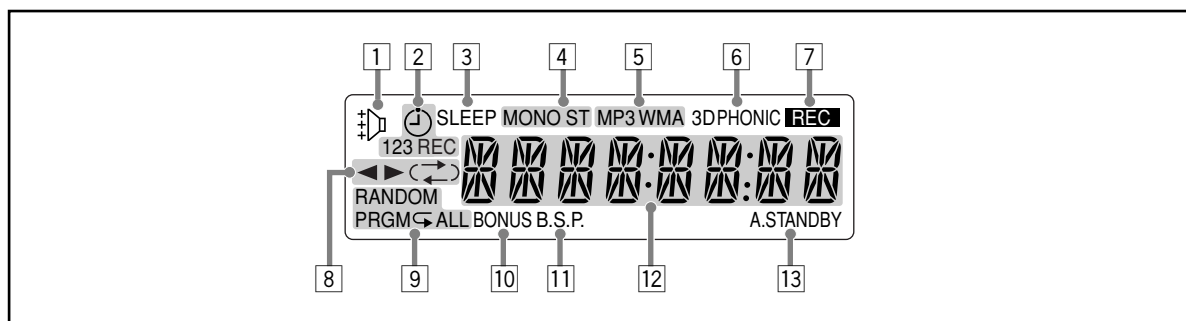

Display Indicators

The indications on the display teach you a lot of things while you are operating the System. Before operating the System, be familiar with when and how the indicator illuminates on the display.

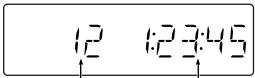
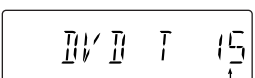
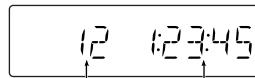
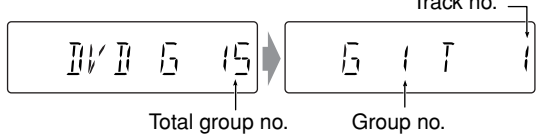
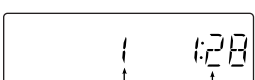
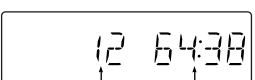
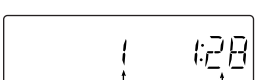
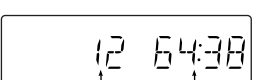

- 1 Rhythm Ax indicator
 - Lights when Rhythm Ax is activated.
- 2 Daily Timer indicators
 - ☹ : lights when Daily Timer stands by or is being preset.
 - 1/2/3: lights when a Daily Timer (1, 2, or 3) stands by; flashes while setting or working.
 - REC: lights when the Recording Timer stands by; flashes while setting or working.
- 3 SLEEP indicator
 - Lights when the Sleep Timer is activated.
- 4 FM reception indicators
 - MONO: lights while receiving an FM stereo station in monaural.
 - ST (stereo): lights while an FM stereo station with sufficient signal strength is tuned in.
- 5 MP3/WMA indicators
 - MP3: lights when an MP3 track is detected.
 - WMA: lights when a WMA track is detected.
- 6 3D PHONIC indicator
 - Lights when 3D Phonic is activated.
- 7 REC indicator
 - Lights while recording.
- 8 Tape operation indicators
 - ◀▶ (tape direction):
 - Lights to indicate the current tape running direction.
 - Flashes slowly during playback and recording.
 - Flashes quickly while rewinding a tape.
 - (↔)(reverse mode):
 - (↔): tape play continues endlessly.
 - (↔) : tape automatically reverses once.
 - (↔) : tape play stops at the end of one side.
- 9 Disc operation indicators
 - RANDOM: lights when Random Play is activated.
 - PRGM (program): lights when Program Play is activated.
 - ↺ (repeat)/ALL:
 - ↺ ALL : lights when Disc Repeat is activated.
 - ↺ : lights when any Repeat other than the above is activated.
- 10 BONUS indicator
 - Lights when a DVD Audio with a bonus group is detected.
- 11 B.S.P. (Browsable Still Picture) indicator
 - Lights when Browsable Still Pictures are detected while playing a DVD Audio.
- 12 Main display
 - While listening to radio: Band (or preset number) and station frequency appear.
 - While selecting “AUX”: “AUX” appears.
 - While playing a tape: “TAPE” appears.
 - While playing a disc: See “Indications on the main display while operating a disc” on page 9.
- 13 A(auto). STANDBY indicator
 - Lights when Auto Standby is activated.
 - Flashes when disc playback stops with Auto Standby activated.

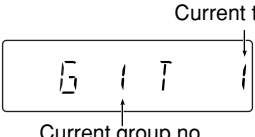
Indications on the main display while operating a disc

While playing back a disc:	While disc play is stopped:
<ul style="list-style-type: none"> DVD Video:  <p>Current chapter no. Elapsed playing time</p> By pressing DISPLAY, you can show the current title and chapter numbers for a few seconds. 	<ul style="list-style-type: none"> DVD Video:  <p>Total title no.</p>
<ul style="list-style-type: none"> DVD Audio:  <p>Current track no. Elapsed playing time</p> By pressing DISPLAY, you can show the current group and track numbers for a few seconds. 	<ul style="list-style-type: none"> DVD Audio:  <p>Total group no. Group no. Track no.</p>
<ul style="list-style-type: none"> Audio CD:  <p>Current track no. Elapsed playing time</p> 	<ul style="list-style-type: none"> Audio CD:  <p>Total track no. Total playing time</p>
<ul style="list-style-type: none"> SVCD/VCD:  <p>Current track no. Elapsed playing time*</p> * "PBC" appears while playing a disc with PBC. 	<ul style="list-style-type: none"> SVCD/VCD:  <p>Total track no. Total playing time*</p> * Changes to "PBC" when stopping PBC playback.
<ul style="list-style-type: none"> MP3/WMA:  <p>Current track no. Elapsed playing time</p> By pressing DISPLAY, you can show the current group and track numbers for a few seconds. 	<ul style="list-style-type: none"> MP3/WMA:  <p>Current track no. Current group no.</p>
<ul style="list-style-type: none"> JPEG:  <p>Current group no. Current file no.</p> 	<ul style="list-style-type: none"> JPEG:  <p>Current group no. Current file no.</p>

• If Resume is turned "ON" (see page 38), "RESUME" appears when you stop playback.

Daily Operations—Playback

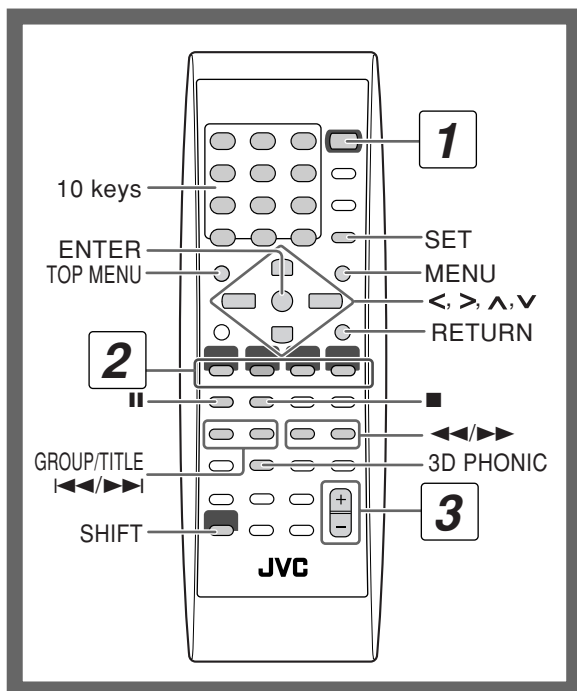

In this manual, the operation using the remote control is mainly explained; however, you can use the buttons and controls on the main unit if they have the same (or similar) name and marks.

1 Turn on the power.

The STANDBY/ON lamp on the main unit lights in green.

- Without pressing STANDBY/ON \odot/I , the System turns on by pressing one of the source selecting buttons in the next step.

2 Select the source.

Playback automatically starts if the selected source is ready to start.

- If you press AUX, start playback source on the external component.

3 Adjust the volume.

4 Operate the target source as explained later.

To turn off (stand by) the unit

The STANDBY/ON lamp on the main unit lights in red.

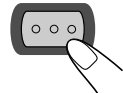

- A small amount of power is always consumed even while on standby.

For private listening

Connect a pair of headphones to the PHONES jack on the main unit. The sound will no longer come out of the speakers. Be sure to turn down the volume before connecting or putting the headphones.

- Disconnecting the headphones will activate the speakers again.



DO NOT turn off (stand by) the System with the volume set to an extremely high level; Otherwise, the sudden blast of sound can damage your hearing, speakers and/or headphones when you turn on the System or start playback.

1

STANDBY/ON

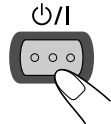

2



3



VOLUME 20

4

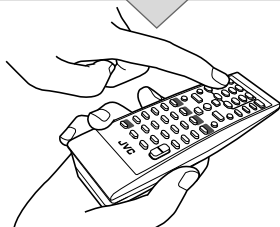

Listening to the Radio

To set the AM tuner interval spacing



Before operating the tuner, it is required to select the appropriate AM space interval used for your area.

1 Select the AM band.



2 Turn off the power.



3 Select the appropriate AM space interval for your area.

- You can only use the button and the control on the front panel.

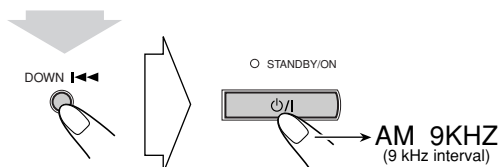

While holding...

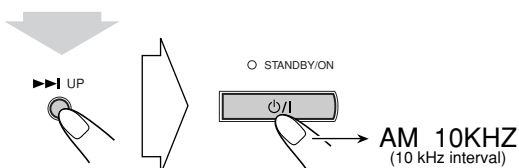

While holding...

To select the band (FM or AM)



To tune in to a station

While FM or AM is selected...

Remote control:	Main unit:

Frequency starts changing on the display.

When a station (frequency) with sufficient signal strength is tuned in, the frequency stops changing.

- When you repeatedly press the button, the frequency changes step by step.

To stop searching manually, press either button.

If the received FM station is hard to listen

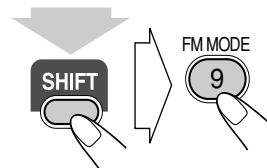

(at the same time)

The MONO indicator lights on the display. Reception will improve though stereo effect is lost—Monaural reception mode.

To restore the stereo effect, press the button again (the MONO indicator goes off).

To preset the stations



You can preset 30 FM and 15 AM stations.

1 Tune in to a station you want to preset.

- You can also store the monaural reception mode for FM preset stations if selected.

2 Activate the preset number entry mode.



- Finish the following process while the indication on the display is flashing.

3 Select a preset number for the station you store.



Examples:

To select preset number 5, press 5.
 To select preset number 15, press +10, then 5.
 To select preset number 30, press +10, +10, then 10.

• You can also use the ►► or ◀◀ buttons.

4 Store the station.

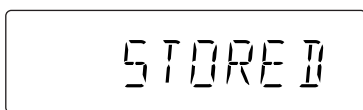
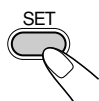

To tune in to a preset station



1 Select the band (FM or AM).



2 Select a preset number for the station you store.

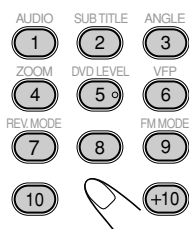

• You can also use the ►► or ◀◀ buttons.

Playing Back a Tape

To insert a tape

You can play back tapes of types I, II, and IV.

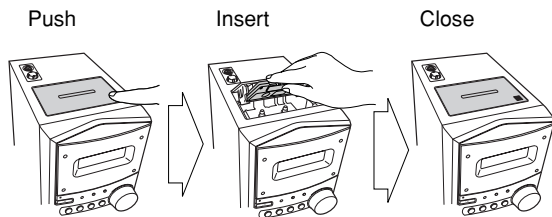

With the tape side facing outside

To start:	To stop:
To rewind tape:	
Before or after play...	
	Rewind the tape to the right.
	Rewind the tape to the left.

To change the tape running direction

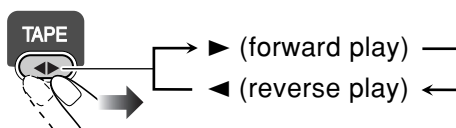

To reverse the tape automatically

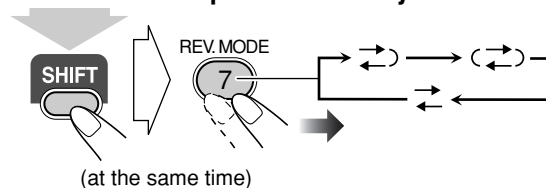

	Tape is played from the forward side to the reverse side. When the reverse side is played back, playback stops.
	Tape is automatically reversed, and playback repeats until you stop it.
	Tape will not be reversed. When the current side of the tape reaches its end, playback stops.

Playing Back a Disc

IMPORTANT: Before playing a disc, make sure of the following...

- Turn on the TV and select an appropriate input mode on the TV to view the pictures or on-screen displays on the TV screen.
- For disc playback, you can change the initial setting to your preference. See "Setup Menu Operations" on page 35.

If "⊘" appears on the TV screen when you press a button, the disc cannot accept the operation you have tried to do, or data required for that operation is not recorded on the disc.

Before operating a disc, be familiar how a disc is recorded.

- DVD Video comprises of “Titles” which includes “Chapters,” DVD Audio/MP3/WMA/JPEG comprise of “Groups” which includes “Tracks,” and CD/SVCD/VCD comprise of only “Tracks.”
- For JPEG playback, see “Operations on the CONTROL Screen” on page 27.

To insert a disc

You can insert a disc while playing another source.

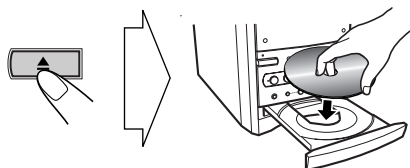

To close the disc tray, press ▲ again.

- If you press DVD/CD ►, disc tray closes automatically and playback starts (depending on how the disc is programmed internally).

To start:	To pause:	To stop:
	To release, press DVD/CD ►.	

- **While playing DVD/SVCD/VCD:** This System can store the stop point, and when you start playback again by pressing DVD/CD ► (even while on standby), it starts from the position where you have stopped—Resume Play. (“RESUME” appears on the display when you stop playback.)

To stop completely while Resume is activated, press ■ twice. (To cancel Resume, see “RESUME” on page 38.)

- When operating the System, the on-screen guide icon (see the following table) appears on the TV.

To deactivate the on-screen guide icons, see “ON SCREEN GUIDE” on page 38.

On-screen guide icons

- During DVD Video playback, the following icons may appear on the TV:

At the beginning of a scene containing multi-angle views.

At the beginning of a scene containing multi-audio sounds.

At the beginning of a scene containing multi-subtitles.

- The following icons will be also shown on the TV to indicate your current operation.



To select a title/group



While playing...

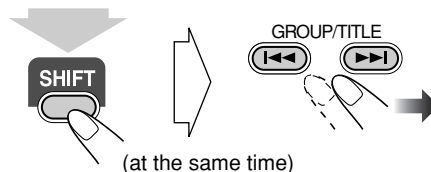

- Group name appears for MP3/WMA discs.

To select a chapter/track

While playing...



- First time you press ◀◀, you can go back to the beginning of the current chapter/track.

To locate a particular portion



While playing a disc except MP3/WMA...



- No sound comes out while searching on DVD Video/SVCD/VCD.

To return to normal playback, press DVD/CD ►.

To locate an item directly



You can select a title/chapter/track directly and start playback.

- For DVD Video, you can select a **title before starting playback**, while you can select a **chapter after starting playback**.



Examples:

- To select number 5, press 5.
- To select number 15, press +10, then 5.
- To select number 30, press +10, +10, then 10.

To use 3D Phonic

While playing...

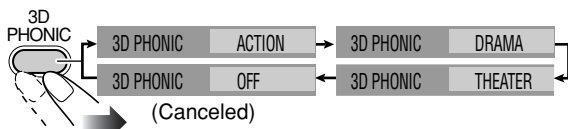

- The selected mode can only be shown on the TV.

ACTION Suitable for action movies and sports programs.

DRAMA Creates natural and warm sound. Enjoy movies in a relaxed mood.

THEATER Enjoy sound effects like in a major theater.

To play back using the disc menu



- For DVD Video/DVD Audio:

1 Show the disc menu.

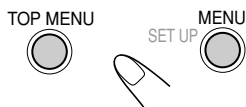

2 Select an item on the disc menu.

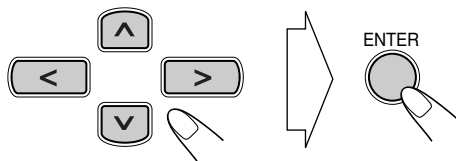

- With some discs, you can also select items by entering the number using the 10 keys.

For SVCD/VCD with PBC:

While playing a disc with PBC, "PBC" appears on the display.

When disc menu appears on the TV, select an item on the menu. Playback of the selected item starts.



Examples:

- To select number 5, press 5.
- To select number 15, press +10, then 5.
- To select number 30, press +10, +10, then 10.

To move to the next or previous page of the current menu:

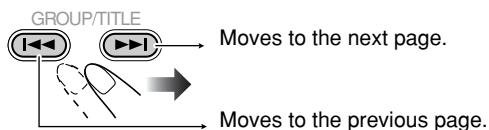

To return to the previous menu:

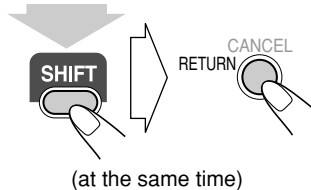

To cancel PBC

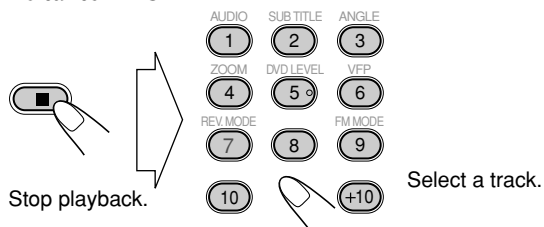

Playback starts with the selected track.

To reactivate PBC, press ■ (twice if Resume is turned "ON"), then press DVD/CD ►.

Daily Operations—Sound & Other Adjustments

Remote control

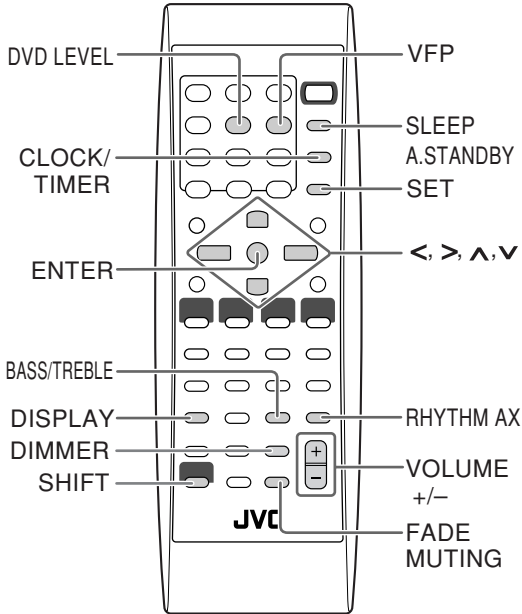

Main unit



Adjusting the Volume

You can adjust the volume level from level 0 (VOL MIN) to level 50 (VOL MAX).

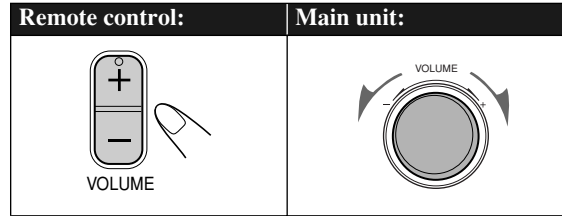

To drop the volume in a moment



To restore the volume, press again, or adjust the volume level.

Adjusting the Sound

To emphasize rhythm feeling—RHYTHM AX

This function emphasizes bass attack feeling, and also changes the subwoofer level.

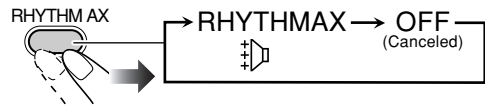

To adjust the tone

You can adjust the bass and treble level from -5 to +5.

To adjust the bass



To adjust the treble



Presetting Automatic DVD Video Sound

Increase Level

The DVD Video sound is sometimes recorded at a lower level than for other discs and sources. You can set the increase level for the currently loaded DVD Video, so you do not have to adjust the volume every time you change the source.

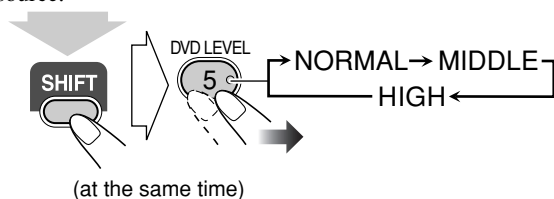

NORMAL	Original recording level.
MIDDLE	Output level is increased (less than "HIGH").
HIGH	Output level is increased (more than "MIDDLE").

- Once the current DVD is ejected, this setting is canceled and set automatically to "NORMAL."

Changing the Display Brightness

You can dim the display window.



DIM1	Dims the display.
DIM2	Erases the display illumination.
AUTO DIM	Erases the display illumination when disc playback starts.* • The display illuminates when playback stops.

* "AUTO DIM" does not work for CD/MP3/WMA.

Changing the Picture Tone

While showing a playback picture on the TV, you can select the preset picture tone, or adjust it and store your own taste.

To select a preset picture tone

1 While playing, display VFP setting screen.

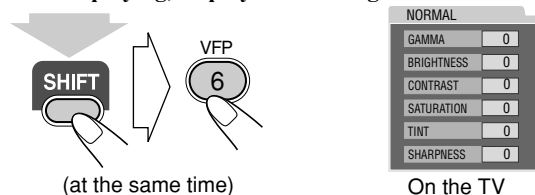

2 Select a preset picture tone.

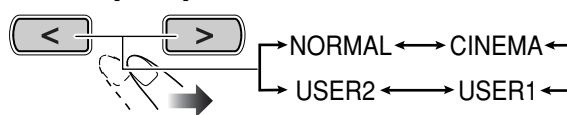

NORMAL	Normally select this.
CINEMA	Suitable for a movie source.
USER1/USER2	You can adjust parameters and can store the settings (see below).

To erase the screen, press VFP again while holding SHIFT.

To adjust the picture tone

- 1 Select "USER1" or "USER2."
 - Follow steps 1 and 2 explained above.
- 2 Select a parameter you want to adjust.

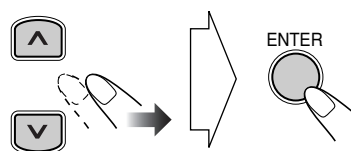

GAMMA	Adjust if the neutral color is bright or dark (-3 to +3).
BRIGHTNESS	Adjust if the entire picture is bright or dark (-8 to +8).
CONTRAST	Adjust if the far and near positions are unnatural (-7 to +7).
SATURATION	Adjust if the picture is whitish or blackish (-7 to +7).
TINT	Adjust if the human skin color is unnatural (-7 to +7).
SHARPNESS	Adjust if the picture is indistinct (-8 to +8).

3 Adjust the parameter.

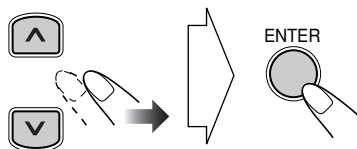

- 4 Repeat steps 2 to 3 to adjust other parameters.**
To erase the screen, press VFP again while holding SHIFT.

Setting the Clock

Without setting the built-in clock, you cannot use Daily Timers, Recording Timer (see page 33) and Sleep Timer.

- To correct a misentry during the process, press CANCEL or CLOCK/TIMER. You can return to the previous step.

1 Activate the clock setting mode.



- If you have already adjusted the clock before, press the button repeatedly until the clock setting mode is selected.

2 Adjust the hour.

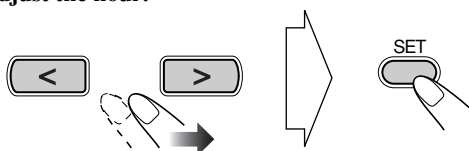

3 Adjust the minute.

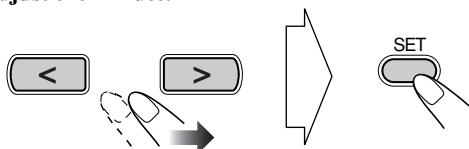

Now the built-in clock starts working.

To check the current clock time during play

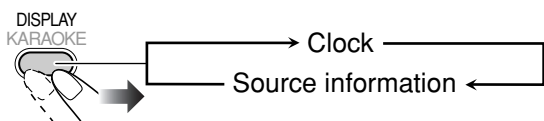

- While playing a DVD and MP3/WMA, you cannot check the current clock time (see page 9).

Turning Off the Power

Automatically

To turn off the unit after playback is over—Auto Standby

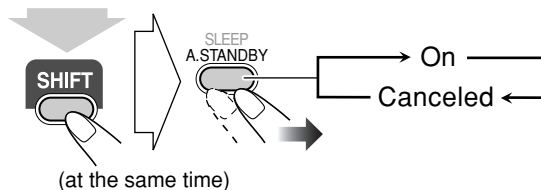

When Auto Standby is in use, the A.STANDBY indicator lights on the display.

When disc play stops, the A.STANDBY indicator starts flashing. If no operation is done for about 3 minutes while the indicator is flashing, the System turns off (stands by) automatically.

- Auto Standby does not work while you are listening to radio (FM/AM) and the external component (AUX).

To turn off the unit after a certain period of time—Sleep Timer

1 Specify the time (in minutes).

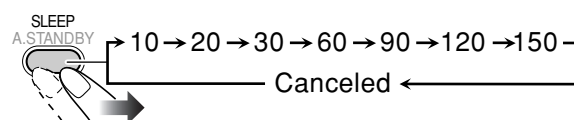

2 Wait until the set time goes off.

To check the time remaining until the shut-off time



- If you press the button repeatedly, you can change the shut-off time.

Unique DVD/VCD Operations

Remote control

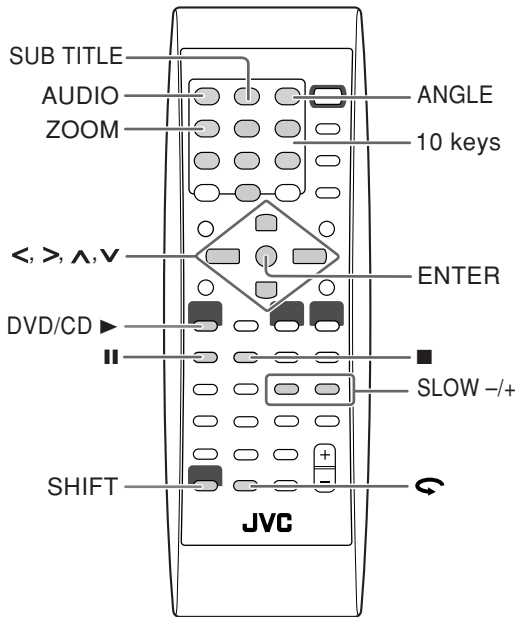

Selecting the View Angle

While playing back a chapter (of DVD Video) containing multi-view angles, you can view the same scene from different angles.

- You can also select the multi-view angles using the on-screen bar (see page 24).

While playing...

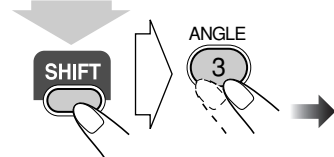

(at the same time)

Ex.:

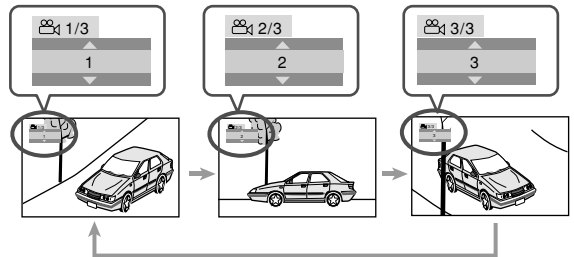

Selecting the Subtitle Language

For DVD Video: While playing back a chapter (of DVD Video) containing subtitles in different languages, you can select the subtitle language to display on the TV.

For SVCD: While playing, you can select the subtitles even if no subtitles are recorded on the disc.

- You can also select the subtitle language using the on-screen bar (see page 24).

While playing a DVD Video...

1 Display the subtitle selection window.

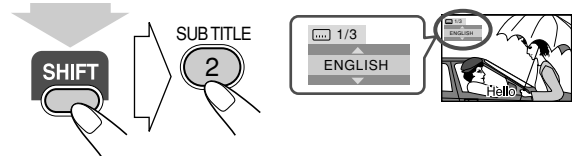

(at the same time)

2 Select the subtitle language.

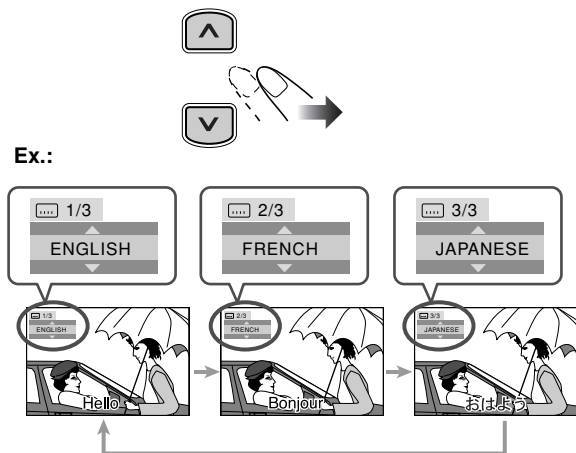

While playing an SVCD video...

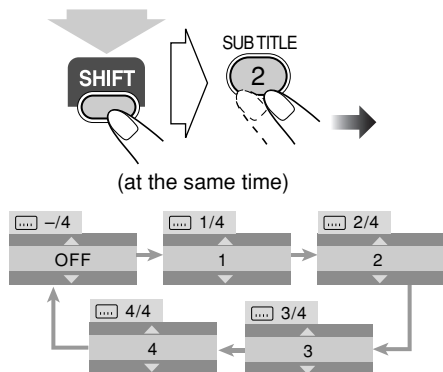

Selecting the Audio Track

For DVD Video: While playing back a chapter containing audio languages, you can select the language to listen to.
For DVD Audio: While playing back a track containing audio channels, you can select the audio channel to listen to.
For Karaoke SVCD/VCD: When playing back a track, you can select the audio channel to play.

- You can also select the audio track using the on-screen bar (see page 24).

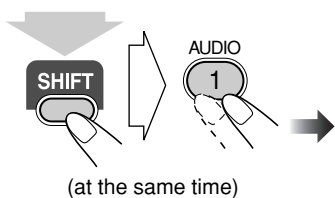

While playing a DVD Video...

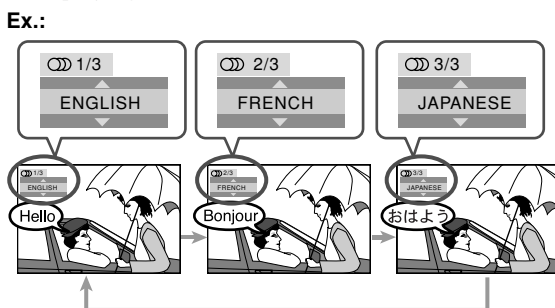

While playing a DVD Audio...

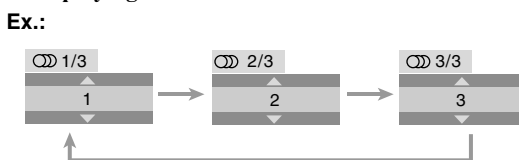

While playing a Karaoke SVCD or VCD...

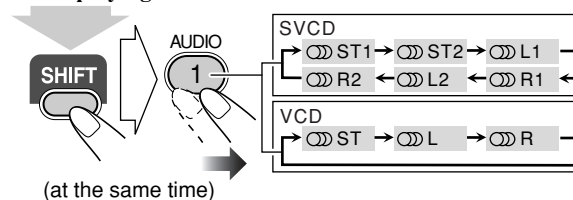

ST1/ST2 To listen to normal stereo (2 channel) playback.

L1/L2/L To listen to the left audio channel.

R1/R2/R To listen to the right audio channel.

- SVCD can have 4 audio channels. Karaoke SVCD usually uses these 4 channels to record two 2-channel recordings (ST1/ST2).

Playing Back a Bonus Group

Some DVD Audios have a special group called “bonus group” whose contents are not open to the public.

- To play back a bonus group, you have to enter the specific “key number” (a kind of password) for the bonus group. The way of getting the key number depends on the disc.

1 Select the bonus group.

- The bonus group is usually recorded as the last group (for example, if a disc contains 4 groups including a bonus group, “group 4” is the bonus group).
- For how to select the group, see “To select a title/group” on page 13.

2 Enter the key number.

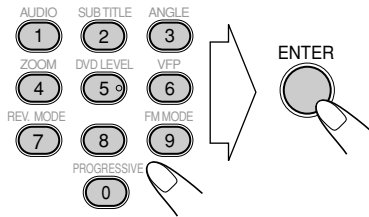

3 Follow the interactive instructions shown on the screen.

To cancel the key number entry, press ■.

2 Select slow motion speed.

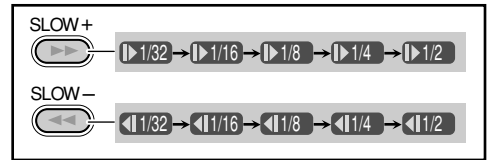
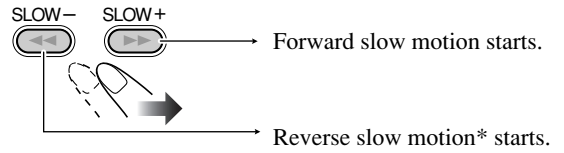

*Not available for SVCD/VCD.

Special Effect Playback

Still picture playback

To start still picture playback:	To resume normal playback:
While playing... 	

To resume normal playback, press DVD/CD ►.

To replay the previous scenes (One-Touch Replay)

• This function is only used while playing DVD Video.

While playing back...



The playback position moves back about 10 seconds before the current position (only within the same title).

Frame-by-frame playback

1 While playing...



Still picture playback starts.

2 Advance the still picture frame by frame.



To resume normal playback, press DVD/CD ►.

Zoom

1 While playing back...

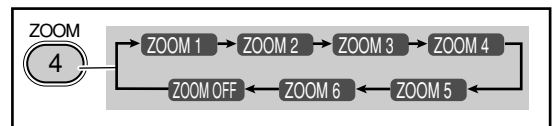
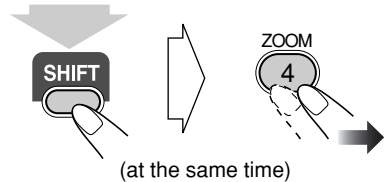

Slow-motion playback

1 While playing...



Still picture playback starts.

2 Move the zoomed-in position.

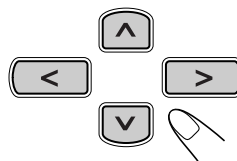

To cancel Zoom, press ZOOM repeatedly (while holding SHIFT) until "ZOOM OFF" appears on the TV.

Advanced Disc Operations

Remote control

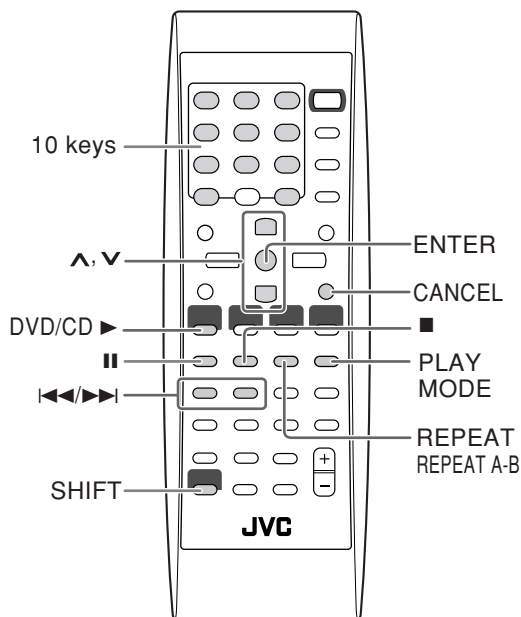

Main unit

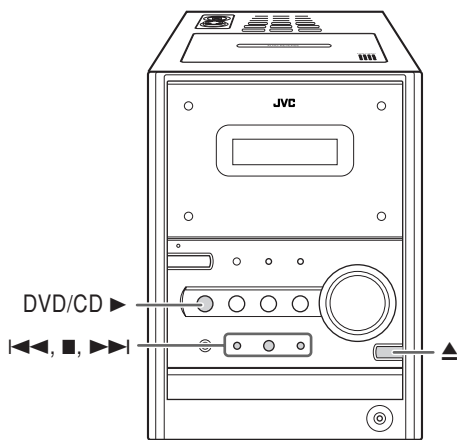

Programming the Playing Order

Program Play »»

You can arrange the playing order of the chapters or tracks (up to 99) before you start playback.

1 Before starting playback, activate Program Play.

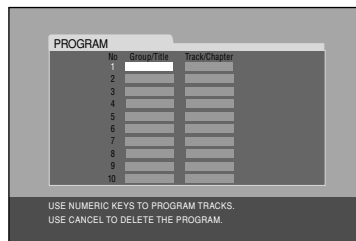
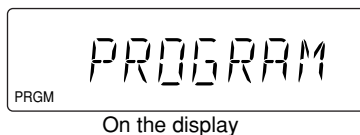
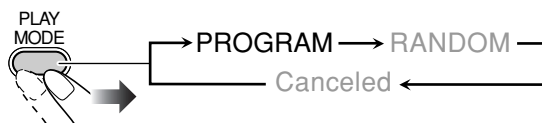

On the TV

2 Select chapters or tracks you want for Program Play.

• For DVD/MP3/WMA:

- ① Select a title or group number.
- ② Select a chapter or track number.
- ③ Repeat the above steps ① and ②.

• For SVCD/VCD/CD:

- ① Select tracks.

To enter the numbers directly:

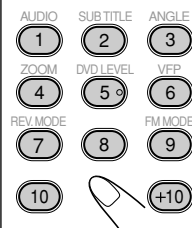

Examples:

To enter number 5, press 5.
To enter number 15, press +10, then 5.
To enter number 30, press +10, +10, then 10.

3 Start playback.



Playback starts in the order you have programmed.

To skip a step:	To pause:	To stop:
<p>GROUP/TITLE</p>	<p>To release, press DVD/CD ►.</p>	

To check the programmed contents

Before or after playback...



In the reverse order.



In the programmed order.

- You can also use ◀◀ or ▶▶ to check the programmed contents.

To modify the program

Before or after playback...

To erase the last step:	To erase the entire program:
To add steps in the program: Repeat step 2.	

To exit from Program Play

Before or after playback...

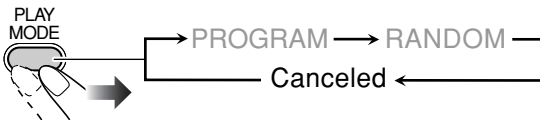

Playing at Random—Random Play

You can play all chapters or tracks at random.

- Random Play cannot be used for some DVDs.

1 Before starting playback, activate Random Play.

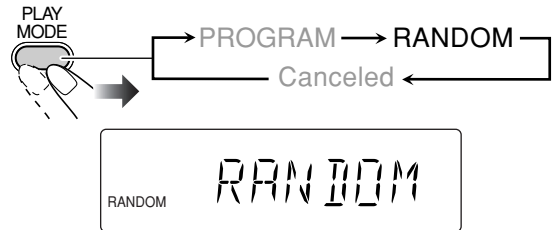

2 Start playback.



Playback starts in random order. Random Play ends when the entire disc has been played.

To skip a chapter/track:	To pause:	To stop:
	<p>To release, press DVD/CD ►.</p>	

To exit from Random Play

Before or after playback...

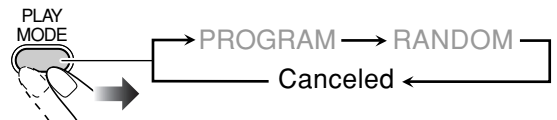

Playing Repeatedly

- You can also select the repeat mode using the on-screen bar (see page 25).

Repeat Play

You can repeat playback.

• For DVD Video:

While playing...

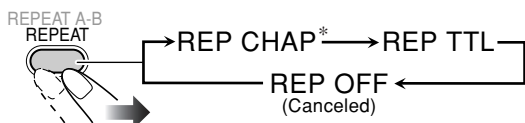

• For DVD Audio:

While playing or before playback...

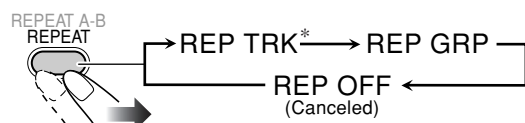

• For MP3/WMA:

While playing or before playback...

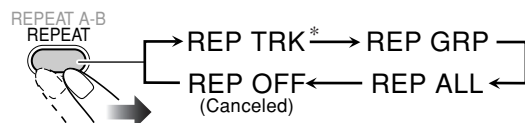

• For CD/SVCD/VCD:

While playing (without PBC for SVCD/VCD) or before playback...

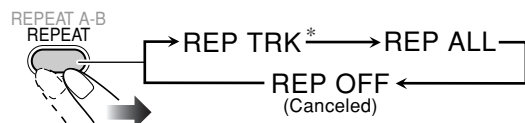

REP CHAP* Repeats the current chapter.

REP TTL Repeats the current title.

REP TRK* Repeats the current track.

REP GRP Repeats the current group.

REP ALL Repeats the disc or program.

*During Program Play and Random Play, "REP STEP" appears instead of these indications, and repeat modes change as follows for all the discs.

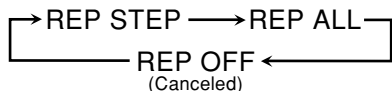

A-B Repeat

You can repeat playback of a desired portion by specifying the beginning (point A) and the ending (point B).

- A-B Repeat cannot be used for MP3/WMA and for some DVDs.
- A-B Repeat can be used within the same title while playing a DVD Video, and within the same track for the other discs.

1 While playing (without PBC for SVCD/VCD), select the start point (A).

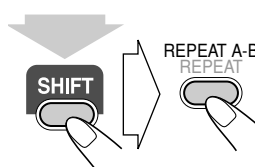

(at the same time)

starts flashing on the display.

-  A appears on the TV if the TV is turned on.

2 Select the end point (B).

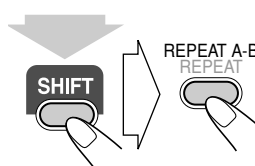

(at the same time)

stops flashing.

-  A-B appears on the TV.

- You can search for the end point using the ►► button.

To cancel A-B Repeat, press REPEAT A-B again while holding SHIFT.

- A-B Repeat will also be canceled when you stop play or skip the chapter or track.

Prohibiting Disc Ejection—Child Lock

You can lock the disc tray so that no one can eject the loaded disc.

- This is possible while the System is on standby.

While the disc tray is closed...

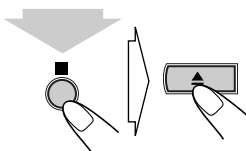

(at the same time)



To cancel the prohibition, repeat the same procedure.

"UNLOCKED" appears on the display.

On-Screen Disc Operations

Remote control

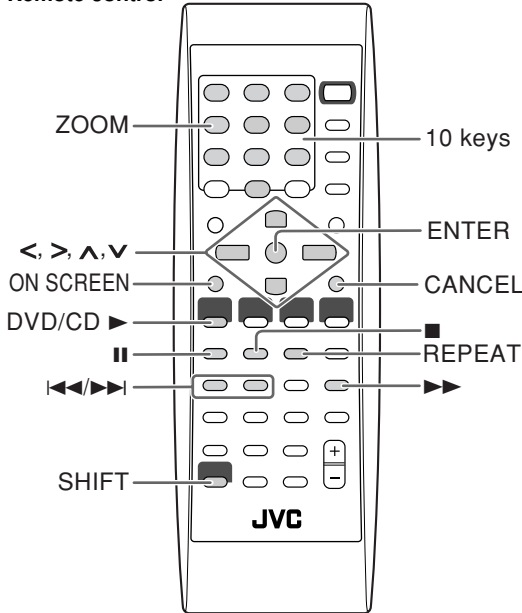

On-screen bars

DVD Video

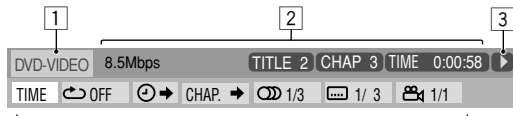

DVD Audio

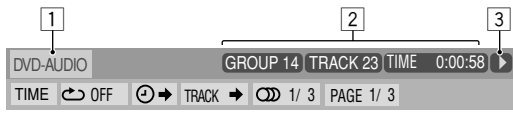

SVCD



VCD

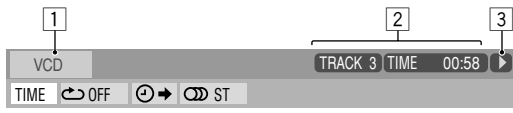

CD



On-screen Bar Information

You can check the disc information (except for MP3/WMA/JPEG disc) and use some functions through the on-screen bar.

1 Disc type

2 Playback information

Indication	Meanings
Mbps	Current transfer rate (Megabits per second)
TITLE 2	Current title
CHAP 3	Current chapter
GROUP 1	Current group
TRACK 14	Current track
TOTAL 1:25:58	Time indications

3 Operation modes

Indication	Meanings
▶	Playback
▶▶ / ◀◀	Forward/Reverse search
▶ / ◀	Forward/Reverse slow-motion
⏸	Pause
■	Stop

4 Function icons (on the pull-down menu)

Indication	Meanings
TIME	Select to change the time indication.
⏮ OFF	Select to repeat playback.
⌚	Select for time search.
CHAP. ▶	Select for chapter search.
TRACK ▶	Select for track search.
🗣 1/3	Select to change the audio language or channel (see also page 19).
📄 1/3	Select to change subtitle language (see also page 18).
👁 1/3	Select to change the view angle (see also page 18).
PAGE 1/5	Select to change the page.

Operations Using the On-screen Bar

Ex.: Selecting a subtitle (French) for DVD Video

While a disc is selected as the source...

1 Display the on-screen bar with the pull-down menu.

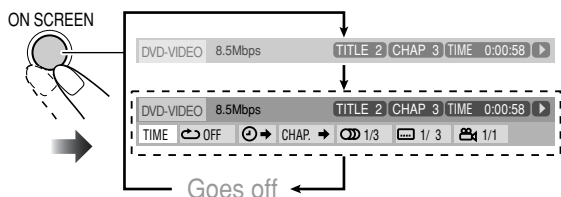

2 Select (highlight) the item you want.

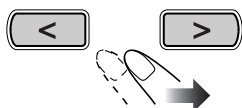

3 Display the pop-up window.



4 Select the desired option in the pop-up window.

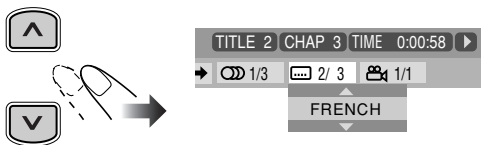

5 Finish the setting.

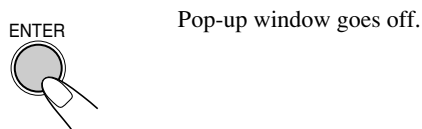

To erase the on-screen bar

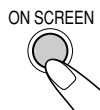

For detailed operations of the following functions, see also “Operations Using the On-screen Bar” on the left.

To change the time information

You can change the time information in the on-screen bar and the display window on the main unit.

1 While playing, display the on-screen bar with the pull-down menu.



2 Make sure **TIME** is selected (highlighted).

3 Change the time indication.

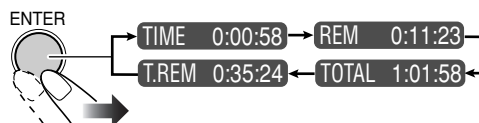

TIME	Elapsed playing time of the current chapter/track.
REM	Remaining time of the current chapter/track.
TOTAL	Elapsed disc time.
T.REM	Remaining disc time.

To erase the on-screen bar



Repeat Play

• See also page 23.

1 While playing a disc (without PBC for SVCD/VCD), display the on-screen bar with the pull-down menu.

• Except for DVD Video: Repeat Play can be selected before starting playback.

2 Select **OFF**.

3 Display the pop-up window.

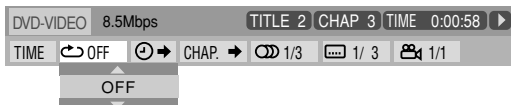

4 Select the repeat mode you want.

A-B	Repeats a desired portion (see below).
TITLE	Repeats the current title.
GROUP	Repeats the current group.
ALL	Repeats the disc (except for DVD) or program.
CHAPTER*	Repeats the current chapter.
TRACK*	Repeats the current track.
OFF	Cancels Repeat Play.

* During Program Play and Random Play, "STEP" appears.

5 Finish the setting.



A-B Repeat

• See also page 23.

1 While playing, display the on-screen bar with the pull-down menu.

2 Select .

3 Display the pop-up window.



4 Select "A-B."



5 Select the start point (A).



6 Select the end point (B).



A-B Repeat starts. The selected portion plays repeatedly.

- Before pressing ENTER, you can search for the end point using the ►► button.

To cancel A-B Repeat, repeat steps 1 to 3, and select "OFF" in step 4.

Time Search

You can move to a particular point by specifying the elapsed playing time from the beginning.

1 While playing (without PBC for SVCD/VCD), display the on-screen bar with the pull-down menu.

- Except for DVD: Time Search can be used before starting playback.

2 Select .

3 Display the pop-up window.

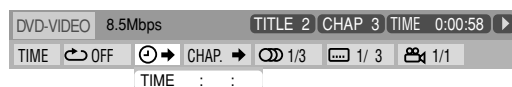

4 Enter the time.

You can specify the time in hours/minutes/seconds.

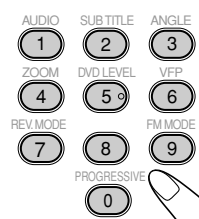

Examples:

To move to a point of 1 (hours): 02 (minutes): 00 (seconds), press 1, 0, 2, 0, then 0.

To move to a point of 54 (minutes): 00 (seconds), press 0, 5, 4, 0, then 0.

- It is always required to enter the hour digit (even "0" hour), but it is not required to enter trailing zeros (the last two digits in the examples above).

- To correct a misentry, press Cursor < to erase the last entry.

5 Finish the setting.



The System starts playing the disc from the selected playing time.

Chapter/Track Search

You can search for the chapter (DVD Video) or track (DVD Audio) number to play.

1 While playing, display the on-screen bar with the pull-down menu.

2 Select or .

3 Display the pop-up window.



4 Enter the desired chapter/track number.

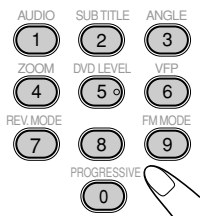

Examples:
 To select chapter/track 5, press 5.
 To select chapter/track 15, press 1, then 5.
 To select chapter/track 30, press 3, then 0.

• **To correct a misentry**, press the 10 keys until the desired number shown in the pop-up window.

5 Finish the setting.



The System starts playing the searched chapter or track.

Selecting Browsable Still Pictures

While playing back a track (of DVD Audio) linked to browsable still pictures (BSP), you can select the still picture (turn the page) to be shown on the TV.

• If a track is linked to browsable still pictures (BSP), they are usually shown in turn automatically during playback.

1 While playing a DVD Audio, display the on-screen bar with the pull-down menu.

2 Select PAGE 1 / 5 .

3 Display the pop-up window.

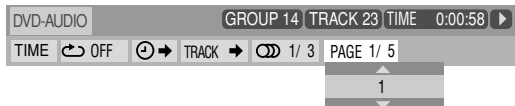

4 Select a still picture you want.

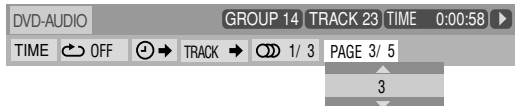

5 Finish the setting.



Operations on the CONTROL Screen

The CONTROL screen automatically appears on the TV when you load an MP3, WMA, or JPEG disc. You can search for and play the desired tracks through the CONTROL screen.

• If both types of files (MP3/WMA files and JPEG files) are recorded on a disc, select the file type to play (see page 37).

CONTROL screen

Ex.: When the MP3 disc is loaded.

<p>① Group : 2 / 3</p> <p>② Spring</p> <p style="background-color: #e0e0e0;">③ Summer</p> <p>Fall</p> <p>Winter</p> <p>Track Information</p> <p>④ Title</p> <p>Rain</p> <p>Artist</p> <p>Album</p>	<p>REPEAT TRACK Time : 00:00:14</p> <p>⑤ Track : 5 / 14 (Total 41)</p> <p>Cloudy.mp3</p> <p>Fair.mp3</p> <p>Fog.mp3</p> <p>Hail.mp3</p> <p>Indian summer.mp3</p> <p style="background-color: #e0e0e0;">⑥ Rain.mp3</p> <p>Shower.mp3</p> <p>Snow.mp3</p> <p>Thunder.mp3</p> <p>Typhoon.mp3</p> <p>Wind.mp3</p> <p>Winter sky.mp3</p>
--	---

- ① Current group number/total group number
- ② Current group (in blue)
- ③ Group list
- ④ Track information (ID3 Tag Version 1.0: only for MP3/WMA)
- ⑤ Current track (in blue)
- ⑥ Repeat Play setting
- ⑦ Elapsed playing time of the current track (only for MP3/WMA)
- ⑧ Operation mode icon
- ⑨ Current track number/total number of tracks in the current group (total number of tracks on the loaded disc)
- ⑩ Highlight (green) bar
- ⑪ Track list

To move the highlight (green) bar between group list and track list:

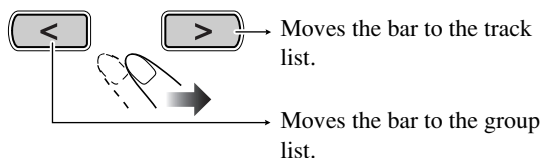

To select a group/track in the list:

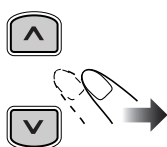

Move the highlight bar to a desired item.

- If you move the highlight bar while playing back an MP3/WMA disc, the selected track starts playback automatically.

To start playback

For MP3/WMA:	
	Playback starts with the selected track. • Pressing DVD/CD ► also starts playback.
For JPEG:	
	The selected track (still picture) is displayed until you change it.
	Slide-show playback starts. Each track (still picture) is shown on the screen for about 3 seconds, then changes one after another.

- Once you start playing back a JPEG track, the CONTROL screen goes off.
- To cancel slide-show, and display the current still picture, press **II**.

To skip a track:	To stop playback:

To repeat slide-show for JPEG

While playing or before starting playback...

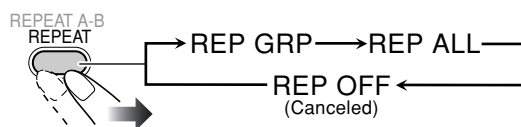

REP GRP Repeats the current group.

REP ALL Repeats the disc.

- For Repeat Play of MP3/WMA, see page 23.

To zoom in the still picture

- You cannot zoom in the still picture during slide-show.

1 While playing back a still picture...

- During slide-show, press **II** to display the still picture, then...

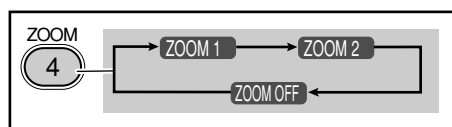
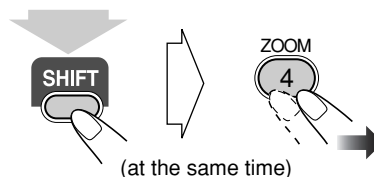

2 Move the zoomed-in position.

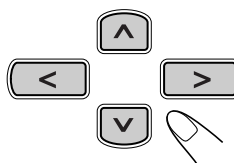

To cancel Zoom, press ZOOM repeatedly (while holding SHIFT) until "ZOOM OFF" appears on the TV.

Advanced Tape Operations

Remote control

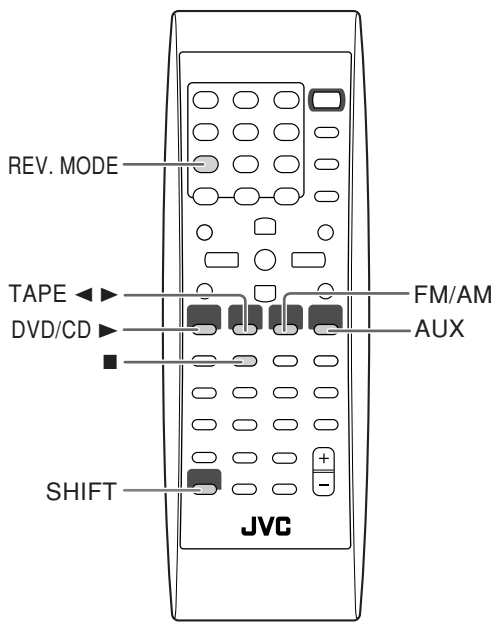

Main unit

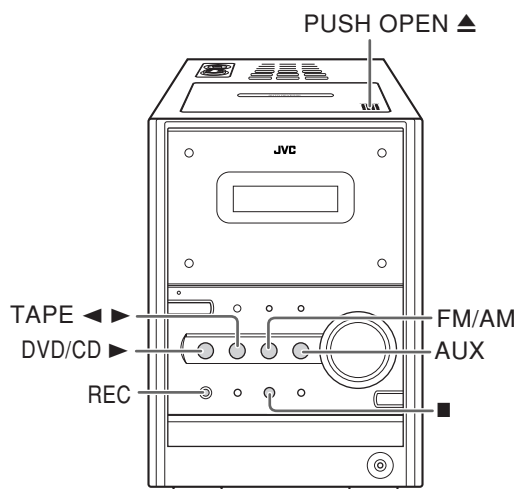

IMPORTANT

It may be unlawful to record or play back copyrighted material without the consent of the copyright owner.

Recording on a Tape

You can use type I tapes for recording.

- To play a tape, see page 12.

1 Insert a recordable cassette.

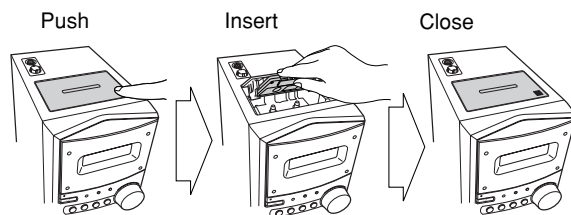

With the tape side facing outside

2 Check the tape running direction and Reverse Mode settings on the display.

Reverse mode indicator



Tape direction indicator

Current source

To change the direction

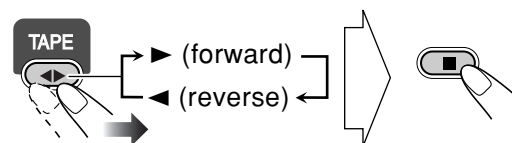

To change the Reverse mode if necessary

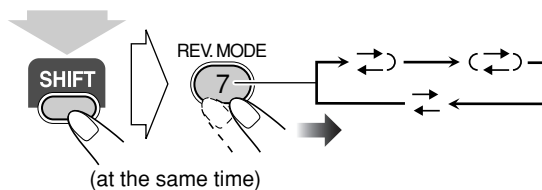

	To record on both sides. • When using Reverse Mode, start recording in the forward (▶) direction.
	To record on only one side.

- 3** Select and start playing the source—“FM,” “AM,” “DVD/CD,” or “AUX.”
- When recording a disc, you can also use “Synchronized Disc Recording” (see below).

4 Start recording.

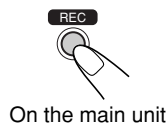

To stop recording:

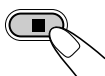

Synchronized Disc Recording

You can start and stop both disc play and tape recording at the same time.

To record the entire disc

1 Load a disc and insert a recordable cassette.

- If the current playing source is not the disc player, press DVD/CD ►, then ■.

2 Check the tape running direction and Reverse Mode settings on the display.

- See step 2 of “Recording on a Tape” on page 29.

3 Start recording.



On the main unit

The System automatically creates 4-second blanks between the tunes recorded on the tapes.

- When either disc play* or recording ends, both disc player and the cassette deck stop at the same time.
- If you press REC soon after the recording is stopped, “NO REC” may appear.

* For DVD Video: When a title is finished playing.

To record a “Live” disc

It will not be desirable to put 4-second blank portions between the tunes recorded on the tape.

To record the entire disc without any interruption recorded, pause the disc play (press DVD/CD ►, then ||) before pressing REC.

To record Program Play or Random Play

- 1 Select Program Play (and make a program) or Random Play, but do not start playback.
 - 2 Press REC to start recording.
- When disc play stops, recording continues. It is required that recording be stopped manually.

To record only your favorite track

You can specify tracks to be recorded on the tape while listening to a disc (except for DVD Video).

1 Start playing a disc.



2 While a track you want to record on the tape is playing...



On the main unit

The disc player returns to the beginning of that track and the track is recorded on the tape. After recording the track, the disc player and cassette deck automatically stop.

3 Repeat steps 2 and 3 to record other tracks you want.

- You can exchange the discs if necessary.

To protect your recording

Cassettes have two small tabs on the back to protect from unexpected erasure or re-recording.

To protect your recording, remove these tabs.



To re-record on a protected tape, cover the holes with adhesive tape.

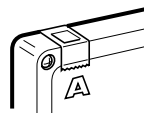

Enjoying Karaoke

Remote control

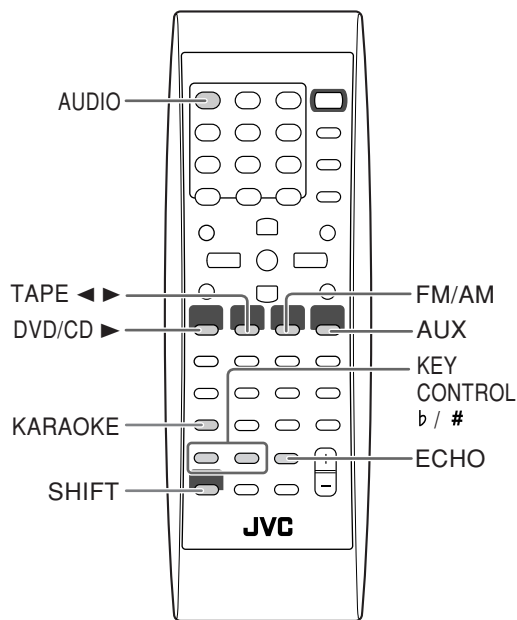

Main unit

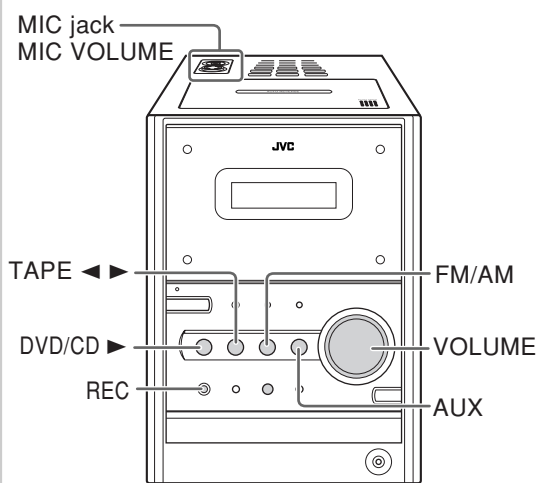

IMPORTANT

Always set MIC VOLUME to MIN when connecting or disconnecting the microphone.



DO NOT keep the microphone connected while they are not in use.

Singing Along (Karaoke)

You can enjoy singing along (Karaoke) while playing a disc.

To sing along using the Karaoke discs

You can enjoy Karaoke using the Karaoke disc (except Karaoke CD).

- By pressing REC, you can record your singing-along.

1 Turn MIC VOLUME to MIN.



2 Connect the microphone (not supplied) to the MIC jack.

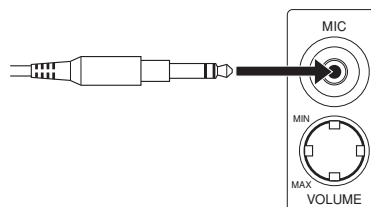

3 Insert and start playing a Karaoke disc.

4 Select an audio track.

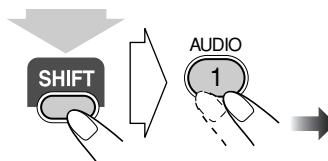

- For details, see "Selecting the Audio Track" on page 19.

5 Sing into the microphone.

6 Adjust the MIC VOLUME and VOLUME.

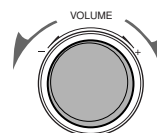

To adjust the Key (disc playback only)

1 Activate Key Control.

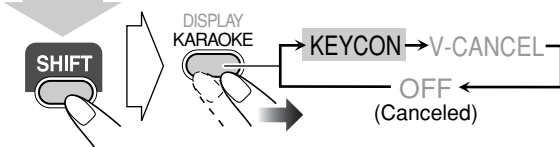

2 Adjust the Key

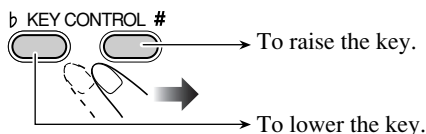

• Key Control cannot be activated while DVD Audio is played.

To deactivate Key Control, press KARAOKE (while holding SHIFT) to select “OFF.”

To apply echo to your voice

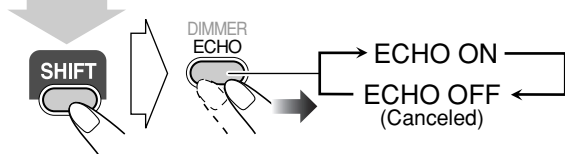

To sing along using the stereo discs —Vocal Cancel

You can enjoy Karaoke while playing a stereo disc. Vocal Cancel reduces the lead vocal of any disc except DVD Audio.

1 Turn MIC VOLUME to MIN.



2 Connect the microphone (not supplied) to the MIC jack.

3 Insert and start playing a stereo disc.



4 Activate Vocal Cancel.

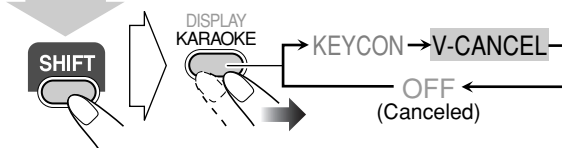

5 Sing into the microphone.

6 Adjust the MIC VOLUME and VOLUME.



• You can apply echo to your voice.

To deactivate Vocal Cancel, select “OFF” in step 4.

Microphone Mixing

You can enjoy microphone mixing while playing any source.

• By pressing REC, you can record your singing-along (except when the playing source is “TAPE”).

1 Turn MIC VOLUME to MIN.



2 Connect the microphone (not supplied) to the MIC jack.

3 Start playing the source—“FM,” “AM,” “DVD/CD,” “TAPE,” or “AUX.”

4 Sing into the microphone.

5 Adjust the MIC VOLUME and VOLUME.



• You can apply echo to your voice. While playing a disc, you can also adjust Key Control.

To use the microphone only, select “AUX” in step 3, but do not start playback.

Timer Operations

Remote control

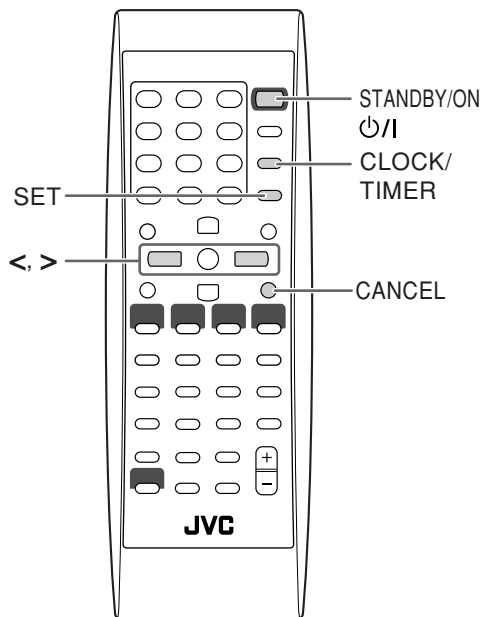

Setting the Timer



Using Daily Timer, you can wake up with your favorite song. On the other hand, with Recording Timer, you can make a tape of a radio broadcast automatically.

- You can store three Daily Timer settings and one Recording Timer setting; however, you can activate only one of Daily Timers and Recording Timer at the same time.
- To exit from the timer setting, press CLOCK/TIMER as required.
- To correct a misentry during the process, press CANCEL. You can return to the previous step.

1 Select one of the timer setting modes you want to set—**Daily 1 ON time, Daily 2 ON time, Daily 3 ON time, or Recording Timer ON time.**

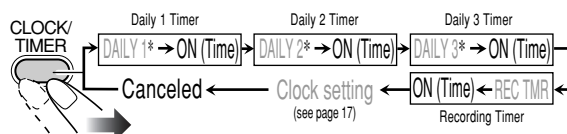

Ex. When Daily Timer 1 setting mode is selected

2 Make the timer setting as you want.

Repeat the following operations until you finish setting in the following order—

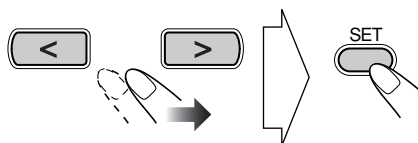

For Daily Timers:

- ① Set the hour then the minute for on-time.
- ② Set the hour then the minute for off-time.
- ③ Select the playback source—“TUNER FM,” “TUNER AM,” “TAPE,” “DISC,” or “AUX.”



- ④ For “TUNER FM” and “TUNER AM”: Select a preset channel.
For “DISC”: Select the title/group number, then the chapter/track number.

* Daily Timer initial settings when shipped from the factory

- DAILY 1:ON Time (6:00)/OFF Time (8:00)/ Source (TUNER FM 1)/Volume level (—)
- DAILY 2:ON Time (12:00)/OFF Time (14:00)/ Source (TUNER FM 1)/Volume level (—)
- DAILY 3:ON Time (18:00)/OFF Time (20:00)/ Source (TUNER FM 1)/Volume level (—)

⑤ Select the volume level.

- You can select the volume level (“VOL 0” to “VOL 50” and “VOL --”).

If you select “VOL --,” the volume is set to the last level when the unit has been turned off.

Once settings are complete, the Timer setting information appears in sequence.

For Recording Timer:

- Set the hour then the minute for on-time.
- Set the hour then the minute for off-time.
- Select the playback source—“TUNER FM,” “TUNER AM,” or “AUX.”
- For “TUNER FM” and “TUNER AM”: Select a preset channel.

Once settings are complete, the Timer setting information appears in sequence.

3 Turn off the unit (on standby) if you have set the timer with the System turned on.

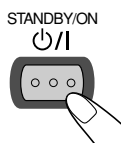

How Daily Timer actually works

Once the Daily Timer has been set, the timer (⊕) indicator and timer number indicator (1/2/3) are lit on the display. Daily Timer is activated at the same time everyday until the timer is turned off manually (see the next column) or another timer is activated.

When the on-time comes

The System turns on, starts playing the specified source (except “AUX”), and sets the volume level to the preset level.

- While Daily Timer is working, the timer (⊕) indicator and timer number indicator (1/2/3) flash on the display.

When the off-time comes

The System stops playback, and turns off (stands by) automatically.

- The timer setting remains in memory until you change it.

How Recording Timer actually works

When Recording Timer has been set, Timer (⊕) indicator and the REC indicator are lit on the display. Recording Timer works only once.

When the on-time comes

The System turns on, tunes in to the specified station or changes the source to “AUX”, sets the volume level to the preset level, and starts recording.

When the off-time comes

The System stops recording, and turns off (stands by).

- The timer setting remains in memory until you change it.

To turn off the Timer after its setting is done

Since Daily Timer is activated at the same time everyday, you may need to cancel it on some particular days.

- Recording Timer can also be canceled temporarily.

1 Select the Timer you want to cancel.

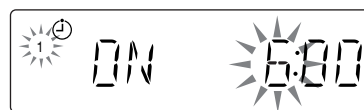
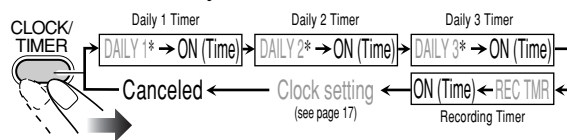

Ex. To cancel Daily Timer 1

2 Turn off the selected Timer.



To turn on the Timer

1 Select the Timer (DAILY 1/2/3, and REC TMR) you want to activate.

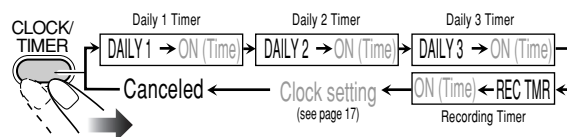

2 Activate the selected Timer.

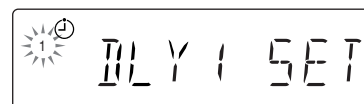
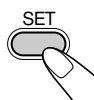

Ex. When Daily Timer 1 (DAILY 1) is activated

3 Wait until the indication goes off.

Setup Menu Operations

Remote control

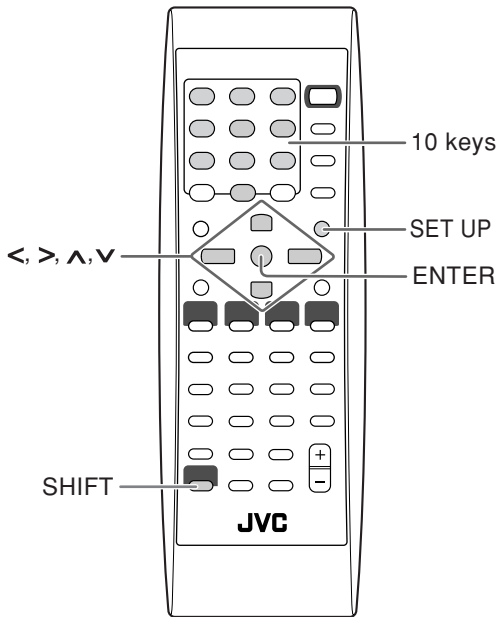

Setup Menu Icons

The icon for the selected Setup Menu will be highlighted.

Ex.: LANGUAGE Setup Menu is selected.

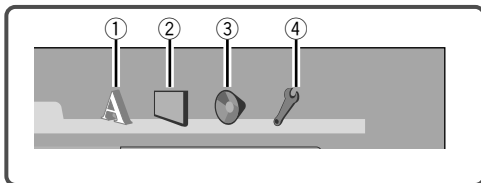

- ① LANGUAGE Setup Menu
- ② PICTURE Setup Menu
- ③ AUDIO Setup Menu
- ④ OTHERS Setup Menu

Operating Procedure

Remote ONLY

You can use the Setup Menus only when a disc is selected as the source and its playback is not yet started.

Ex.: Selecting "STILL PICTURE" for "FILE TYPE":

1 Display the Setup Menu.

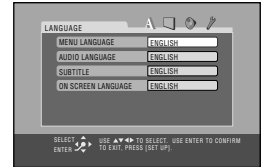
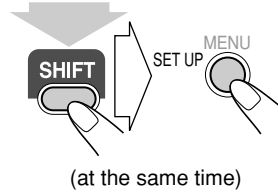

2 Select one of the Setup Menus.

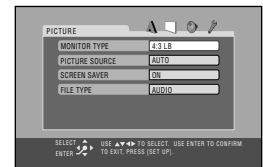
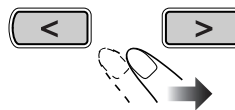

3 Select the item you want to adjust.

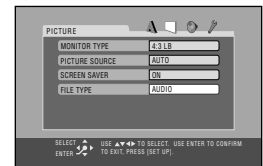
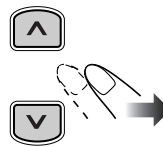

4 Display the pop-up window.

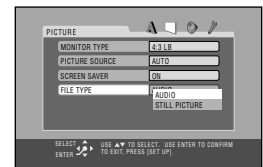

5 Select the desired option in the pop-up window.

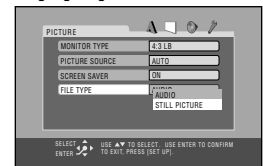
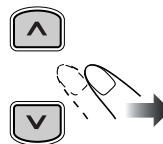

6 Finish the setting.



- 7 Repeat steps 3 to 4 to set other items on the same Setup Menu.**
Repeat steps 2 to 4 to set other items on another Setup Menu.

To exit from the Setup Menu

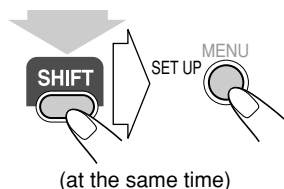

LANGUAGE Setup Menu

You can select the initial languages for disc playback. You can also select the language shown on the TV screen while operating this System.

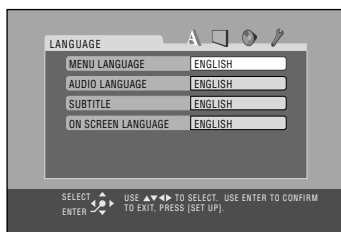

MENU LANGUAGE

Some discs have multiple menu languages. Select from—ENGLISH, SPANISH, FRENCH, CHINESE, GERMAN, ITALIAN, JAPANESE, AA – ZU (see “Language Code List” on page 45).

AUDIO LANGUAGE

Some discs have multiple audio languages. Select from—ENGLISH, SPANISH, FRENCH, CHINESE, GERMAN, ITALIAN, JAPANESE, AA – ZU (see “Language Code List” on page 45).

SUBTITLE

Some discs have multiple subtitle languages. Select from—ENGLISH, SPANISH, FRENCH, CHINESE, GERMAN, ITALIAN, JAPANESE, AA – ZU (see “Language Code List” on page 45) or “OFF (no subtitle).”

ON SCREEN LANGUAGE

Select one of the languages shown on the TV from—ENGLISH, SPANISH and CHINESE.

PICTURE Setup Menu

You can select the desired options concerning a picture or monitor screen.

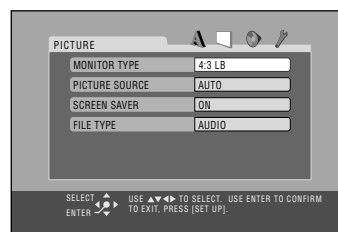

MONITOR TYPE

Select the monitor type of your TV to play DVD Video recorded with aspect ratio of 16:9.

For the multi-color system TV

When you use a multi-color system TV, you can change the color system of the System automatically by selecting “MULTI” options for the monitor type. In this case, the color system of the System is changed to match to that of the loaded disc regardless of the VIDEO OUT SELECT setting (see page 6).

Select one of the following:

16:9 / 16:9 MULTI:

Select when the aspect ratio of your TV is 16:9 (wide TV).

4:3 LB (Letter Box) / 4:3 MULTI LB:

Select when the aspect ratio of your TV is 4:3 (conventional TV). While viewing a wide screen picture, the black bars appear on the top and the bottom of the screen.

4:3 PS (Pan Scan) / 4:3 MULTI PS:

Select when the aspect ratio of your TV is 4:3. While viewing a wide screen picture, the black bars do not appear; however, the left and right edges of the pictures will not be shown on the screen.

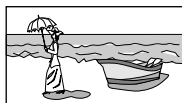

Ex.: 16:9



Ex.: 4:3 LB

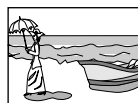

Ex: 4:3 PS

PICTURE SOURCE

You can obtain optimal picture quality by selecting an appropriate option—picture source type (either video source or film source).

Select one of the following:

AUTO: Normally select this. When playing back a disc containing both video and film sources, the System automatically changes the processing to match it to the picture type (film or video source) of the current chapter.

FILM: To play a film source disc.

VIDEO: To play a video source disc.

SCREEN SAVER

You can activate or deactivate screen saver while operating the built-in disc player.

Select one of the following:

ON: The pictures on the TV becomes dark when no operation is done for about 5 minutes.

OFF: To cancel the screen saver.

FILE TYPE

If both audio tracks (MP3 or WMA files) and still picture (JPEG files) are recorded on a disc, you can select which to play.

Select one of the following:

AUDIO: To play MP3/WMA files.

STILL PICTURE: To play JPEG files.

AUDIO Setup Menu

You can adjust the sound settings of the System.

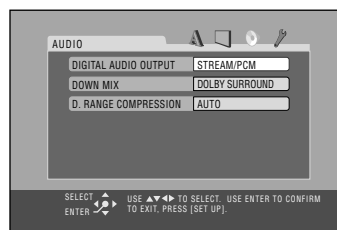

DIGITAL AUDIO OUTPUT

When using the digital output terminal on the rear, set this correctly according to the connected component.

Select one of the following:

PCM ONLY: To connect to a linear PCM digital equipment such as an MD recorder.

DOLBY DIGITAL /PCM: To connect to a Dolby Digital decoder or an amplifier with a built-in Dolby Digital decoder.

STREAM/PCM: To connect to a DTS decoder or an amplifier with a built-in DTS decoder.

• See also “DVD OPTICAL DIGITAL OUT Signals” on page 47.

DOWN MIX

When playing a multi-channel DVD, the System converts the signals into 2 channels.

Downmix setting is effective for the speaker output (and digital audio output if “DIGITAL AUDIO OUTPUT” is set to “PCM ONLY”) from this System.

Select one of the following:

DOLBY SURROUND: To connect an amplifier with the Dolby Pro Logic decoder.

STEREO: To connect a conventional stereo amplifier, receiver, MD player, TV, etc.

D. RANGE COMPRESSION

You can compress the dynamic range (the difference between the loudest sound and the softest sound) to enjoy a powerful sound even at a low volume level when listening to Dolby Digital software. This is useful at night.

- The effectiveness varies depends on software.

Select one of the following:

AUTO: To enjoy powerful sounds with full dynamic range.

ON: Best for watching a movie at a low volume level.

OTHERS Setup Menu

You can change some other convenient functions.

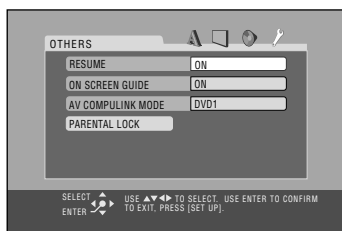

RESUME

You can activate or deactivate Resume for disc playback (see page 13).

Select one of the following:

ON: To activate Resume.

OFF: To cancel Resume.

ON SCREEN GUIDE

You can activate or deactivate the on-screen guide icons (see page 13).

- When recording the picture on a VCR, select “OFF” to avoid recording the guide icons on your video tape.

Select one of the following:

ON: To activate the on-screen guide icons.

OFF: To cancel the on-screen guide icons.

AV COMPULINK MODE

When connecting the System to a JVC's TV with the AV COMPULINK remote control system, select the proper setting.

Select one of the following:

DVD1: To connect to the VIDEO-3 Input jacks on the TV.

DVD2: To connect to the VIDEO-1 Input jacks on the TV.

DVD3: To connect to the VIDEO-2 Input jacks on the TV.

- For details, see “AV COMPU LINK remote control system” on page 6.

PARENTAL LOCK

Select this to enter the PARENTAL LOCK submenu. See the section that follows.

Restricting the Review

Parental Lock Remote ONLY

You can restrict playback of DVD Video containing violent scenes and those unsuitable for your family members. Once you have set the rating level, such violent scenes (for which a higher level than you set is assigned) may be skipped or changed to another scene (depending on how the disc is programmed).

To set Parental Lock

Set the rating level—Level 1 (most restrictive) to Level 8 (least restrictive).

1 Display the Setup Menu.

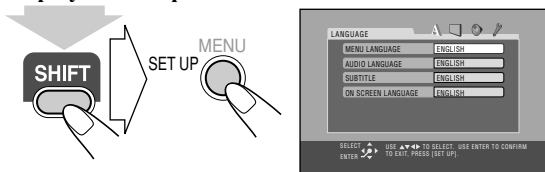

2 Select the OTHERS Setup Menus.

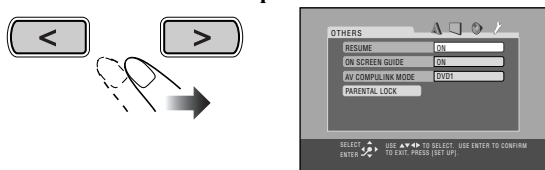

3 Select "PARENTAL LOCK."

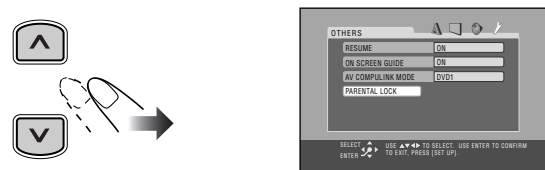

4 Enter the PARENTAL LOCK submenu.

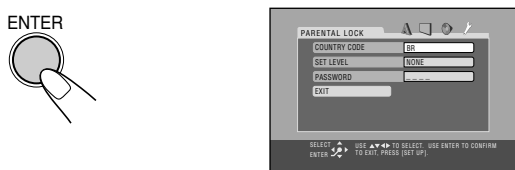

5 Select "COUNTRY CODE," then display the pop-up window.

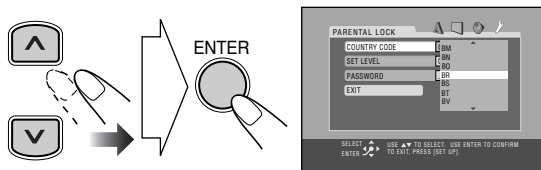

6 Select the country code of your area.

- See "Country/Area Codes List" on page 46 to find your country code.

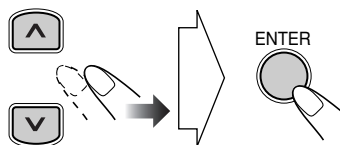

The System automatically enters "SET LEVEL" mode.

7 Make sure "SET LEVEL" is selected, then display the pop-up window.

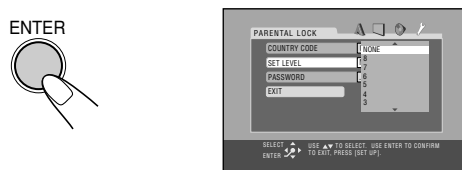

8 Set the rating level (NONE, 8 – 1).

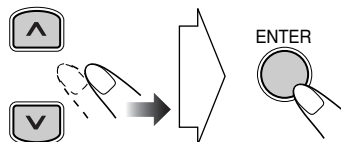

The System automatically enters "PASSWORD" entry mode.

9 Make sure "PASSWORD" is selected, then enter any 4-digit number for your password.

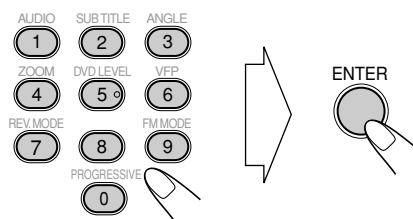

10 Finish the setting.



To change the setting

1 Display the PARENTAL LOCK submenu.

- Follow steps **1** to **4** of “To set Parental Lock.”



“PASSWORD” is automatically selected.

- You cannot select any item other than “EXIT” until you enter the correct password.

2 Enter your password.

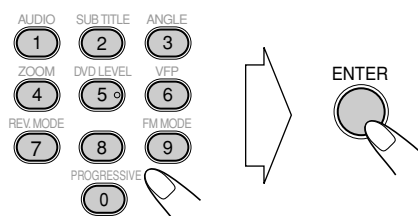

- If you enter a wrong password, “-----” appears again. If you missed three times, “EXIT” is automatically selected. In this case, press ENTER to exit from the PARENTAL LOCK submenu.
- If you forget your password, enter “8888.”

3 Change the settings.

- Follow steps **5** to **8** of “To set Parental Lock.”

4 Enter your password again (after selecting “PASSWORD” manually if necessary).

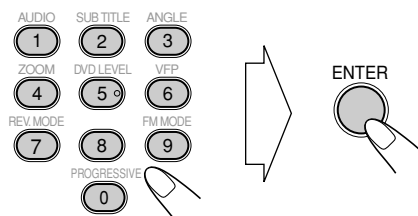

- If you want to change a password, enter a new four digit number in this step.

To release Parental Lock temporarily

When you set a strict rating level, some discs may not be played back at all. When you try to play such a disc, the following screen appears on the TV.



1 Select “TEMPORARY RELEASE,” then ENTER.

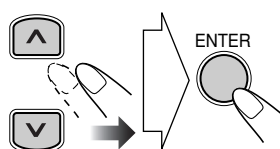

“PASSWORD” is automatically selected.

- If you do not play back such a disc, select “NOT RELEASE,” then ENTER. Then eject the disc.

2 Enter your password.

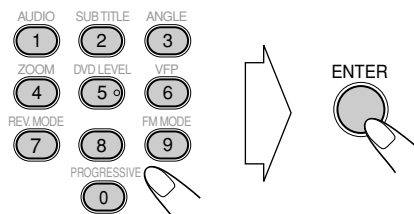

- If you enter a wrong password three times, “NOT RELEASE” is automatically selected. In this case, press ENTER. Then eject the disc.

Learning More about This System ● ● ●

Getting Started (see pages 3 to 6)

Changing the Scanning Mode

- To enjoy the progressive video picture, connect a TV with the progressive video input using component video cord.

Before Operating the System (see pages 7 to 9)

Playable Disc Types:

- If you play back an NTSC disc with this setting set to “PAL,” you can watch the playback pictures (the disc will be reproduced using “PAL 60” format), but the TV screen may roll over upward and downward rapidly.
- If you play back a PAL disc with this setting set to “NTSC,” you can watch the playback pictures, but the following symptoms may occur:
 - The items on the disc menu will be blurred, and be shown slightly shifted when highlighted.
 - The aspect ratio of the picture may differ from the original aspect ratio.
 - The picture movement is not smooth.

Daily Operations—Playback (see pages 10 to 14)

Listening to the Radio:

- If you store a new station into an occupied preset number, the previously stored station in that number will be erased.
- When you unplug the AC power cord or if a power failure occurs, the preset stations will be erased in a few days. If this happens, preset the stations again.

Playing Back a Tape:

- It is not recommended to use the C-120 or longer tapes. These tapes easily jams in the pinch rollers and the capstans, and may cause characteristic deterioration.

Playing Back a Disc:

- For MP3/WMA playback...
 - This System cannot play “packet write” discs.
 - MP3/WMA discs are required a longer readout time than regular CDs. (It depends on the complexity of the group/file configuration.)
 - Some MP3/WMA files cannot be played back and will be skipped. This result from their recording processes and conditions.
 - When making MP3/WMA discs, use ISO 9660 Level 1 or Level 2 for the disc format.
 - This System can play back MP3/WMA files with the extension code <.mp3> or <.wma> (regardless of the letter case—upper/lower).
 - It is recommended that you make each MP3 file at a sampling rate of 44.1 kHz and at bit rate of 128 kbps. This System cannot play back files made at bit rate of less than 64 kbps.
 - This System can recognize the total of 1000 tracks and of 99 groups (each group can contain up to 150 tracks). Those exceeding the maximum number cannot be recognized.
 - Playback order of MP3/WMA tracks may be different from the one you have intended while recording (see page 42). If a folder does not include MP3/WMA tracks, they are ignored.

- When using an 8 cm disc, place it on the inner circle of the disc tray.
- On some DVD, SVCD, or VCD discs, the actual operations may be different from what is explained in this manual, due to the programming and disc structure; such differences are not a malfunction of this System.
- Some DVD Audio discs prohibit downmixed output. When you play back such a disc, “LR ONLY” appears on the display and the System plays back the left front and right front signals.
- 3D Phonic setting is also applied to the optical digital output signals through the DVD OPTICAL DIGITAL OUT terminal.
- When using Resume on SVCD or VCD with PBC, the playback might start on a position slightly different from where you have stopped.
- You can use Resume only for the DVD/SVCD/VCD except for some discs—depending how the disc is programmed.

Daily Operations—Sound & Other Adjustments (see pages 15 to 17)

Adjusting the Volume:

- Be sure to turn down the volume before connecting or putting the headphones.

Adjusting the Sound:

- This function also affects the sound through the headphones.

Setting the Clock:

- “0:00” will flash on the display until you set the clock.
- The clock may gain or lose 1 to 2 minutes per month. If this happens, reset the clock.

Unique DVD/VCD Operations (see pages 18 to 20)

- During slow-motion playback, no sound will be reproduced.
- While zoomed in, the picture may look coarse.

Advanced Disc Operations (see pages 21 to 23)

Programming the Playing Order—Program Play:

- If you try to program a 100th track, “MEM FULL” appears on the display.
- While programming steps...
 - Your entry will be ignored if you have tried to program an item number that does not exist on the disc (for example, selecting track 14 on a disc that only has 12 tracks).

Playing at Random—Random Play:

- The ◀◀ button does not work for skipping chapters or tracks, but only work for going back to the beginning of the current chapter or track.

On-Screen Disc Operations (see pages 24 to 28)

- For JPEG files playback...
 - It is recommended that you record a file at 640 x 480 resolution. (If a file has been recorded at a resolution of more than 640 x 480, it will take a long time to be shown.)
 - This System can play only baseline JPEG files. Progressive JPEG files or lossless JPEG files cannot be played.

Baseline JPEG format:	Used for digital cameras, web, etc.
Progressive JPEG format:	Used for web.
Lossless JPEG format:	An old type and rarely used now.
 - This System may not play back JPEG files properly which are recorded by the devices other than digital still camera.
 - If progressive or lossless JPEG files are played back, a black screen appears. In this case, stop playback and select a baseline JPEG file. Note that it may take a long time to select another file.

Advanced Tape Operations (see pages 29 to 30)

Recording on a Tape:

- The recording level is automatically set correctly. Thus, you can adjust the sound you are actually listening to without affecting the recording level.
- There is leader tape which cannot be recorded onto at the start and end of cassette tapes. Thus, when recording CDs or radio broadcasts, wind the leader tape first to ensure that the recording will be made without any music part lost.
- If you start recording with no cassette inserted, “NO TAPE” appears on the display. If a protected tape has been inserted, “NO REC” appears.
- When using Reverse Mode for recording, start recording in the forward (▶) direction first; otherwise, recording will stop when only one side (reverse) of the tape is recorded.
- You can also change Reverse Mode setting (↔) and (↔) after starting recording.
- You cannot open or close the disc tray while recording.

Synchronized Disc Recording:

- When the tape reaches its end in the forward direction (▶) during recording with Reverse Mode set to (↔), the last tune will be re-recorded at the beginning of the reverse side.

Enjoying Karaoke (see pages 31 to 32)

Singing Along (Karaoke):

- Karaoke mode setting (Key Control and Vocal Cancel) can be used only when the source is disc player (DVD/CD).
- Karaoke mode setting is automatically canceled when the disc is ejected or when the source is changed.
- Karaoke mode setting is also applied to the optical digital output signals.
- When Vocal Cancel is activated, 3D Phonic will be canceled temporarily.
- On some music disc, Vocal Cancel does not provide the correct effect.

Timer Operations (see pages 33 to 34)

- When using an external component—“AUX” for the playback source, set the timer built in the component at the same time.
- Before turning off the power, do not forget to prepare the required materials—a disc or tape for playback and a recordable tape for recording.
- When you unplug the AC power cord or if a power failure occurs, the timer will be canceled. You need to set the clock first, then the timer again.
- Without stopping the recording, you cannot change the source after Recording Timer start recording.
- If you set the Sleep Timer after Daily Timer starts playing the selected source, Daily Timer is canceled.
- If you set the Sleep Timer after Recording Timer starts recording, Recording Timer is canceled, but recording continues until Sleep Timer shuts off the power.

Setup Menu Operations (see pages 35 to 40)

LANGUAGE:

- When the language you have selected for “MENU LANGUAGE,” “AUDIO LANGUAGE,” or “SUBTITLE” is not recorded on a disc, the original language is used as the initial language.

PICTURE—MONITOR TYPE:

- Even if “4:3 PS” is selected, the screen size may become 4:3 letter box with some DVD Video discs. This depends on how the discs are recorded.
- When you select “16:9” for a picture whose aspect ratio is 4:3, the picture slightly changes due to the process for converting the picture width.

AUDIO—DOWN MIX:

- This setting is not effective when DTS multi-channel software is played back.

OTHERS—ON SCREEN GUIDE:

- Setup Menus and on-screen bar will be displayed (and recorded) even though this function is set to “OFF.” Subtitles and the information for zooming in always appear on the display regardless of this setting.

MP3/WMA/JPEG groups/tracks configuration

This System plays back the tracks as follows.

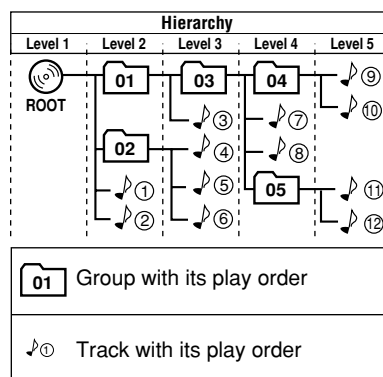

Maintenance

To get the best performance of the System, keep your discs and mechanism clean.

Handling discs

- When removing the disc from its case, hold it at the edge while pressing the center hole lightly.
- Do not touch the shiny surface of the disc, or bend the disc.
- Put the disc back in its case after use to prevent warping.
- Be careful not to scratch the surface of the disc.
- Avoid exposure to direct sunlight, temperature extremes, and moisture.

To clean the disc:

Wipe the disc with a soft cloth in a straight line from center to edge.

Handling cassette tapes

- If the tape is loose in its cassette, take up the slack by inserting a pencil in one of the reels and rotate it.
 - If the tape is loose, it may get stretched, cut, or caught in the cassette.
- Be careful not to touch the tape surface.
- Avoid the following places to store the tape—in dusty places, in direct sunlight or heat, in moist areas, on a TV or speaker, or near a magnet.

To keep the best recording and playback sound quality

- Use a cotton swab moistened with alcohol to clean the heads, capstans, and pinch rollers.
- Use a head demagnetizer (available at electronics and audio shops) to demagnetize the heads (when the System turned off).

Cleaning the System

- Stains should be wiped off with a soft cloth. If the System is heavily stained, wipe it with a cloth soaked in water-diluted neutral detergent and wrung well, then wipe clean with a dry cloth.
- Since the System may deteriorate in quality, become damaged or get its paint peeled off, be careful about the following:
 - DO NOT wipe it with a hard cloth.
 - DO NOT wipe it strongly.
 - DO NOT wipe it with thinner or benzine.
 - DO NOT apply any volatile substance such as insecticides to it.
- DO NOT allow any rubber or plastic to remain in contact for a long time.

To remove the speaker grilles

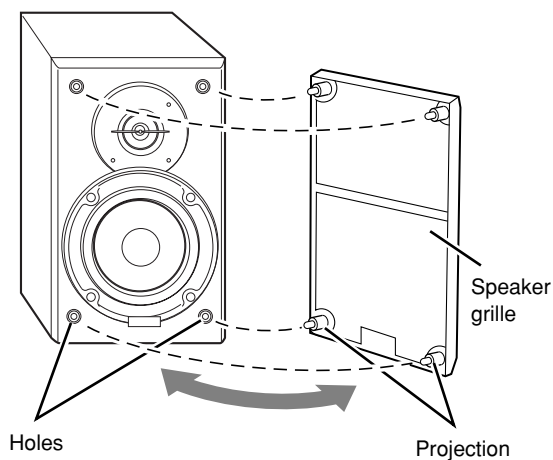

Troubleshooting ● ● ● ● ● ● ● ●

If you are having a problem with your System, check this list for a possible solution before calling for service.

General:

Adjustments or settings are suddenly canceled before you finish.

⇒ There is a time limit. Repeat the procedure again.

Operations are disabled.

⇒ The built-in microprocessor may malfunction due to external electrical interference. Unplug the AC power cord and then plug it back in.

Unable to operate the System from the remote control.

⇒ The path between the remote control and the remote sensor on the System is blocked.

⇒ The batteries are exhausted.

No sound is heard.

⇒ Speaker connections are incorrect or loose.

⇒ Headphones are connected.

No picture appears on the screen.

⇒ The video cord connections are incorrect or loose.

No picture is displayed on the TV, the picture is blurred, or the picture is divided into two parts.

⇒ The System is connected to a TV which does not support progressive scanning.

The left and right edges of the picture are missing on the screen.

⇒ Select "4:3 LB" for "MONITOR TYPE" (see page 36).

Radio Operations:

Hard to listen to broadcasts because of noise.

⇒ Antennas connections are incorrect or loose.

⇒ The AM loop antenna is too close to the System.

⇒ The FM antenna is not properly extended and positioned.

Disc Operations:

The disc does not play.

⇒ The disc is placed upside down. Place the disc with the label side up.

ID3 Tag on an MP3/WMA disc cannot be shown.

⇒ There are two types of ID3 Tag—Version 1 and Version 2.

This System can only show ID3 Tag Version 1.

MP3/WMA/JPEG groups and tracks are not played back as you expect.

⇒ The playing order is determined when the disc was recorded. It depends on the writing application.

MP3/WMA or JPEG tracks are not played back.

⇒ The inserted disc may include both type of tracks (MP3/WMA files and JPEG files). In this case, you can only play back the files selected by the "FILE TYPE" setting (see page 37).

⇒ You have changed the "FILE TYPE" setting after you inserted a disc. In this case, reload the disc.

"NO AUDIO" appears.

⇒ This System cannot play back illegally produced DVD Audio discs.

"LR ONLY" appears.

⇒ Some DVD Audio discs prohibit downmixed output. When you play back such a disc, this System plays back the left front and right front signals only.

The disc sound is discontinuous.

⇒ The disc is scratched or dirty.

The disc tray does not open or close.

⇒ The AC power cord is not plugged in.

⇒ Child Lock is in use (see page 23).

Tape Operations:

The cassette holder cannot be opened.

⇒ Power supply from the AC power cord has been cut off while the tape was running. Turn on the System.

Recordings:

Impossible to record.

⇒ Small tabs on the back of the cassette are removed. Cover the holes with adhesive tape.

Timer Operations:

Daily Timer and Recording Timer do not work.

⇒ The System has been turned on when the on-time comes. Timer starts working only when the System is turned off.

Daily Timer does not start playback.

⇒ The disc loaded is a DVD video. Change the disc.

⇒ Title/group number and chapter/track number are not entered while setting the Daily Timer. Do not skip these steps when you want to play a disc using Daily Timer.

Setup Menu Operations:

No subtitle appears on the display though you have selected the initial subtitle language.

⇒ Some DVDs are programmed to always display no subtitle initially. If this happens, select the subtitle after starting play (see page 18).

Audio language is different from the one you have selected as the initial audio language.

⇒ Some DVDs are programmed to always use the original language initially. If this happens, select the audio language after starting play (see page 19).

Language Code List

AA	Afar
AB	Abkhazian
AF	Afrikaans
AM	Ameharic
AR	Arabic
AS	Assamese
AY	Aymara
AZ	Azerbaijani
BA	Bashkir
BE	Byelorussian
BG	Bulgarian
BH	Bihari
BI	Bislama
BN	Bengali, Bangla
BO	Tibetan
BR	Breton
CA	Catalan
CO	Corsican
CS	Czech
CY	Welsh
DA	Danish
DZ	Bhutani
EL	Greek
EO	Esperanto
ET	Estonian
EU	Basque
FA	Persian
FI	Finnish
FJ	Fiji
FO	Faroese
FY	Frisian
GA	Irish
GD	Scots Gaelic
GL	Galician
GN	Guarani
GU	Gujarati
HA	Hausa
HI	Hindi
HR	Croatian
HU	Hungarian
HY	Armenian
IA	Interlingua
IE	Interlingue
IK	Inupiak
IN	Indonesian
IS	Icelandic
IW	Hebrew
JI	Yiddish

JW	Javanese
KA	Georgian
KK	Kazakh
KL	Greenlandic
KM	Cambodian
KN	Kannada
KO	Korean (KOR)
KS	Kashmiri
KU	Kurdish
KY	Kirghiz
LA	Latin
LN	Lingala
LO	Laothian
LT	Lithuanian
LV	Latvian, Lettish
MG	Malagasy
MI	Maori
MK	Macedonian
ML	Malayalam
MN	Mongolian
MO	Moldavian
MR	Marathi
MS	Malay (MAY)
MT	Maltese
MY	Burmese
NA	Nauru
NE	Nepali
NL	Dutch
NO	Norwegian
OC	Occitan
OM	(Afan) Oromo
OR	Oriya
PA	Panjabi
PL	Polish
PS	Pashto, Pushto
PT	Portuguese
QU	Quechua
RM	Rhaeto-Romance
RN	Kirundi
RO	Rumanian
RU	Russian
RW	Kinyarwanda
SA	Sanskrit
SD	Sindhi
SG	Sangho
SH	Serbo-Croatian
SI	Singhalese
SK	Slovak

SL	Slovenian
SM	Samoaian
SN	Shona
SO	Somali
SQ	Albanian
SR	Serbian
SS	Siswati
ST	Sesotho
SU	Sundanese
SV	Swedish
SW	Swahili
TA	Tamil
TE	Telugu
TG	Tajik
TH	Thai
TI	Tigrinya
TK	Turkmen
TL	Tagalog
TN	Setswana
TO	Tonga
TR	Turkish
TS	Tsonga
TT	Tatar
TW	Twi
UK	Ukrainian
UR	Urdu
UZ	Uzbek
VI	Vietnamese
VO	Volapuk
WO	Wolof
XH	Xhosa
YO	Yoruba
ZU	Zulu

Country/Area Codes List

AD	Andorra
AE	United Arab Emirates
AF	Afghanistan
AG	Antigua and Barbuda
AI	Anguilla
AL	Albania
AM	Armenia
AN	Netherlands Antilles
AO	Angola
AQ	Antarctica
AR	Argentina
AS	American Samoa
AT	Austria
AU	Australia
AW	Aruba
AZ	Azerbaijan
BA	Bosnia and Herzegovina
BB	Barbados
BD	Bangladesh
BE	Belgium
BF	Burkina Faso
BG	Bulgaria
BH	Bahrain
BI	Burundi
BJ	Benin
BM	Bermuda
BN	Brunei Darussalam
BO	Bolivia
BR	Brazil
BS	Bahamas
BT	Bhutan
BV	Bouvet Island
BW	Botswana
BY	Belarus
BZ	Belize
CA	Canada
CC	Cocos (Keeling) Islands
CF	Central African Republic
CG	Congo
CH	Switzerland
CI	Côte d'Ivoire
CK	Cook Islands
CL	Chile
CM	Cameroon
CN	China
CO	Colombia
CR	Costa Rica
CU	Cuba
CV	Cape Verde
CX	Christmas Island
CY	Cyprus
CZ	Czech Republic
DE	Germany
DJ	Djibouti

DK	Denmark
DM	Dominica
DO	Dominican Republic
DZ	Algeria
EC	Ecuador
EE	Estonia
EG	Egypt
EH	Western Sahara
ER	Eritrea
ES	Spain
ET	Ethiopia
FI	Finland
FJ	Fiji
FK	Falkland Islands (Malvinas)
FM	Micronesia (Federated States of)
FO	Faroe Islands
FR	France
FX	France, Metropolitan
GA	Gabon
GB	United Kingdom
GD	Grenada
GE	Georgia
GF	French Guiana
GH	Ghana
GI	Gibraltar
GL	Greenland
GM	Gambia
GN	Guinea
GP	Guadeloupe
GQ	Equatorial Guinea
GR	Greece
GS	South Georgia and the South Sandwich
GT	Guatemala
GU	Guam
GW	Guinea-Bissau
GY	Guyana
HK	Hong Kong
HM	Heard Island and McDonald Islands
HN	Honduras
HR	Croatia
HT	Haiti
HU	Hungary
ID	Indonesia
IE	Ireland
IL	Israel
IN	India
IO	British Indian Ocean Territory
IQ	Iraq
IR	Iran (Islamic Republic of)
IS	Iceland
IT	Italy
JM	Jamaica

JO	Jordan
JP	Japan
KE	Kenya
KG	Kyrgyzstan
KH	Cambodia
KI	Kiribati
KM	Comoros
KN	Saint Kitts and Nevis
KP	Korea, Democratic People's Republic of
KR	Korea, Republic of
KW	Kuwait
KY	Cayman Islands
KZ	Kazakhstan
LA	Lao People's Democratic Republic
LB	Lebanon
LC	Saint Lucia
LI	Liechtenstein
LK	Sri Lanka
LR	Liberia
LS	Lesotho
LT	Lithuania
LU	Luxembourg
LV	Latvia
LY	Libyan Arab Jamahiriya
MA	Morocco
MC	Monaco
MD	Moldova, Republic of
MG	Madagascar
MH	Marshall Islands
ML	Mali
MM	Myanmar
MN	Mongolia
MO	Macau
MP	Northern Mariana Islands
MQ	Martinique
MR	Mauritania
MS	Montserrat
MT	Malta
MU	Mauritius
MV	Maldives
MW	Malawi
MX	Mexico
MY	Malaysia
MZ	Mozambique
NA	Namibia
NC	New Caledonia
NE	Niger
NF	Norfolk Island
NG	Nigeria
NI	Nicaragua
NL	Netherlands
NO	Norway

NP	Nepal
NR	Nauru
NU	Niue
NZ	New Zealand
OM	Oman
PA	Panama
PE	Peru
PF	French Polynesia
PG	Papua New Guinea
PH	Philippines
PK	Pakistan
PL	Poland
PM	Saint Pierre and Miquelon
PN	Pitcairn
PR	Puerto Rico
PT	Portugal
PW	Palau
PY	Paraguay
QA	Qatar
RE	Réunion
RO	Romania
RU	Russian Federation
RW	Rwanda
SA	Saudi Arabia
SB	Solomon Islands
SC	Seychelles
SD	Sudan

SE	Sweden
SG	Singapore
SH	Saint Helena
SI	Slovenia
SJ	Svalbard and Jan Mayen
SK	Slovakia
SL	Sierra Leone
SM	San Marino
SN	Senegal
SO	Somalia
SR	Suriname
ST	Sao Tome and Principe
SV	El Salvador
SY	Syrian Arab Republic
SZ	Swaziland
TC	Turks and Caicos Islands
TD	Chad
TF	French Southern Territories
TG	Togo
TH	Thailand
TJ	Tajikistan
TK	Tokelau
TM	Turkmenistan
TN	Tunisia
TO	Tonga
TP	East Timor
TR	Turkey

TT	Trinidad and Tobago
TV	Tuvalu
TW	Taiwan
TZ	Tanzania, United Republic of
UA	Ukraine
UG	Uganda
UM	United States Minor Outlying Islands
US	United States
UY	Uruguay
UZ	Uzbekistan
VA	Vatican City State (Holy See)
VC	Saint Vincent and the Grenadines
VE	Venezuela
VG	Virgin Islands (British)
VI	Virgin Islands (U.S.)
VN	Vietnam
VU	Vanuatu
WF	Wallis and Futuna Islands
WS	Samoa
YE	Yemen
YT	Mayotte
YU	Yugoslavia
ZA	South Africa
ZM	Zambia
ZR	Zaire
ZW	Zimbabwe

DVD OPTICAL DIGITAL OUT Signals

DIGITAL AUDIO OUTPUT Playback disc	Output Signals		
	STREAM/PCM	DOLBY DIGITAL/PCM	PCM ONLY
DVD Video	48 kHz, 16 bit Linear PCM*		
with 48 kHz, 16/20/24 bit Linear PCM	48 kHz, 16 bit Linear PCM*		
with 96 kHz, Linear PCM	48 kHz, 16 bit Linear PCM		
with Dolby Digital	Dolby Digital bitstream		48 kHz, 16 bit Linear PCM
with DTS	DTS bitstream	48 kHz, 16 bit Linear PCM	
DVD Audio	48 kHz, 16 bit Linear PCM		
with 48/96/192 kHz, 16/20/24 bit Linear PCM	48 kHz, 16 bit Linear PCM		
with 44.1/88.2/176.4 kHz, 16/20/24 bit Linear PCM	44.1 kHz, 16 bit Linear PCM		
with Dolby Digital	Dolby Digital bitstream		48 kHz, 16 bit Linear PCM
with DTS	DTS bitstream	48 kHz, 16 bit Linear PCM	
SVCD, VCD, CD	44.1 kHz, 16 bit Linear PCM/48 kHz, 16 bit Linear PCM		
CD with DTS	DTS bitstream	44.1 kHz, 16 bit Linear PCM	
MP3/WMA disc	32 kHz/44.1 kHz/48 kHz, 16 bit Linear PCM		

* While playing some DVDs, digital signals may be emitted at 20 bits or 24 bits (at their original bit rate) through the DVD OPTICAL DIGITAL OUT terminal if the discs are not copy-protected.

Specifications

Amplifier section

Output Power:

80 W HIGH: 40 W (20 W + 20 W) at 4 Ω (10% THD)
 LOW: 40 W (20 W + 20 W) at 4 Ω (10% THD)

Audio Input AUX: 400 mV/50 kΩ

Digital output: DVD OPTICAL DIGITAL OUT:
 -21 dBm to -15 dBm (660 nm ±30 nm)

Video output:

Color system: NTSC/PAL selectable

VIDEO (composite): 1 V(p-p)/75 Ω

S-VIDEO: Y (luminance) 1 V(p-p)/75 Ω
 C (chrominance, burst) 0.286 V(p-p)/75 Ω

COMPONENT: (Y) 1 V(p-p)/75 Ω
 (PB/PR) 0.7 V(p-p)/75 Ω

Speakers/Impedance: 4 Ω – 16 Ω

Tuner section

FM tuning range: 87.5 MHz – 108.0 MHz

AM (MW) tuning range:
 531 kHz – 1 710 kHz (at 9 kHz intervals)
 530 kHz – 1 710 kHz (at 10 kHz intervals)

Tape section

Frequency response: 60 Hz – 14 000 Hz

Wow and flutter: 0.15% (WRMS)

Disc player section

Playable disc: DVD Video/DVD Audio
 CD/VCD/SVCD
 CD-R/CD-RW (CD/SVCD/VCD/MP3/
 WMA/JPEG format)
 DVD-R/DVD-RW (Video format)

Dynamic range: 90 dB

Horizontal resolution: 500 lines

Wow and flutter: Immeasurable

Speakers

Speaker units: HIGH: 4 cm cone x 1

LOW: 10 cm cone x 1

Impedance: HIGH: 4 Ω LOW: 4 Ω

Dimensions (approx.): 145 mm x 230 mm x 202 mm
 (W/H/D)

Mass (approx.): 2.2 kg each

Supplied Accessories

See page 3.

General

Power requirement: AC 110 V/AC 127 V/AC 220 V/
 AC 230 V – AC 240 V ~ (adjustable
 with the voltage selector), 50 Hz/60 Hz

Power consumption: 90 W (at operation)
 4.9 W (on standby)

Dimensions (approx.): 170 mm x 230 mm x 311 mm
 (W/H/D)

Mass (approx.): 5.6 kg

Parts Index

Refer to the pages to see how to use the buttons and controls.

Remote control

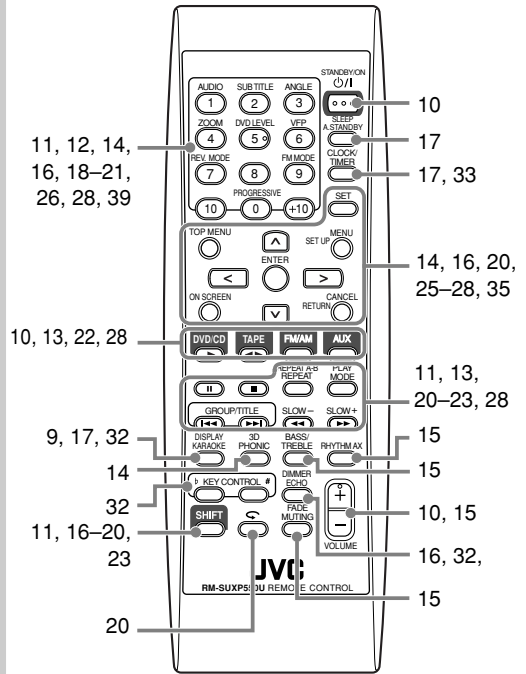

Main unit

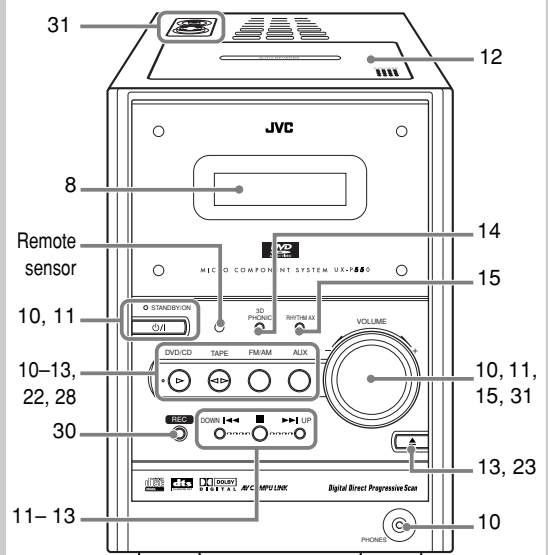

Contenido

Introducción	2	Operaciones de disco en pantalla	24
Precauciones	2	Información de la barra en pantalla	24
Cómo leer este manual	2	Operaciones usando la barra en pantalla	25
Procedimientos iniciales	3	Selección de imágenes fijas buscables	27
Paso 1: Desembalaje.....	3	Operaciones en la pantalla CONTROL	27
Paso 2: Prepare el control remoto.....	3	Operaciones avanzadas de la cinta	29
Paso 3: Conexión.....	4	Grabando en una cinta.....	29
Ajuste del selector de salida de vídeo.....	6	Grabación sincronizada del disco.....	30
Cambiando el modo de escaneo	6	Disfrutando con el Karaoke	31
Antes de operar el sistema	7	Acompañamiento musical (Karaoke).....	31
Tipos de discos reproducibles	7	Mezcla de micrófono.....	32
Indicadores en pantalla.....	8	Operaciones de los temporizadores	33
Operaciones diarias—Reproducción	10	Programando el temporizador	33
Para escuchar la radio	11	Operaciones del menú de configuración	35
Para reproducir una cinta.....	12	Procedimiento operacional	35
Para reproducir un disco.....	12	Restricción de la reproducción—Bloqueo infantil.....	39
Operaciones diarias—Ajustes del sonido y otros ajustes	15	Información adicional	41
Ajuste del volumen.....	15	Aprendiendo más acerca de este sistema.....	41
Ajuste del sonido.....	15	Mantenimiento.....	43
Preajustando automático de nivel de aumento del sonido de DVD Vídeo	16	Localización de averías	44
Cambio de la luminosidad de la pantalla.....	16	Lista de los códigos de idioma	45
Cambio del tono de la imagen	16	Lista de códigos de países/zonas	46
Ajuste del reloj	17	Señales DVD OPTICAL DIGITAL OUT	47
Apagado del sistema automáticamente	17	Especificaciones	48
Operaciones únicas de DVD/VCD	18	Índice de las piezas.....	48
Selección del ángulo de visión	18		
Selección del idioma para los subtítulos	18		
Selección de la pista de sonido.....	19		
Reproduciendo un Bonus Group	19		
Reproducción con efectos especiales	20		
Operaciones avanzadas de los discos	21		
Programando el orden de reproducción			
—Reproducción programada.....	21		
Reproduciendo en orden aleatorio—Reproducción aleatoria.....	22		
Reproducción repetida.....	23		
Prohibición de la expulsión del disco—Bloqueo para niños.....	23		

Introducción

Precauciones

Instalación

- Efectúe la instalación en un lugar nivelado, seco, y que no sea ni muy frío ni muy caluroso—entre 5°C y 35°C.
- Instale el sistema en un lugar adecuadamente ventilado para evitar que se genere calor dentro del mismo.



NO instale el sistema cerca de fuentes de calor, o expuesto a la luz directa del sol, o al polvo o a vibraciones excesivas.

- Deje una distancia suficiente entre el sistema y el televisor.
- Para evitar interferencias de TV, mantenga los altavoces alejados del televisor.

Fuentes de alimentación

- Cuando desenchufe el sistema de la toma de corriente, siempre tire de la clavija, nunca del cable de alimentación de CA.



NO manipule el cable de alimentación de CA con las manos mojadas.

Condensación de humedad

Podría condensarse humedad en los lentes del interior del sistema, en los siguientes casos:

- Después de encender la calefacción de la sala
- En una habitación húmeda
- Si lleva la unidad directamente desde un lugar frío a otro cálido

Si se produce condensación, el sistema podría no funcionar correctamente. En este caso, deje el sistema encendido durante algunas horas hasta que se evapore la humedad, a continuación, desenchufe el cable de alimentación de CA y vuélvalo a enchufar.

Otros

- Si llegara a entrar líquido o algún objeto metálico dentro del sistema, desenchufe el cable de alimentación de CA y consulte con su distribuidor antes de seguir usando el sistema.



NO desarme el sistema; en el interior no hay piezas que pueda reparar el usuario.

- Cuando no se va a utilizar el sistema por un tiempo prolongado, desenchufe el cable de alimentación de CA de la toma de corriente de la pared.

Si algo no funciona, desconecte el cable de alimentación de CA y consulte con su distribuidor.

Cómo leer este manual

Para que las explicaciones de este manual sean simples y fáciles de entender, hemos adoptado los siguientes métodos:

- Las operaciones de los botones y de los controles se explican tal como se indican en la tabla de abajo.
- **Algunas notas y consejos relacionados se explican posteriormente en las secciones “Información adicional” y “Localización de averías”, pero no en la misma sección en que se describen las operaciones.** Si desea saber más sobre las funciones, o si tiene alguna duda sobre las funciones, vaya a la sección pertinente y busque la respuesta.

	Indica que debe pulsar el botón brevemente .
	Indica que debe pulsar el botón de manera breve y repetida hasta que se seleccione la opción deseada.
	Indica que debe pulsar uno de los botones.
	Indica que debe pulsar y mantener pulsado el botón durante los segundos especificados. <ul style="list-style-type: none"> • El número que está dentro de la flecha indica el tiempo de pulsación (en este ejemplo, 2 segundos). • Si no hay ningún número dentro de la flecha, pulse y mantenga pulsado hasta que finalice todo el procedimiento o hasta que se obtenga el resultado deseado.
	Indica que debe girar el control en la(s) dirección(es) especificada(s).

	Indica que esta operación sólo se puede realizar utilizando el control remoto.
	Indica que esta operación sólo se puede realizar utilizando los botones y controles de la unidad principal.

Procedimientos iniciales

Paso 1: Abra el paquete y verifique los accesorios.



Paso 2: Prepare el control remoto.

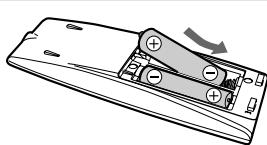

Paso 3: Efectúe la conexión de los componentes, como por ejemplo, antenas AM/FM, altavoces, etc. (consulte las páginas 4 a 6).

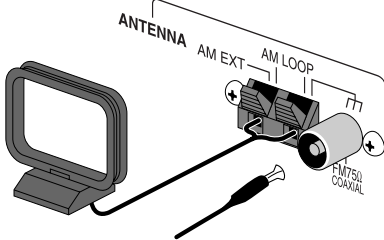

Por último, conecte el cable de alimentación de CA.

- Si el tomacorriente de la pared no corresponde con la clavija de CA, utilice el adaptador para clavija de CA suministrado.

Ahora podrá operar el sistema.

Paso 1: Desembalaje

Después de efectuar el desembalaje, asegúrese de que dispone de todos los elementos siguientes. El número entre paréntesis indica la cantidad de piezas suministradas para cada elemento.

- Antena FM (1)
- Antena de cuadro AM (1)
- Cable de vídeo compuesto (1)
- Control remoto (1)
- Pilas (2)
- Adaptador para clavija de CA (1)

Si hay algún elemento faltante, consulte inmediatamente con su distribuidor.

Paso 2: Prepare el control remoto

Instale las pilas en el control remoto haciendo coincidir correctamente las polaridades (+ y -).

1

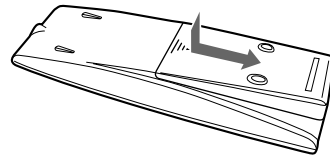

2

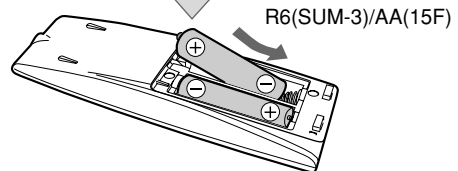

3

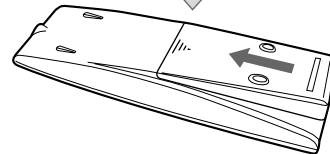

- NO utilice una pila usada junto con una nueva.
- NO utilice conjuntamente pilas de diferentes tipos.
- NO exponga las pilas al calor o a las llamas.
- NO deje las pilas en su compartimiento si piensa no usar el control remoto durante un tiempo prolongado. De lo contrario, el control remoto se dañará debido a fugas de electrolito.

Paso 3: Conexión

Si necesita una información más detallada, consulte la página 6.

Las ilustraciones de abajo son ejemplos típicos de los terminales de entrada/salida. Cuando conecte otros componentes, consulte también sus respectivos manuales debido a que los nombres de los terminales impresos al dorso pueden variar entre los mismos.

Antes de realizar las conexiones, desconecte la alimentación de todos los componentes.

Para una mejor recepción de FM/AM

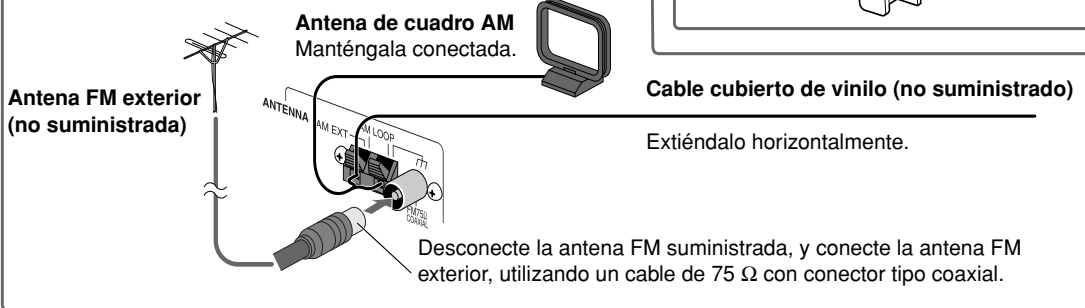

Antes de conectar el cable óptico digital

Quite la tapa protectora del terminal DVD OPTICAL DIGITAL OUT.

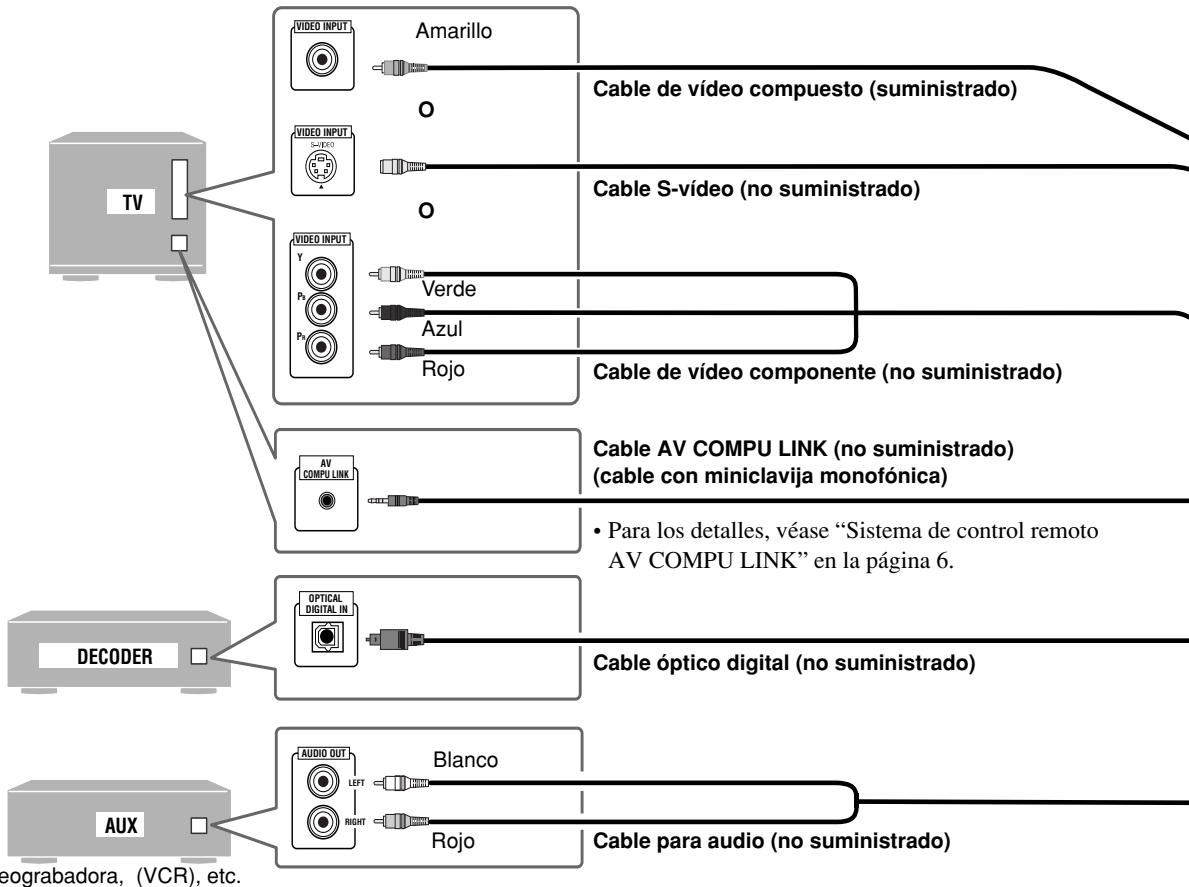
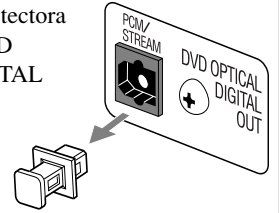

Antena de cuadro AM (suministrada)
Gírela hasta que se obtenga la mejor recepción.

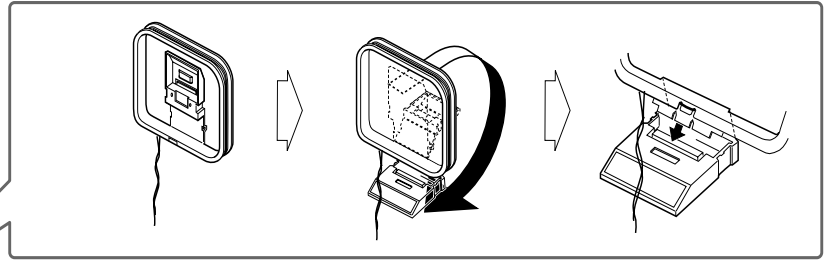
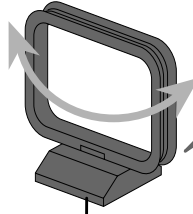

Antes de conectar el sistema

Ajuste a la tensión correcta de su área con el selector de tensión de la parte trasera.
Utilice un destornillador para girar el selector de tensión de manera tal que la marca de tensión apunte hacia la tensión de la zona de conexión de la unidad.
(Véase también la página de la contracubierta).

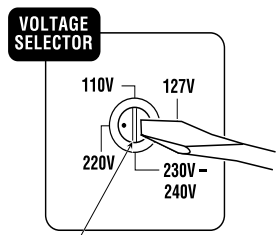

Marca de tensión

Antena FM (suministrada)
Extiéndala de manera que se obtenga la mejor recepción.

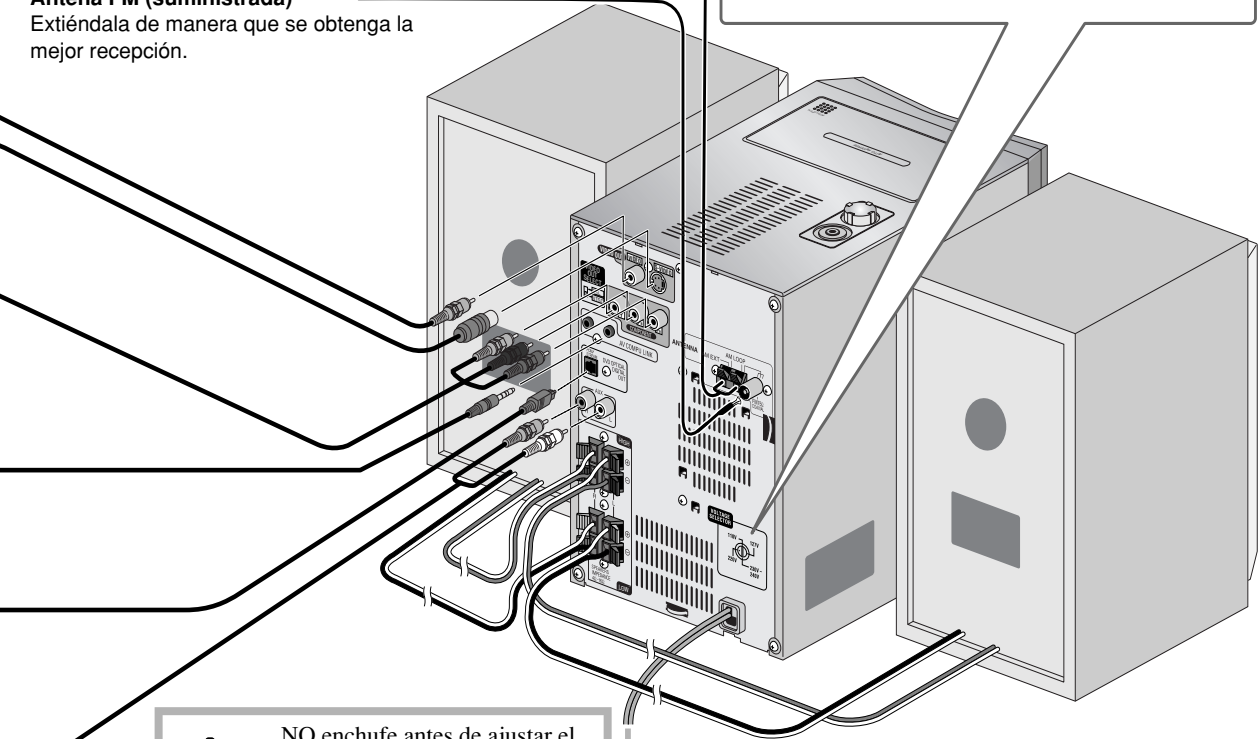

STOP!
NO enchufe antes de ajustar el selector de tensión y de finalizar todos los procedimientos de conexión.

A un tomacorriente de pared
Enchufe el cable de alimentación de CA después de realizar todas las conexiones y de finalizar los ajustes del selector provisto en la parte trasera.

Cómo conectar la antena de cuadro AM

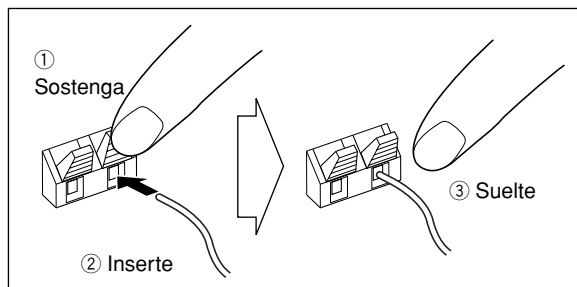

- Si el cable de la antena de cuadro AM o los cables de altavoz están cubiertos con vinilo, quite el vinilo retorciéndolo de manera que quede expuesta la punta de la antena.
- Asegúrese de que los conductores de la antena no estén en contacto con otros terminales, cables de conexión y cable de alimentación. Asimismo, mantenga las antenas alejadas de las partes metálicas del sistema, de los cables de conexión y del cable de alimentación de CA. Podría producir una recepción defectuosa.

Cómo conectar los cables de los altavoces

Conecte el altavoz derecho a los terminales RIGHT, y el altavoz izquierdo a los terminales LEFT.

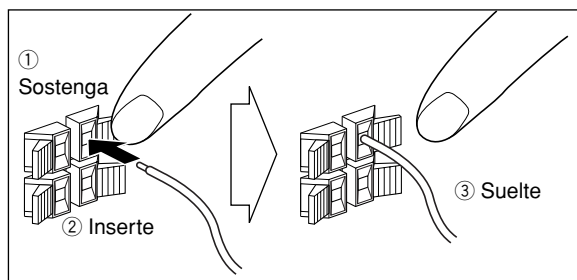

Cuando conecte los cables de los altavoces, haga coincidir las polaridades de los terminales de los altavoces:

- Para los terminales LOW: Cable rojo con (+) y cable negro con (-).
- Para los terminales HIGH: Cable gris con (+) y cable azul con (-).



- NO se deberá conectar más de un altavoz a cada terminal.
- NO permita que los conductores de los cables de altavoces entren en contacto con las partes metálicas del sistema.

IMPORTANTE

Los altavoces están magnéticamente blindados para evitar distorsiones de color en los televisores. No obstante, si no se instalan correctamente, se podrían producir distorsiones de color. Por lo tanto, preste atención a lo siguiente cuando instale los altavoces.

- Cuando instale los altavoces cerca de un televisor, desconecte el interruptor de alimentación principal del televisor o desenchúfelo antes de instalar los altavoces. Luego espere por lo menos 30 minutos antes de volver a encender el interruptor de alimentación principal del televisor.

Algunos televisores podrían seguir siendo afectados aunque haya realizado lo anterior. En tal caso, aleje los altavoces del televisor.

Sistema de control remoto AV COMPU LINK

Este sistema le permite usar el televisor de JVC mediante simples operaciones, cuando se empieza a reproducir un disco, el televisor se enciende automáticamente y el modo de entrada cambia a la posición apropiada para que usted pueda ver la imagen de reproducción.

- Para usar AV COMPU LINK, deberá conectar el sistema y el televisor usando un cable con miniclavijas monoaurales (no suministrado), además de la conexión de entrada/salida de vídeo a través de los jacks COMPONENT, jack S-VIDEO o jack VIDEO (compuesto) de la parte trasera.

Ajuste del selector de salida de vídeo

Podrá seleccionar la salida de vídeo para que corresponda con el sistema de color de su televisor.

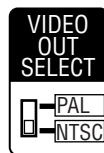

NTSC: Para un televisor NTSC.
PAL: Para un televisor PAL.

- Cuando se utiliza un televisor de sistema multicolor, funcionará cualquiera de las dos posiciones.

Cambiando el modo de escaneo



Este sistema es compatible con el escaneo progresivo. Si conecta un televisor progresivo a través de los jacks COMPONENT, podrá disfrutar de una imagen de alta calidad con el reproductor DVD incorporado seleccionando "PROGRE".

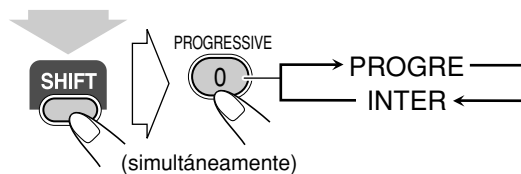

PROGRE Escaneo progresivo. Para un televisor progresivo.

INTER Escaneo entrelazado. Para un televisor convencional.

Antes de operar el sistema

Tipos de discos reproducibles

Esta unidad ha sido diseñada para poder reproducir los siguientes discos:

Tipo de disco	Marca (logotipo)	Formato de vídeo	Número de código de región*
DVD Vídeo		NTSC o PAL	4 o ALL
DVD Audio			
Vídeo CD (VCD)		PAL	—
Super Vídeo CD (SVCD)			
Audio CD		—	—
CD-R	El sistema puede reproducir CD-R o CD-RW grabado en los formatos Audio CD, Vídeo CD, SVCD, MP3, WMA y JPEG.		
CD-RW			
DVD-R	El sistema puede reproducir DVD-R o DVD-RW grabado en formato de vídeo.		
DVD-RW			

Además de los discos mencionados arriba, el sistema puede reproducir datos de audio grabados en CD Text, CD-G (CD Graphics), y CD-Extra.

- Los siguientes discos no se pueden reproducir: DVD-ROM, DVD-RAM, DVD+R, DVD+RW, CD-I (CD-I Ready), CD-ROM, Photo CD, etc. La reproducción de tales discos generar ruido y se dañarán los altavoces.
- En este manual, “archivo” y “pista” se utilizan intercambiamente para las operaciones de MP3/WMA/JPEG.

* Nota sobre el código de región

Los reproductores DVD y los DVDs disponen de sus propios códigos de región. Este sistema puede reproducir sólo DVDs grabados con el sistema de color NTSC o PAL cuyos números de códigos de región incluyen un “4”.

Ej.:



Si se carga un DVD con números de códigos de región inadecuados, aparecerá “RGN ERR (Error código regional)” en la pantalla, y no se iniciará la reproducción.

DVD Vídeo—formatos de audio digital

El sistema puede reproducir los siguientes formatos de audio digital.

- **PCM lineal:** Audio digital sin comprimir, el mismo formato usado para los CDs y la mayoría de los “studio masters”.
- **Dolby Digital:** Audio digital comprimido, desarrollado por Dolby Laboratories, que permite la codificación multicanal para crear un sonido surround real.
- **DTS (Digital Theater Systems):** Audio digital comprimido, desarrollado por Digital Theater Systems, Inc. que permite usar multicanal al igual que Dolby Digital. Como la relación de compresión es menor que para Dolby Digital, proporciona una gama dinámica más amplia y una mejor separación.

Cuando se reproduce un DVD con codificación multicanal, el sistema convierte correctamente estas señales multicanal a 2 canales, y emite el sonido mezclado a través de los altavoces.

- **Para disfrutar de un sonido potente de estos DVDs con codificación multicanal,** conecte un decodificador apropiado o un amplificador con un decodificador adecuado al terminal de salida digital de la parte trasera.

- Fabricado bajo licencia de Dolby Laboratories. “Dolby”, “Pro Logic”, “MLP Lossless” y el símbolo de doble D son marcas registradas de Dolby Laboratories.
- “DTS” y “DTS2.0+DIGITAL OUT” son marcas comerciales registradas de Digital Theater Systems, Inc.
- Este producto incorpora tecnología de protección del copyright amparada por demandas de patentes de EE.UU. y otros derechos de propiedad intelectual de Macrovision Corporation y otros propietarios. El empleo de dicha tecnología debe contar con la autorización de Macrovision Corporation y es únicamente para uso doméstico y otros usos de visualización limitados, a menos que Macrovision Corporation autorice lo contrario. Está prohibida la ingeniería inversa o desmontaje de la unidad. “LOS CONSUMIDORES DEBEÁN TENER EN CUENTA QUE NO TODOS LOS TELEVISORES DE ALTA DEFINICIÓN SON TOTALMENTE COMPATIBLES CON ESTE PRODUCTO Y QUE PUEDE PROVOCAR LA APARICIÓN DE OBJETOS EXTRAÑOS EN LA IMAGEN. EN EL CASO DE PROBLEMAS EN LA IMAGEN DE 525 Ó 625 LÍNEAS DE ESCANEAMIENTO PROGRESIVO, SE RECOMIENDA QUE EL USUARIO CAMBIE LA CONEXIÓN A LA SALIDA ‘STANDARD DEFINITION’. EN CASO DE DUDA EN RELACIÓN CON LA COMPATIBILIDAD DE NUESTRO TELEVISOR Y ESTE MODELO DE REPRODUCTOR DVD 525p y 625p, LE ROGAMOS QUE SE PONGA EN CONTACTO CON NUESTRO CENTRO DE SERVICIO A LOS CLIENTES.”

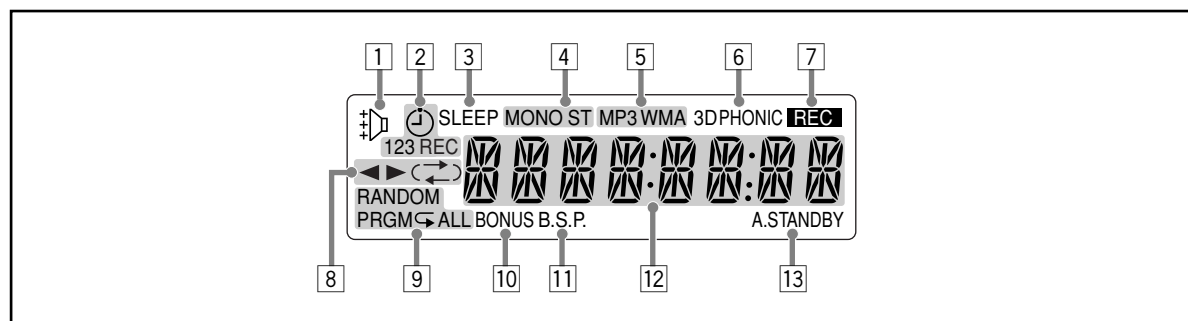

Indicadores en pantalla

Las indicaciones que aparecen en la pantalla le permitirán aprender muchas cosas mientras está operando el sistema. Antes de operar el sistema, comprenda cuándo y cómo se iluminan los indicadores en la pantalla.

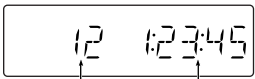
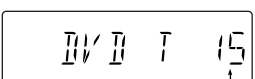
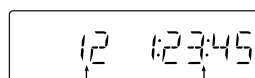
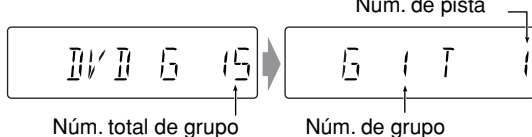
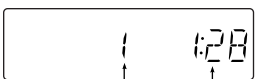
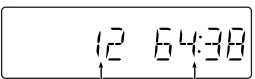
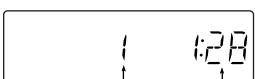
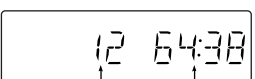

- 1** Indicador Rhythm Ax
- Se enciende cuando se activa Rhythm Ax.
- 2** Indicadores del temporizador diario
- ☺ : se encienden cuando el temporizador diario está en espera o se están programando.
 - 1/2/3: se enciende cuando el temporizador diario (1, 2, o 3) está en espera; parpadea mientras se está ajustando o está funcionando.
 - REC: se enciende cuando el temporizador de grabación está en espera; parpadea mientras se está ajustando o funcionando.
- 3** Indicador SLEEP
- Se enciende cuando el temporizador dormir está activado.
- 4** Indicadores de recepción de FM
- MONO: se enciende mientras se recibe una emisora FM estéreo en monoaural.
 - ST (estéreo): se enciende mientras se sintoniza una emisora en FM estéreo con una señal suficientemente fuerte.
- 5** Indicadores MP3/WMA
- MP3: se enciende cuando se detecta una pista MP3.
 - WMA: se enciende cuando se detecta una pista WMA.
- 6** Indicador 3D PHONIC
- Se enciende cuando está activado 3D Phonic.
- 7** Indicador REC
- Se enciende mientras se está grabando.
- 8** Indicadores de operación de la cinta
- ◀▶ (dirección de la cinta):
 - Se enciende para indicar la dirección de transporte actual de la cinta.
 - Parpadea lentamente durante la reproducción y la grabación.
 - Parpadea rápidamente mientras se está rebobinando una cinta.
 - ⏪ (modo de inversión):
 - ⏪: reproduce la cinta de manera continua.
 - ⏩: la cinta se invierte automáticamente una sola vez.
 - ⏪: la reproducción cesa al finalizar la reproducción de una cara de la cinta.
- 9** Indicadores de operación del disco
- RANDOM: se enciende cuando se activa la reproducción aleatoria.
 - PRGM (programada): se enciende cuando se activa la reproducción programada.
 - ↺ (repetición)/ALL:
 - ↺ ALL : se enciende cuando se activa la repetición del disco.
 - ↺: se enciende cuando se activa alguna repetición que no sea la de arriba.
- 10** Indicador BONUS
- Se enciende cuando se detecta un DVD Audio con un bonus group.
- 11** Indicador B.S.P. (Imagen fija buscable)
- Se enciende cuando se detectan imágenes fijas buscables mientras se reproduce un DVD Audio.
- 12** Pantalla principal
- Mientras escucha la radio: Aparece la banda (o el número de preajuste) y la frecuencia de la emisora.
 - Mientras se selecciona "AUX": Aparece "AUX".
 - Mientras se reproduce una cinta: aparece "TAPE".
 - Mientras se reproduce un disco: Véase "Indicaciones en la pantalla principal mientras se reproduce un disco" en la página 9.
- 13** Indicador A (auto). STANDBY
- Se enciende cuando se activa Auto Standby.
 - Parpadea cuando se para la reproducción del disco con Auto Standby activado.

Indicaciones en la pantalla principal mientras se reproduce un disco

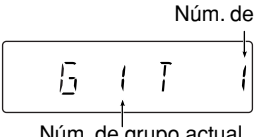
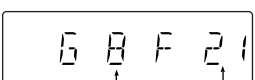
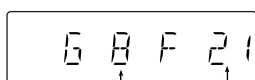
Mientras se reproduce un disco:	Mientras la reproducción del disco está detenida:
<ul style="list-style-type: none"> DVD Vídeo:  <p>Núm. de capítulo actual Tiempo de reproducción transcurrido</p> Pulsando DISPLAY, podrá mostrar los números de título y capítulo actuales durante algunos segundos. 	<ul style="list-style-type: none"> DVD Vídeo:  <p>Núm. total de títulos</p>
<ul style="list-style-type: none"> DVD Audio:  <p>Núm. de pista actual Tiempo de reproducción transcurrido</p> Pulsando DISPLAY, podrá mostrar los números de grupo y pista actuales durante algunos segundos. 	<ul style="list-style-type: none"> DVD Audio:  <p>Núm. total de grupo Núm. de grupo</p> <p>Núm. de pista</p>
<ul style="list-style-type: none"> Audio CD:  <p>Núm. de pista actual Tiempo de reproducción transcurrido</p> 	<ul style="list-style-type: none"> Audio CD:  <p>Núm. total de pista Tiempo de reproducción total</p>
<ul style="list-style-type: none"> SVCD/VCD:  <p>Núm. de pista actual Tiempo de reproducción transcurrido*</p> <p>* Aparece "PBC" mientras se reproduce un disco con PBC.</p> 	<ul style="list-style-type: none"> SVCD/VCD:  <p>Núm. total de pista Tiempo de reproducción total*</p> <p>* Cambia a "PBC" cuando se detiene la reproducción de PBC.</p>
<ul style="list-style-type: none"> MP3/WMA:  <p>Núm. de pista actual Tiempo de reproducción transcurrido</p> Pulsando DISPLAY, podrá mostrar los números de grupo y pista actuales durante algunos segundos. 	<ul style="list-style-type: none"> MP3/WMA:  <p>Núm. de grupo actual Núm. de pista actual</p>
<ul style="list-style-type: none"> JPEG:  <p>Núm. de grupo actual Núm. de archivo</p> 	<ul style="list-style-type: none"> JPEG:  <p>Núm. de grupo actual Núm. de archivo actual</p>

• Si se pone la reanudación en "CONECTAR" (consulte la página 38), aparecerá "RESUME" al detener la reproducción.

Operaciones diarias—Reproducción

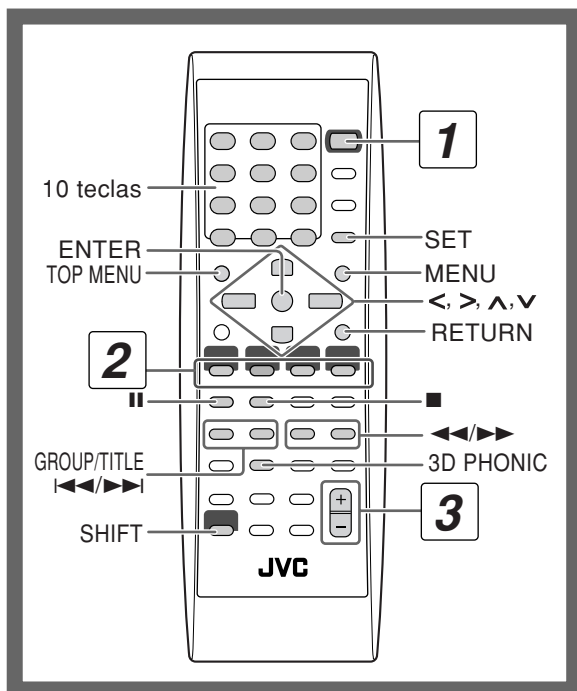

En este manual, la operación se explica utilizando principalmente el control remoto, no obstante, podrá utilizar los botones y controles de la unidad principal si disponen de nombres y marcas iguales (o similares).

1 Encienda el sistema.

La lámpara STANDBY/ON de la unidad principal se enciende en verde.

- Sin pulsar STANDBY/ON , el sistema se enciende al pulsar uno de los botones de selección de fuente en el siguiente paso.

2 Seleccione la fuente.

Si la fuente seleccionada está preparada, se iniciará la reproducción automáticamente.

- Si pulsa AUX, inicie la reproducción de la fuente del componente externo.

3 Ajuste el volumen.

4 Opere la fuente objetivo tal como se describe posteriormente.

Cómo apagar (poner en espera) la unidad

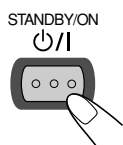
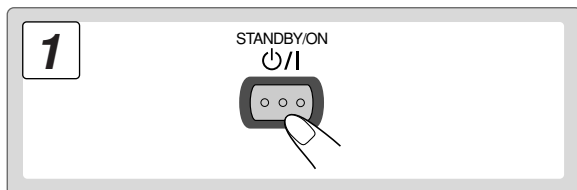

La lámpara STANDBY/ON de la unidad principal se enciende en rojo.

- Siempre se consumirá una pequeña cantidad de energía aunque esté en espera.

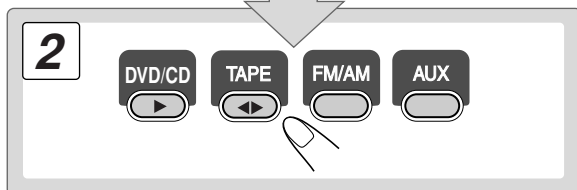

Para una audición privada

Conecte un par de auriculares al jack PHONES de la unidad principal. El sonido dejará de emitirse a través de los altavoces. Asegúrese de bajar el volumen antes de conectar o de ponerse los auriculares.

- Al desconectar los auriculares se volverán a activar los altavoces.

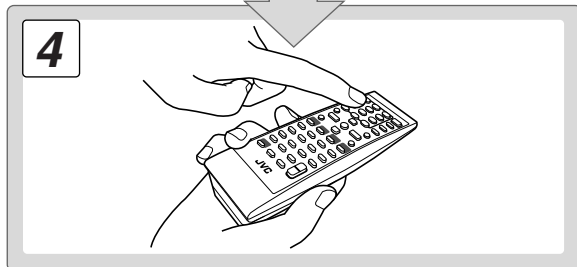

NO apague (en espera) el sistema con el volumen ajustado a un nivel extremadamente alto. De lo contrario, la explosión súbita de sonido podrá dañar sus oídos, altavoces y/o auriculares cuando vuelva a encender el sistema o iniciar la reproducción.

Para escuchar la radio

Para ajustar el intervalo de frecuencias del sintonizador de AM



Antes de operar el sintonizador, es preciso seleccionar el intervalo de frecuencias de AM apropiado para usar en su área.

1 Seleccione la banda de AM.

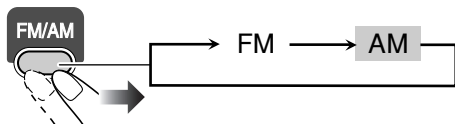

2 Apague el sistema.

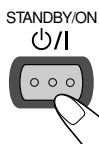

3 Seleccione el intervalo de frecuencias de AM apropiado para su área.

- Sólo podrá usar los botones y los controles del panel frontal.

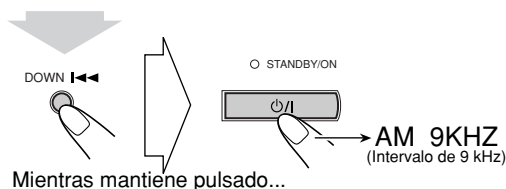

Mientras mantiene pulsado...

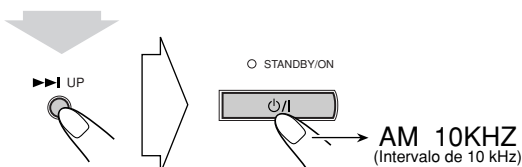

Mientras mantiene pulsado...

Para seleccionar la banda (FM o AM)



Cómo sintonizar una emisora

Mientras está seleccionado FM o AM...

Control remoto:	Unidad principal:

La frecuencia comienza a cambiar en la pantalla. La frecuencia deja de cambiar cuando se sintoniza una emisora (frecuencia) con una señal lo suficientemente fuerte.

- Pulsando el botón repetidamente, la frecuencia cambia paso a paso.

Para detener la búsqueda manualmente, pulse uno u otro botón.

Si la emisora FM recibida es muy ruidosa

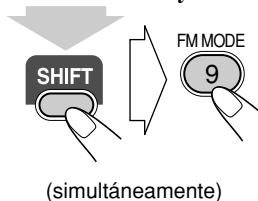

(simultáneamente)

El indicador MONO se enciende en la pantalla. La recepción mejorará, aunque sin efecto estéreo—Modo de recepción monoaural.

Para restablecer el efecto estéreo, pulse de nuevo el botón (el indicador MONO se apaga).

Cómo preajustar las emisoras



Puede preajustar 30 emisoras FM y 15 emisoras AM.

1 Sintonice la emisora que desea preajustar.

- Si lo selecciona, también podrá almacenar el modo de recepción monoaural para las emisoras FM preajustadas.

2 Active el modo de entrada del número de preajuste.



- Finalice el siguiente proceso mientras parpadea la indicación en pantalla.

3 Seleccione el número de preajuste para la emisora que se va almacenar.

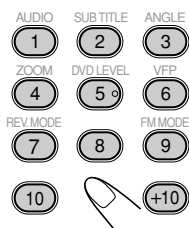

Ejemplos:

Para seleccionar el número de preajuste 5, pulse 5.

Para seleccionar el número de preajuste 15, pulse +10 y a continuación, 5.

Para seleccionar el número de preajuste 30, pulse +10, +10 y a continuación, 10.

• También podrá usar los botones ►► o ◀◀.

4 Almacene la emisora.

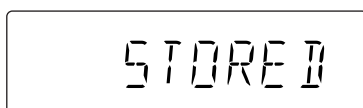
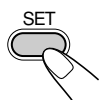

Cómo sintonizar una emisora preajustada



1 Seleccione la banda (FM o AM).

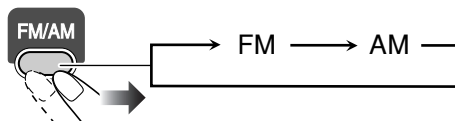

2 Seleccione el número de preajuste para la emisora que se va almacenar.



• También podrá usar los botones ►► o ◀◀.

Para reproducir una cinta

Cómo insertar una cinta

Podrá reproducir cintas de los tipos I, II y IV.

Presionar

Inserte

Cerrar

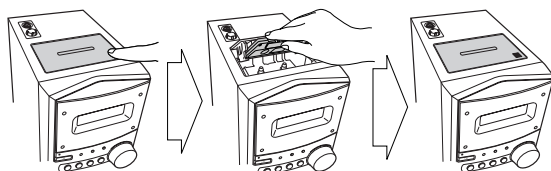

Con la cara de la cinta dirigida hacia afuera

Para iniciar:	Para detener:
Para rebobinar la cinta:	
Antes o después de la reproducción...	
	Rebobine la cinta hacia la derecha.
	Rebobine la cinta hacia la izquierda.

Cómo cambiar la dirección de transporte de la cinta

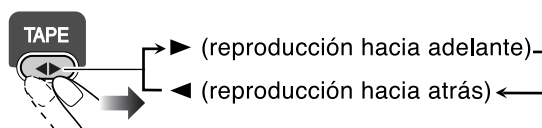

Cómo invertir la cinta automáticamente

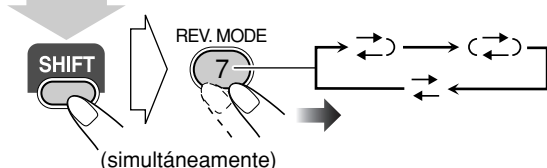

	La cinta se reproduce desde la cara frontal hacia la cara inversa. La reproducción se detiene cuando se reproduce la cara inversa.
	La cinta se invierte automáticamente, y la reproducción se repite hasta que usted la detenga.
	La cinta no se invierte. La reproducción se detiene cuando se llega al final de la cara actual de la cinta.

Para reproducir un disco

IMPORTANTE: Antes de reproducir un disco, compruebe lo siguiente...

- Encienda el televisor y seleccione en el televisor un modo de entrada apropiado para ver las imágenes, o las visualizaciones en pantalla en la pantalla del televisor.
- Para la reproducción del disco, podrá cambiar la configuración inicial según sus preferencias. Véase "Operaciones del menú de configuración" en la página 35.

Si al pulsar un botón aparece "⊗" en la pantalla del televisor, significa que el disco no puede aceptar la operación intentada, o que los datos requeridos para tal operación no están grabados en el disco.

Antes de reproducir un disco, averigüe cómo fue grabado el disco.

- El DVD Vídeo se compone de “**títulos**” que incluyen “**capítulos**”, el DVD Audio/MP3/WMA/JPEG se compone de “**grupos**” que incluyen “**pistas**”, y el CD/SVCD/VCD se compone solamente de “**pistas**”.
- Para la reproducción JPEG, véase “Operaciones en la pantalla CONTROL” en la página 27.

Cómo insertar un disco

Podrá insertar un disco mientras se está reproduciendo otra fuente.

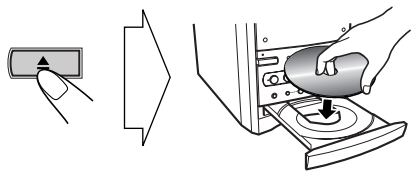

Para cerrar la bandeja del disco, pulse de nuevo ▲.

- Si pulsa DVD/CD ►, la bandeja del disco se cierra automáticamente y se inicia la reproducción (dependiendo de la configuración interna del disco).

Para iniciar:	Para poner en pausa:	Para detener:
	Para cancelar, pulse DVD/CD ►.	

- **Mientras reproduce un DVD/SVCD/VCD:** Este sistema puede almacenar el punto de interrupción, de manera que al reanudar la reproducción pulsando DVD/CD ► (aunque esté en espera), se inicie desde la posición en que fue detenida—Reanudación de la reproducción. (Aparece “RESUME” en la pantalla al detener la reproducción).

Para parar completamente mientras está activada la reanudación, pulse dos veces ■. (Para cancelar la reanudación, véase “REANUDAR” en la página 38.)

- Al operar el sistema, el icono de guía en pantalla (consulte la tabla siguiente) aparece en el televisor. Para desactivar los iconos de guía en pantalla, véase “GUÍA EN PANTALLA” en la página 38.

Iconos de guía en pantalla

- Durante la reproducción de DVD Vídeo, los siguientes iconos podrían aparecer en el televisor:

Al comienzo de una escena que contiene vistas multiángulo.

Al comienzo de la escena conteniendo sonidos multi-audio.

Al comienzo de una escena que contiene múltiples subtítulos.

- Los siguientes iconos también aparecerán en el televisor para indicar la operación que está realizando actualmente.



Para seleccionar un título/grupo

Mientras se está reproduciendo...

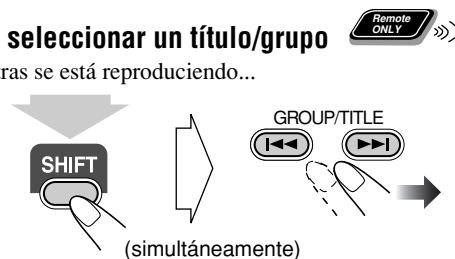

- Aparece el nombre del grupo para los discos MP3/WMA.

Cómo seleccionar un capítulo/pista

Mientras se está reproduciendo...



- La primera vez que pulsa ◀◀, podrá retroceder al comienzo del capítulo/pista actual.

Cómo localizar un determinado pasaje

Mientras se reproduce un disco, excepto MP3/WMA...

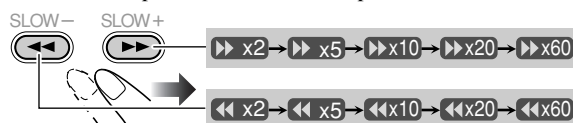

- No se genera sonido mientras se efectúa la búsqueda en un DVD Vídeo/SVCD/VCD.

Para volver a la reproducción normal, pulse DVD/CD ►.

Para localizar un ítem directamente

Puede seleccionar directamente un título/capítulo/pista e iniciar la reproducción.

- Para DVD Vídeo, puede seleccionar **un título antes de iniciar la reproducción**, mientras que es posible seleccionar **un capítulo después de iniciar la reproducción**.



Ejemplos:

- Para seleccionar el número 5, pulse 5.
- Para seleccionar el número 15, pulse +10 y a continuación, 5.
- Para seleccionar el número 30, pulse +10, +10 y a continuación, 10.

Para usar 3D Phonic

Mientras se está reproduciendo...

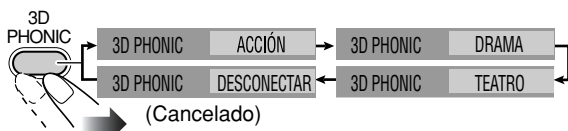

- El modo seleccionado sólo puede mostrarse en el televisor.

ACCIÓN	Adecuado para películas de acción y programas deportivos.
DRAMA	Crea un sonido natural y cálido. Disfrute de las películas en un ambiente de relax.
TEATRO	Disfrute de los efectos de sonido como en un gran teatro.

Para efectuar la reproducción usando el menú de disco

■ Para DVD Vídeo/DVD Audio:

1 Se muestra el menú de disco.

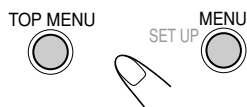

2 Seleccione una opción en el menú de disco.

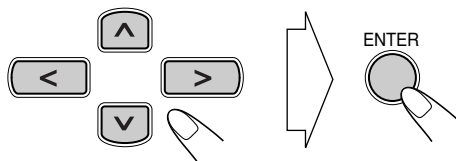

- Con algunos discos, también podrá seleccionar las opciones introduciendo el número por medio de las 10 teclas.

■ Para SVCD/VCD con PBC:

Mientras se reproduce un disco con PBC, aparece "PBC" en la pantalla.

Cuando aparece el menú de disco en el televisor, seleccione una opción en el menú. Se inicia la reproducción de la opción seleccionada.



Ejemplos:

- Para seleccionar el número 5, pulse 5.
- Para seleccionar el número 15, pulse +10 y a continuación, 5.
- Para seleccionar el número 30, pulse +10, +10 y a continuación, 10.

Para desplazarse a la página siguiente o anterior del menú actual:

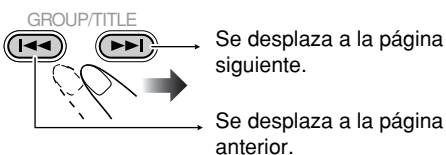

Para volver al menú anterior:

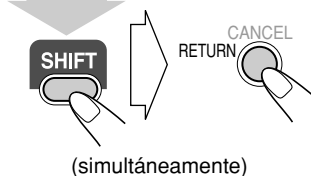

Para cancelar PBC

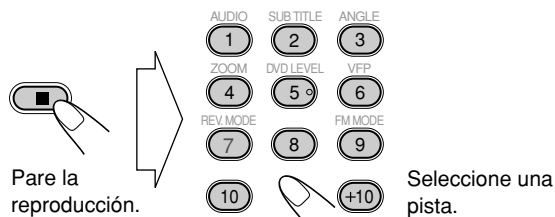

Se inicia la reproducción de la pista seleccionada.

Para reactivar PBC, pulse ■ (dos veces si reanudación está ajustada a "CONECTAR") y a continuación pulse DVD/CD ►.

Operaciones diarias—Ajustes del sonido y otros ajustes

Control remoto

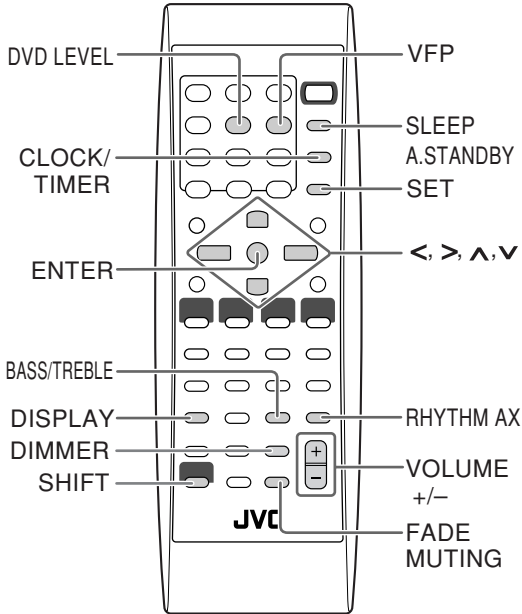

Unidad principal



Ajuste del volumen

Podrá ajustar el nivel de volumen entre nivel 0 (VOL MIN) y nivel 50 (VOL MAX).

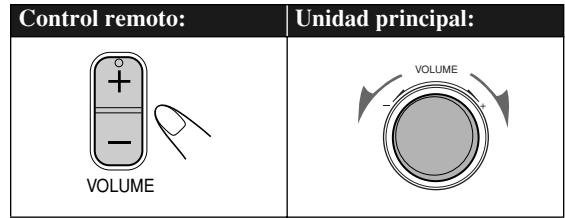

Para bajar el volumen instantáneamente



Para restablecer el volumen, pulse de nuevo o ajuste el nivel de volumen.

Ajuste del sonido

Para enfatizar la sensación de ritmo —RHYTHM AX

Esta función enfatiza la sensación de ataque en graves, y también cambia el nivel del subwoofer.

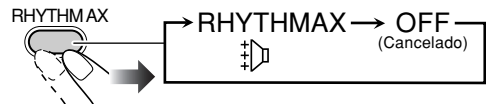

Cómo ajustar el tono

Podrá ajustar el nivel de graves y agudos entre -5 y +5.

Para ajustar los graves

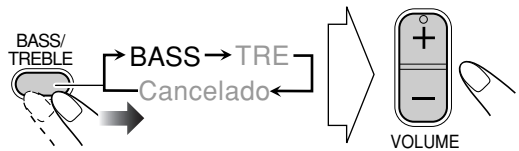

Para ajustar los agudos



Preajustando automático de nivel de aumento del sonido de DVD Vídeo



El sonido del DVD Vídeo se graba a veces a un nivel inferior al de otros discos y fuentes. Usted puede ajustar el nivel de aumento para el DVD Vídeo actualmente cargado, de manera tal que no sea necesario ajustar el volumen cada vez que se cambia la fuente.

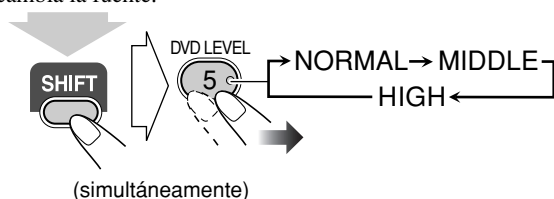

NORMAL	Nivel de grabación original.
MIDDLE	Se aumenta el nivel de salida (menos que "HIGH").
HIGH	Se aumenta el nivel de salida (más que "MIDDLE").

- Una vez que se expulsa el DVD cargado, esta configuración se cancela y se ajusta automáticamente a "NORMAL".

Cambio de la luminosidad de la pantalla



Podrá oscurecer la ventana de visualización.



DIM1	La pantalla se oscurece.
DIM2	La iluminación de la pantalla se apaga.
AUTO DIM	La iluminación de la pantalla se apaga cuando se inicia la reproducción del disco.* • La pantalla se ilumina cuando se detiene la reproducción.

* "AUTO DIM" no funciona para CD/MP3/WMA.

Cambio del tono de la imagen



Mientras se muestra la imagen de reproducción en el televisor, podrá seleccionar el tono de imagen preajustado, o ajustarlo y almacenarlo según sus preferencias.

Para seleccionar un tono de imagen preajustado

- 1 Mientras se reproduce, visualice la pantalla de ajuste VFP.

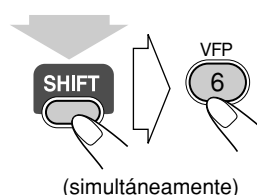

NORMAL	
GAMMA	0
BRILLO	0
CONTRASTE	0
SATURACIÓN	0
MATIZ	0
NITIDEZ	0

En el televisor

- 2 Para seleccionar un tono de imagen preajustado.

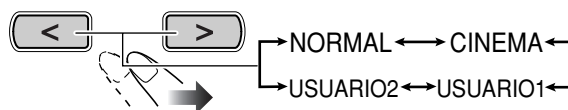

NORMAL	Normalmente seleccione esta opción.
CINEMA	Adecuado cuando la fuente es película.
USUARIO1/ USUARIO2	Puede ajustar los parámetros y almacenar las configuraciones (véase más abajo).

Para borrar la pantalla, pulse de nuevo VFP mientras mantiene pulsado SHIFT.

Cómo ajustar el tono de la imagen

- 1 Seleccione "USUARIO1" o "USUARIO2".
 - Siga los pasos 1 y 2 explicados más arriba.
- 2 Seleccione el parámetro que desea ajustar.

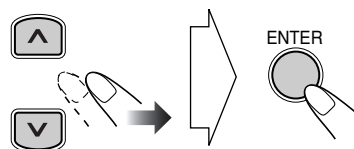

GAMMA	Ajústelo si el color neutro es brillante u oscuro (-3 a +3).
BRILLO	Ajústelo si la imagen entera es brillante u oscura (-8 a +8).
CONTRASTE	Ajústelo si las posiciones lejana y cercana no son naturales (-7 a +7).
SATURACIÓN	Ajústelo si la imagen es blanquecina o negruzca (-7 a +7).
MATIZ	Ajústelo si la tez de las personas no es natural (-7 a +7).
NITIDEZ	Ajústelo si la imagen es confusa (-8 a +8).

3 Ajuste el parámetro.

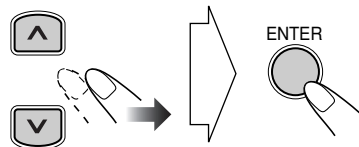

4 Repita los pasos 2 a 3 si desea ajustar otros parámetros.

Para borrar la pantalla, pulse de nuevo VFP mientras mantiene pulsado SHIFT.

Ajuste del reloj



Sin ajustar el reloj incorporado, no se podrán utilizar los temporizadores diarios, el temporizador de grabación (consulte la página 33) ni el temporizador dormir.

- Para corregir un error de entrada durante el proceso, pulse CANCEL o CLOCK/TIMER. Podrá volver al paso anterior.

1 Active el modo de ajuste del reloj.

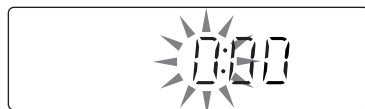

- Si ya ajustó el reloj anteriormente, pulse el botón repetidamente hasta que se seleccione el modo de ajuste del reloj.

2 Ajuste la hora.

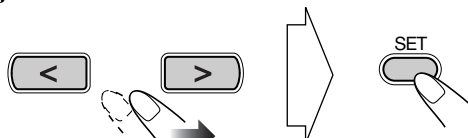

3 Ajuste los minutos.

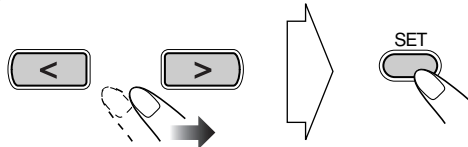

Ahora, el reloj incorporado se pone en marcha.

Para verificar la hora actual del reloj durante la reproducción

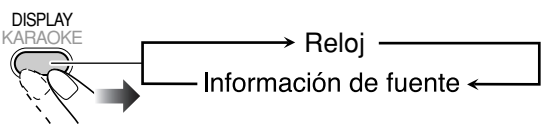

- Mientras se reproduce un DVD y MP3/WMA, no se podrá verificar la hora actual del reloj (consulte la página 9).

Apagado del sistema

automáticamente



Para que la unidad se apague después de finalizar la reproducción—Auto Standby

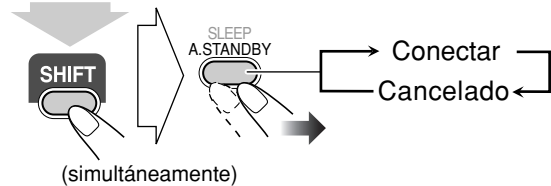

Cuando se está usando Auto Standby, el indicador A.STANDBY se enciende en la pantalla. Cuando se detiene la reproducción del disco, el indicador A.STANDBY comienza a parpadear. Si no se realiza ninguna operación durante unos 3 minutos mientras el indicador está parpadeando, el sistema se apaga (entra en espera) automáticamente.

- Auto Standby no funciona mientras escucha la radio (FM/AM) y el componente externo (AUX).

Para que la unidad se apague después de un cierto lapso—Temporizador dormir

1 Especifique el tiempo (en minutos).

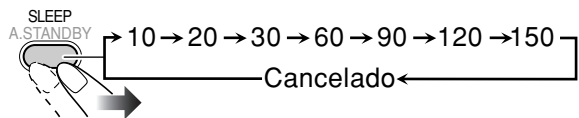

2 Espere hasta que se apague la hora de ajuste.

Para verificar el tiempo que falta hasta la hora de apagado



- Si pulsa el botón repetidamente, podrá cambiar la hora de apagado.

Operaciones únicas de DVD/VCD

Control remoto

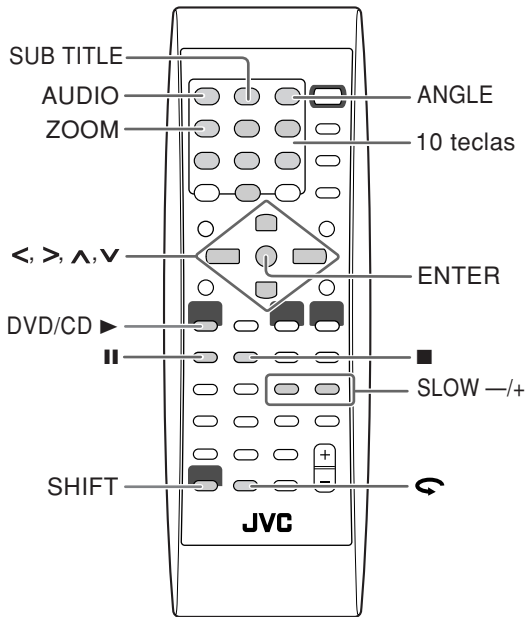

Español

Selección del ángulo de visión

Mientras se reproduce un capítulo (de DVD Vídeo) conteniendo múltiples ángulos de visión, podrá ver la misma escena desde diferentes ángulos.

- También podrá seleccionar múltiples ángulos de visión usando la barra en pantalla (consulte la página 24).

Mientras se está reproduciendo...

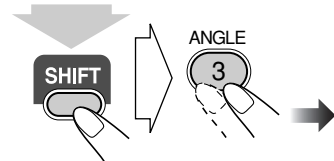

(simultáneamente)

Ej.:

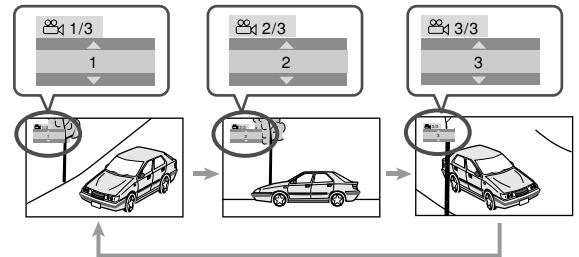

Selección del idioma para los subtítulos

Para DVD Vídeo: Mientras se reproduce un capítulo (de DVD Vídeo) que contiene subtítulos en diferentes idiomas, podrá seleccionar el idioma para subtítulos que desea visualizar en el televisor.

Para SVCD: Mientras se está reproduciendo, podrá seleccionar los subtítulos incluso cuando no hay subtítulos grabados en el disco.

- También podrá seleccionar el idioma de los subtítulos usando la barra en pantalla (consulte la página 24).

Mientras se reproduce un DVD Vídeo...

1 Visualice la ventana de selección de subtítulo.



(simultáneamente)

2 Seleccione el idioma para los subtítulos.

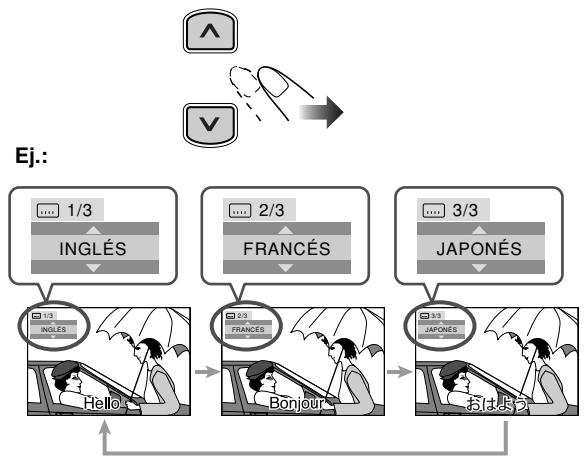

Mientras se reproduce un SVCD vídeo...

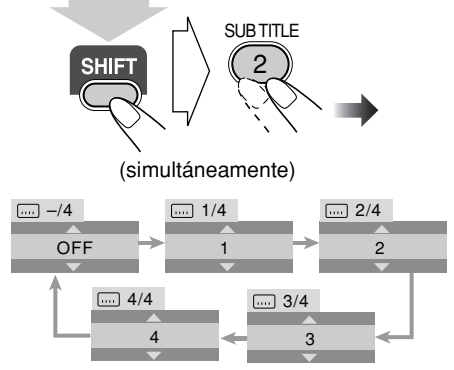

Selección de la pista de sonido Remote ONLY >>>

Para DVD Vídeo: Mientras se reproduce un capítulo que contiene idiomas de audio, podrá seleccionar el idioma que desea escuchar.

Para DVD Audio: Mientras se reproduce una pista que contiene canales de audio, podrá seleccionar el canal de audio que desea escuchar.

Para Karaoke SVCD/VCD: Cuando se reproduce una pista, podrá seleccionar el canal de audio que desea reproducir.

- También podrá seleccionar la pista de audio usando la barra en pantalla (consulte la página 24).

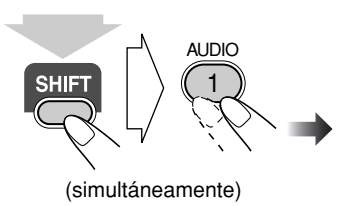

Mientras se reproduce un DVD Vídeo...

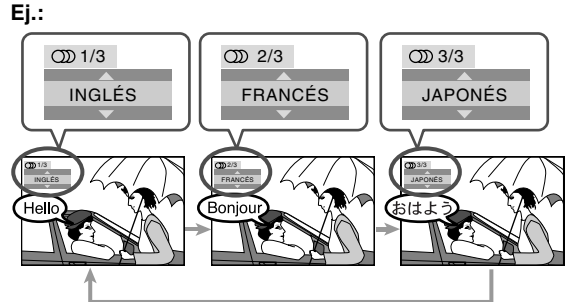

Mientras se reproduce un DVD Audio...

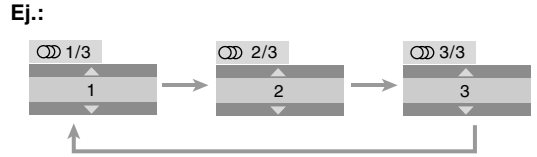

Mientras se reproduce un Karaoke SVCD o VCD...

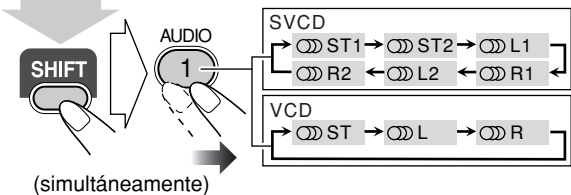

ST1/ST2	Para escuchar reproducción estereofónica normal (2 canales).
L1/L2/L	Para escuchar el canal de audio izquierdo.
R1/R2/R	Para escuchar el canal de audio derecho.

- El SVCD puede tener 4 canales de audio. Karaoke SVCD utiliza normalmente estos 4 canales para grabar dos grabaciones de 2 canales (ST1/ST2).

Reproduciendo un Bonus Group Remote ONLY >>>

Algunos DVD Audios disponen de un grupo especial denominado "bonus group" cuyo contenido no se da a conocer al público.

- Para reproducir un "bonus group", deberá ingresar un "número clave" específico (una especie de contraseña) para el "bonus group". La forma de obtener el número clave depende del disco.

1 Seleccione el "bonus group".

- Normalmente, el "bonus group" se graba como el último grupo (por ejemplo, si un disco contiene 4 grupos incluyendo un "bonus group", el "grupo 4" será el "bonus group").
- Para la información sobre cómo seleccionar el grupo, véase "Para seleccionar un título/grupo" en la página 13.

2 Introduzca el número clave.

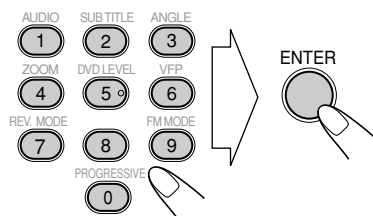

3 Siga las instrucciones interactivas que aparecen en la pantalla.

Para cancelar la entrada del número clave, pulse ■.

2 Seleccione la velocidad de cámara lenta.

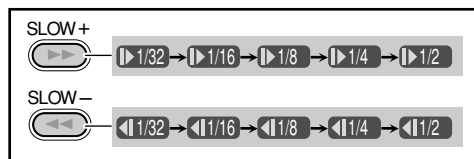
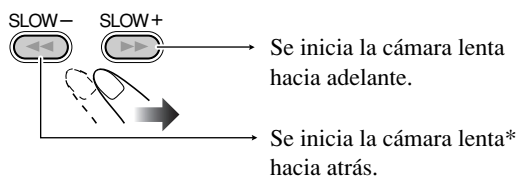

*No disponible para SVCD/VCD.

Reproducción con efectos especiales



Reproducción de imágenes fijas

Para iniciar la reproducción de imágenes fijas:	Para reanudar la reproducción normal:
Mientras se está reproduciendo...	

Reproducción cuadro por cuadro

1 Mientras se está reproduciendo...



Se inicia la reproducción de imágenes fijas.

2 Haga avanzar las imágenes fijas cuadro por cuadro.



Para reanudar la reproducción normal, pulse DVD/CD ▶.

Reproducción a cámara lenta

1 Mientras se está reproduciendo...



Se inicia la reproducción de imágenes fijas.

Para reanudar la reproducción normal, pulse DVD/CD ▶.

Para volver a reproducir las escenas anteriores (Reproducción de un solo toque)

• Esta función se utiliza sólo mientras se reproduce un DVD Vídeo.

Mientras se está reproduciendo...

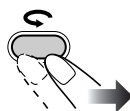

La posición de reproducción retrocede aproximadamente 10 segundos antes de la posición actual (sólo dentro del mismo título).

Zoom

1 Mientras se está reproduciendo...

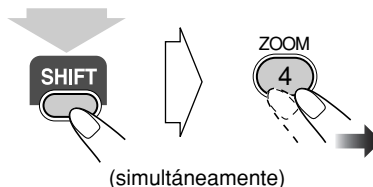

(simultáneamente)

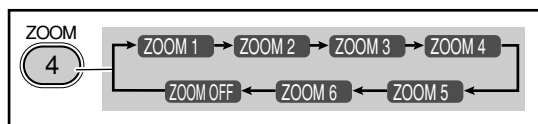

2 Mueva la posición de zoom de acercamiento.

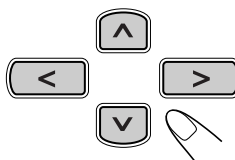

Para cancelar el Zoom, pulse ZOOM repetidamente (mientras mantiene pulsado SHIFT) hasta que aparezca "ZOOM OFF" en el televisor.

Operaciones avanzadas de los discos

Control remoto

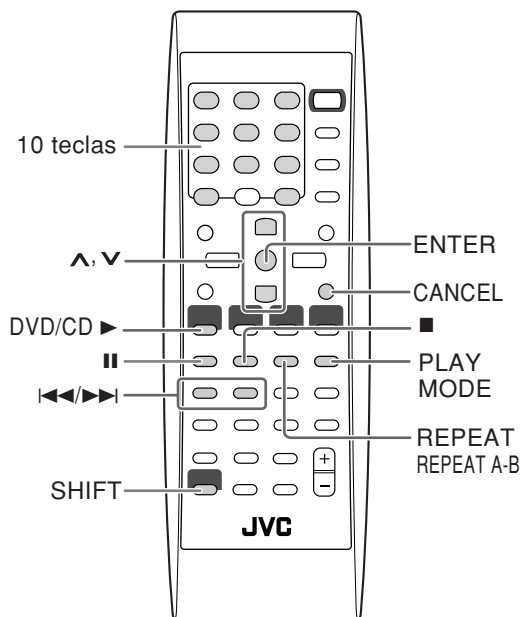

Unidad principal

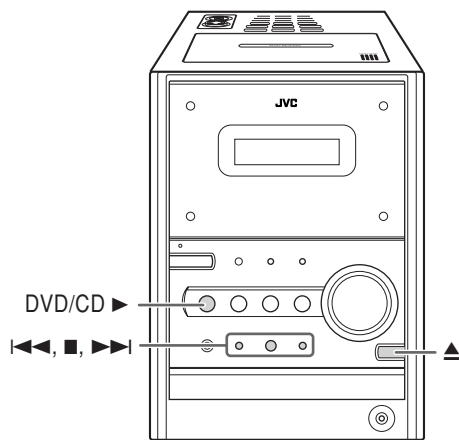

Programando el orden de reproducción

Reproducción programada

Antes de iniciar la reproducción, podrá programar el orden de reproducción de los capítulos o pistas (hasta 99).

- 1 Antes de iniciar la reproducción, active la reproducción programada.

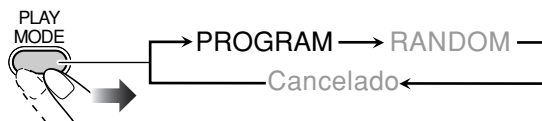

En el televisor

- 2 Seleccione los capítulos o las pistas que desea para la reproducción programada.

• Para DVD/MP3/WMA:

- 1 Seleccione un número de título o grupo.
- 2 Seleccione un número de capítulo o pista.
- 3 Repita los pasos anteriores 1 y 2.

• Para SVCD/VCD/CD:

- 1 Seleccione las pistas.

Para introducir los números directamente:



Ejemplos:

Para introducir el número 5, pulse 5.

Para introducir el número 15, pulse +10 y a continuación, 5.

Para introducir el número 30, pulse +10, +10 y a continuación, 10.

3 Inicie la reproducción.



La reproducción se inicia en el orden programado por usted.

Para omitir una paso:	Para poner en pausa:	Para detener:
<p>GROUP/TITLE</p>	<p>Para cancelar, pulse DVD/CD</p>	

Para verificar una secuencia programada

Antes o después de la reproducción...



En el orden inverso.



En el orden programado.

- También puede usar o para verificar la secuencia programada.

Para modificar la programación

Antes o después de la reproducción...

Para borrar el último paso:	Para borrar toda la programación:
<p>CANCEL RETURN</p>	
Para añadir pasos a la programación: Repita el paso 2.	

Para salir de la reproducción programada

Antes o después de la reproducción...

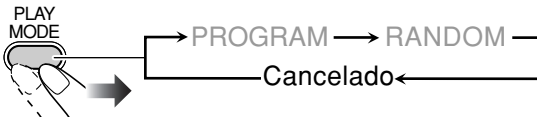

Reproduciendo en orden aleatorio

Reproducción aleatoria



Podrá reproducir todos los capítulos o las pistas en orden aleatorio.

- La reproducción aleatoria no se puede usar con algunos DVDs.

1 Antes de iniciar la reproducción, active la reproducción aleatoria.

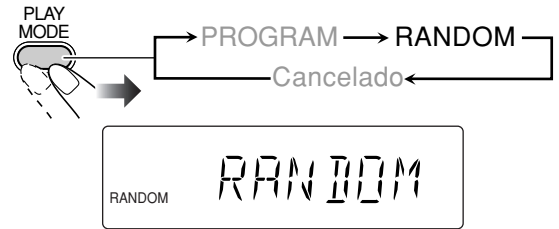

2 Inicie la reproducción.



La reproducción se inicia en orden aleatorio. La reproducción aleatoria finaliza cuando se termina de reproducir todo el disco.

Para omitir capítulo/pista:	Para poner en pausa:	Para detener:
	<p>Para cancelar, pulse DVD/CD</p>	

Para salir de la reproducción aleatoria

Antes o después de la reproducción...

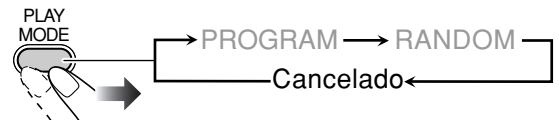

Reproducción repetida

• También podrá seleccionar el modo de repetición usando la barra en pantalla (consulte la página 25).

Reproducción repetida

Podrá repetir la reproducción.

• **Para DVD Vídeo:**
Mientras se está reproduciendo...

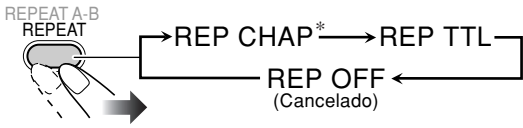

• **Para DVD Audio:**
Durante o antes de iniciar la reproducción...

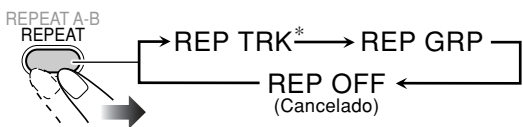

• **Para MP3/WMA:**
Durante o antes de iniciar la reproducción...

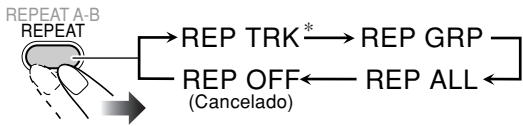

• **Para CD/SVCD/VCD:**
Mientras se reproduce (sin PBC para SVCD/VCD) o antes de la reproducción...

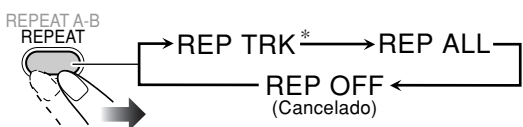

REP CHAP*	Se repite el capítulo actual.
REP TTL	Se repite el título actual.
REP TRK*	Se repite la pista actual.
REP GRP	Se repite el grupo actual.
REP ALL	Se repite el disco o el programa.

*Durante la reproducción programada y la reproducción aleatoria, aparece "REP STEP" en lugar de estas indicaciones, y los modos de repetición cambian de la siguiente manera para todos los discos.

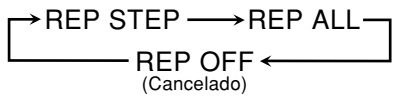

Repetición A-B

Podrá repetir la reproducción de un pasaje deseado especificando el comienzo (punto A) y el final (punto B).

- La repetición A-B no se puede usar para MP3/WMA y algunos DVDs.
- La repetición A-B se puede usar dentro del mismo título mientras se reproduce un DVD Vídeo, y dentro de la misma pista para los otros discos.

1 Durante la reproducción (sin PBC para SVCD/VCD), seleccione el punto de inicio (A).

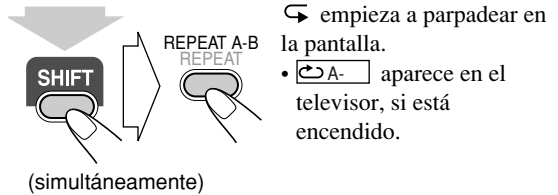

2 Seleccione el punto de fin (B).

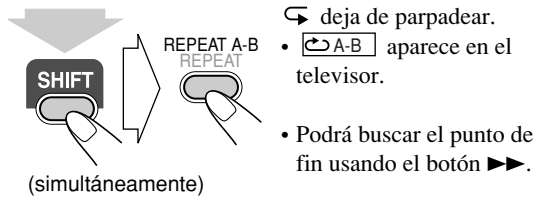

Para cancelar la repetición A-B, pulse de nuevo REPEAT A-B mientras mantiene pulsado SHIFT.

- La repetición A-B también se cancela al detener la reproducción o al saltar el capítulo o la pista.

Prohibición de la expulsión del disco

Podrá bloquear la bandeja del disco para que nadie pueda sacar el disco cargado.

- Esto es posible mientras el sistema está en espera.

Con la bandeja del disco cerrada...

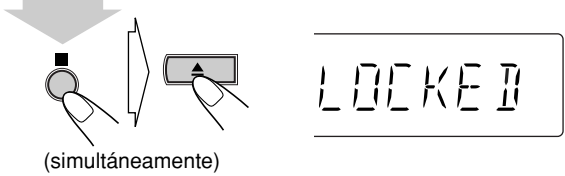

Para cancelar la prohibición, repita el mismo procedimiento.

Aparece "UNLOCKED" en la pantalla.

Operaciones de disco en pantalla

Control remoto

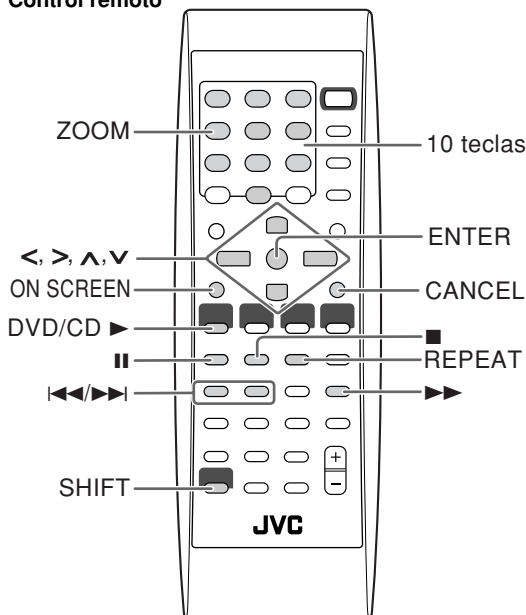

Barras en pantalla

DVD Vídeo

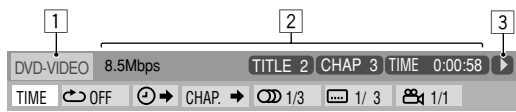

DVD Audio

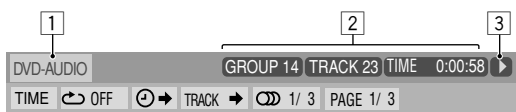

SVCD



VCD

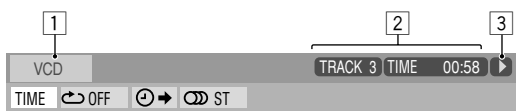

CD



Información de la barra en pantalla

Usted puede verificar la información del disco (excepto para el disco MP3/WMA/JPEG) y usar algunas funciones a través de la barra en pantalla.

1 Tipo de disco

2 Información sobre reproducción

Indicación	Significados
Mbps	Velocidad de transferencia actual (Megabits por segundo)
TITLE 2	Título actual
CHAP 3	Capítulo actual
GROUP 1	Grupo actual
TRACK 14	Pista actual
TOTAL 1:25:58	Indicaciones sobre el tiempo

3 Modos de operación

Indicación	Significados
▶	Reproducción
▶▶ / ◀◀	Búsqueda hacia adelante/atrás
▶ / ◀	Cámara lenta hacia adelante/atrás
⏸	Pausa
■	Parada

4 Iconos de funcionamiento (en el menú desplegable)

Indicación	Significados
TIME	Selecciónelo para cambiar la indicación del tiempo.
↺ OFF	Selecciónelo para repetir la reproducción.
⌚	Selecciónelo para la búsqueda por tiempo.
CHAP. →	Selecciónelo para la búsqueda de capítulo.
TRACK →	Selecciónelo para la búsqueda de pista.
🗣 1/3	Selecciónelo para cambiar el idioma o el canal de audio (consulte también la página 19).
📄 1/3	Selecciónelo para cambiar el idioma de los subtítulos (consulte también la página 18).
👁 1/3	Selecciónelo para cambiar el ángulo de visión (consulte también la página 18).
PAGE 1/5	Selecciónelo para cambiar la página.

Operaciones usando la barra en pantalla

Ej.: Seleccionando un subtítulo (francés) para DVD Vídeo
Mientras el disco está seleccionado como fuente...

1 Visualice la barra en pantalla con el menú desplegable.

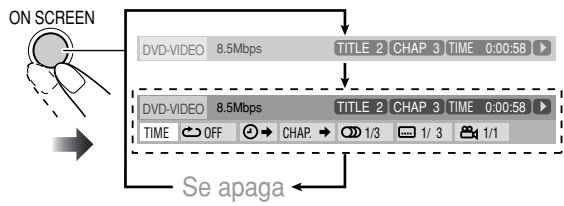

2 Seleccione (resalte) la opción deseada.

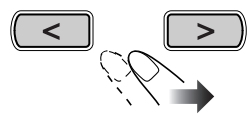

3 Visualice la ventana emergente.

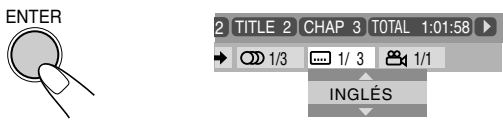

4 Seleccione la opción deseada en la ventana emergente.

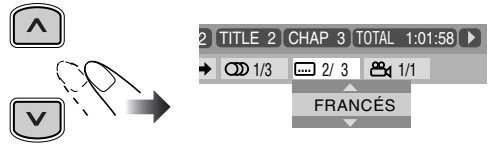

5 Finalice la configuración.

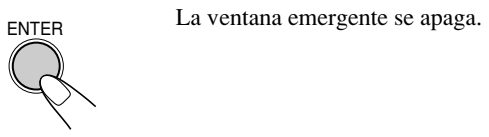

Para borrar la barra en pantalla

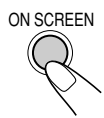

Para las operaciones detalladas de las siguientes funciones, véase también “Operaciones usando la barra en pantalla” a la izquierda.

Cambiando la información del tiempo

Podrá cambiar la información del tiempo en la barra en pantalla y en la ventana de visualización de la unidad principal.

1 Mientras se reproduce, visualice la barra en pantalla con el menú desplegable.



2 Asegúrese de que se ha seleccionado (resaltado) 'TIME'.

3 Cambie la indicación del tiempo.

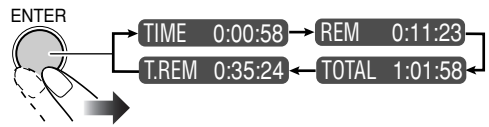

TIME	Tiempo de reproducción transcurrido del capítulo/pista actual.
REM	Tiempo restante del capítulo/pista actual.
TOTAL	Tiempo transcurrido del disco.
T.REM	Tiempo restante del disco.

Para borrar la barra en pantalla

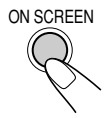

Reproducción repetida

• Consulte también la página 23.

1 Mientras se reproduce un disco (sin PBC para SVCD/VCD), visualice la barra en pantalla con el menú desplegable.

• Excepto para DVD Vídeo: La reproducción repetida puede seleccionarse antes de iniciar la reproducción.

2 Seleccione 'OFF'.

3 Visualice la ventana emergente.

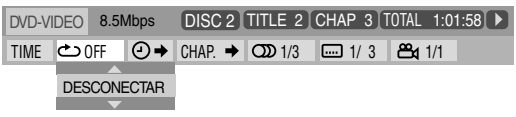

4 Seleccione el modo de repetición deseado.

A-B	Se repite el pasaje deseado (véase abajo).
TÍTULO	Se repite el título actual.
GRUPO	Se repite el grupo actual.
TODAS	Se repite el disco (excepto para DVD) o el programa.
CAPÍTULO*	Se repite el capítulo actual.
PISTA*	Se repite la pista actual.
DESCONECTAR	La reproducción repetida se cancela.

*Durante la reproducción programada y la reproducción aleatoria, aparece "PASO".

5 Finalice la configuración.



Repetición A-B

• Consulte también la página 23.

1 Mientras se reproduce, visualice la barra en pantalla con el menú desplegable.

2 Seleccione OFF.

3 Visualice la ventana emergente.



4 Seleccione "A-B".



5 Seleccione el punto de inicio (A).



6 Seleccione el punto de fin (B).



La repetición A-B se inicia. El pasaje seleccionado se reproduce repetidamente.

- Antes de pulsar ENTER, podrá buscar el punto de fin usando el botón .

Para cancelar la repetición A-B, repita los pasos 1 a 3 y, a continuación, seleccione "DESCONECTAR" en el paso 4.

Búsqueda por tiempo

Podrá moverse a un punto determinado especificando el tiempo de reproducción transcurrido desde el comienzo.

1 Mientras se reproduce (sin PBC para SVCD/VCD), visualice la barra en pantalla con el menú desplegable.

- Excepto para DVD: La búsqueda por tiempo se puede usar antes de iniciar la reproducción.

2 Seleccione .

3 Visualice la ventana emergente.

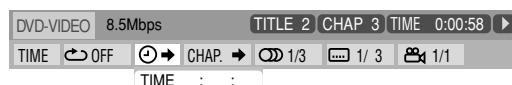

4 Introduzca el tiempo.

El tiempo se puede especificar en horas/ minutos/ segundos.

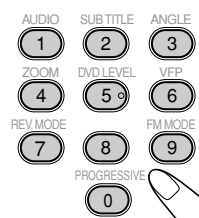

Ejemplos:

Para moverse a un punto de 1 (horas): 02 (minutos): 00 (segundos) pulse 1, 0, 2, 0, y a continuación, 0.

Para moverse a un punto de 54 (minutos): 00 (segundos), pulse 0, 5, 4, 0, y a continuación, 0.

- Siempre deberá introducir el dígito de la hora (incluso hora "0"), pero no es necesario introducir ceros a la izquierda (los dos últimos dígitos en el ejemplo de arriba).

- Para corregir una entrada incorrecta, pulse Cursor < para que se borre la última entrada.

5 Finalice la configuración.



El sistema empieza a reproducir el disco a partir de la hora de reproducción seleccionada.

Búsqueda por capítulo/pista

Podrá efectuar la búsqueda del número de capítulo (DVD Vídeo) o de pista (DVD Audio) para reproducción.

1 Mientras se reproduce, visualice la barra en pantalla con el menú desplegable.

2 Seleccione o .

3 Visualice la ventana emergente.



4 Introduzca el número de capítulo/pista deseado.



Ejemplos:

Para seleccionar el capítulo/pista 5, pulse 5.

Para seleccionar el capítulo/pista 15, pulse 1 y a continuación, 5.

Para seleccionar el capítulo/pista 30, pulse 3 y a continuación, 0.

- Para corregir una entrada incorrecta, pulse las 10 teclas hasta que se muestre el número deseado en la ventana emergente.

5 Finalice la configuración.



El sistema comienza a reproducir el capítulo o pista buscado.

Selección de imágenes

fijas buscables



Mientras se reproduce una pista (de DVD Audio) enlazada con imágenes fijas buscables (BSP), podrá seleccionar la imagen fija (dé vuelta la página) que desea mostrar en el televisor.

- Si la pista está enlazada con imágenes fijas buscables (BSP), normalmente se mostrarán automáticamente una tras otra durante la reproducción.

1 Mientras se reproduce un DVD Audio, visualice la barra en pantalla con el menú desplegable.

2 Seleccione **PAGE 1 / 5**.

3 Visualice la ventana emergente.

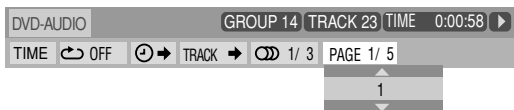

4 Seleccione la imagen que desea.

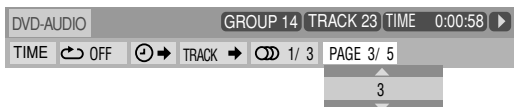

5 Finalice la configuración.



Operaciones en la pantalla

CONTROL



La pantalla CONTROL aparece automáticamente en el televisor al cargar un disco MP3, WMA o JPEG.

Podrá efectuar la búsqueda de las pistas deseadas y reproducirlas a través de la pantalla CONTROL.

- Si en el disco se encuentran grabados ambos tipos de archivos (archivos MP3/WMA y archivos JPEG), seleccione el tipo de archivo que se va a reproducir (consulte la página 37).

Pantalla CONTROL

Ej.: Cuando se ha cargado un disco MP3.

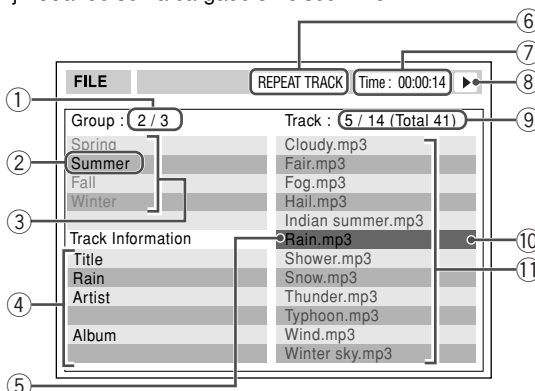

- 1 Número de grupo actual/número de grupo total
- 2 Grupo actual (en azul)
- 3 Lista de grupos
- 4 Información de la pista (ID3 Tag Versión 1,0: sólo para MP3/WMA)
- 5 Pista actual (en azul)
- 6 Configuración de reproducción repetida
- 7 Tiempo de reproducción transcurrido de la pista actual (sólo para MP3/WMA)
- 8 Icono del modo de operación
- 9 Número de pista actual/número total de pistas en el grupo actual (número total de pistas en el disco cargado)
- 10 Barra resaltada (verde)
- 11 Lista de pistas

Para mover la barra resaltada (verde) entre la lista de grupos y la lista de pistas:

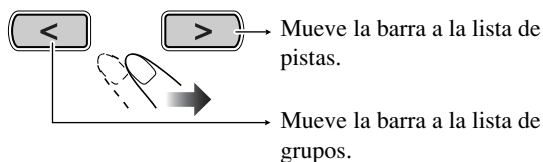

Para seleccionar un grupo/pista en la lista:

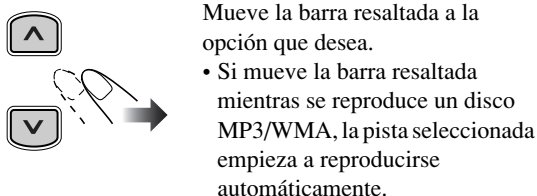

Para iniciar la reproducción

Para MP3/WMA:	
	Se inicia la reproducción de la pista seleccionada. <ul style="list-style-type: none"> • La reproducción también se inicia pulsando DVD/CD ►.
Para JPEG:	
	La pista seleccionada (imagen fija) se visualiza hasta que usted la cambie.
	Se inicia la reproducción slide show (pase de diapositivas). Cada pista (imagen fija) se muestra en la pantalla durante unos 3 segundos, y luego cambian una tras otra.

- En cuanto se empieza a reproducir una pista JPEG, la pantalla CONTROL se apaga.
- Para cancelar el slide show y visualizar la imagen fija actual, pulse **II**.

Para omitir una pista:	Para detener la reproducción:

Cómo repetir el slide show para JPEG

Durante o antes de iniciar la reproducción...

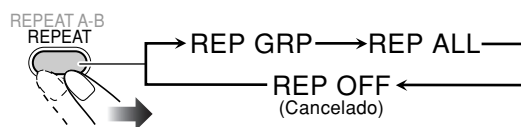

REP GRP Se repite el grupo actual.

REP ALL Se repite el disco.

- Para la reproducción repetida de MP3/WMA, consulte la página 23.

Para el zoom de acercamiento sobre la imagen fija

- No podrá efectuar el zoom de acercamiento sobre la imagen fija durante el slide show.

1 Mientras se está reproduciendo...

- Durante el slide show (pase de diapositivas), pulse **II** para visualizar la imagen fija y, a continuación...

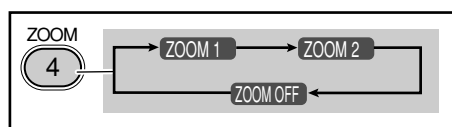
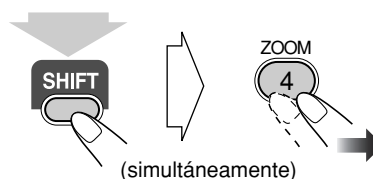

2 Mueva la posición de zoom de acercamiento.

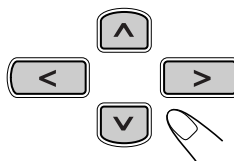

Para cancelar el Zoom, pulse ZOOM repetidamente (mientras mantiene pulsado SHIFT) hasta que aparezca "ZOOM OFF" en el televisor.

Operaciones avanzadas de la cinta

Control remoto

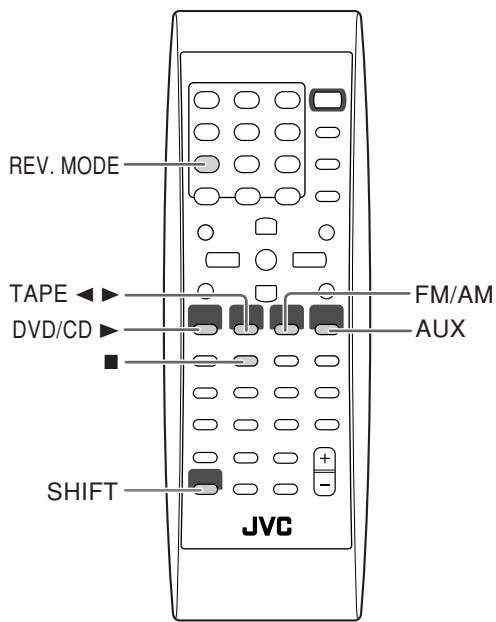

Unidad principal

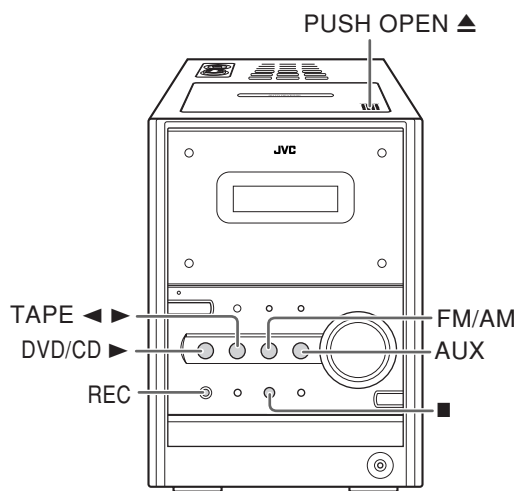

IMPORTANTE

Podría ser ilegal grabar o reproducir material protegido por los derechos de autor sin el consentimiento del titular de los derechos de autor.

Grabando en una cinta

Podrá usar cintas tipo I para la grabación.
• Para reproducir una cinta, consulte la página 12.

1 Inserte un cassette grabable.

Presionar Inserte Cerrar

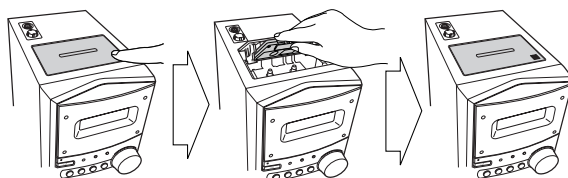

Con la cara de la cinta dirigida hacia afuera

2 Compruebe la dirección de avance de la cinta y los ajustes del modo de inversión en la pantalla.

Indicador del modo de inversión



Indicador de dirección de la cinta

Visualización de la fuente actual

Para cambiar la dirección

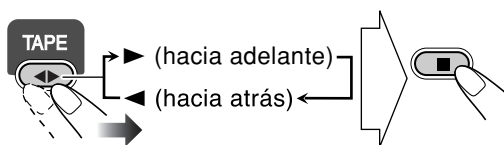

Para cambiar el modo de inversión, si fuera necesario

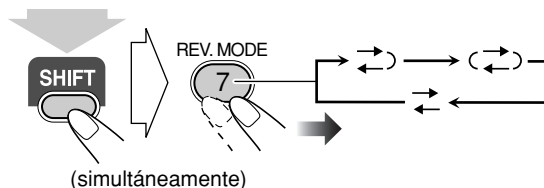

	Para grabar en las dos caras. • Cuando se usa el modo de inversión, comience a grabar en la dirección de avance (▶).
	Para grabar en una sola cara.

3 Seleccione la fuente de reproducción—“FM”, “AM”, “DVD/CD” o “AUX”.

- Al grabar un disco, también se podrá usar la “Grabación sincronizada del disco” (véase abajo).

4 Inicie la grabación.



En la unidad principal

Para detener la grabación:

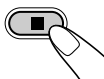

Grabación sincronizada del disco

Podrá iniciar y detener simultáneamente la reproducción del disco y la grabación de la cinta.

Para grabar el disco entero

1 Ponga un disco e inserte un cassette grabable.

- Si la fuente que se está reproduciendo no es el reproductor de discos, pulse DVD/CD ► y, a continuación, ■.

2 Compruebe la dirección de avance de la cinta y los ajustes del modo de inversión en la pantalla.

- Consulte el paso 2 de “Grabando en una cinta” en la página 29.

3 Inicie la grabación.



El sistema crea automáticamente blancos de 4 segundos entre los temas grabados en las cintas.

En la unidad principal

- Al finalizar la reproducción* o la grabación del disco, tanto el reproductor de discos como la platina se detienen automáticamente.
- Si pulsa REC poco después de detener la grabación, podría aparecer “NO REC”.

* Para DVD vídeo: Cuando se termine de reproducir el título.

Para grabar un disco “Live”

No se recomienda intercalar blancos de 4 segundos entre los temas grabados en la cinta.

Para grabar el disco entero sin grabar ninguna interrupción, ponga la reproducción del disco en pausa (pulse DVD/CD ►, y luego II) antes de pulsar REC.

Para grabar con reproducción programada o reproducción aleatoria

- 1 Seleccione reproducción programada (y cree un programa) o reproducción aleatoria, pero no inicie la reproducción.
 - 2 Pulse REC para iniciar la grabación.
- La grabación continúa aunque se pare la reproducción del disco. Es preciso detener la grabación manualmente.

Para grabar sólo su pista favorita

Podrá especificar las pistas que desea grabar en la cinta mientras se está escuchando el disco (excepto para DVD Vídeo).

1 Comience a reproducir el disco.



2 Mientras se está reproduciendo la pista que desea grabar en la cinta...



En la unidad principal

El reproductor de discos vuelve al comienzo de esa pista y la pista se graba en la cinta. Después de grabar la pista, el reproductor de discos y la platina de cassette se detienen automáticamente.

3 Repita los pasos 2 y 3 para grabar las otras pistas deseadas.

- Puede cambiar los discos, si es necesario.

Para proteger su grabación

Los cassettes tienen dos lengüetas pequeñas en su parte trasera para protección contra el borrado o la regrabación accidental.

Para proteger sus grabaciones, quite estas lengüetas.



Para volver a grabar en una cinta protegida, tape los agujeros con cinta adhesiva.

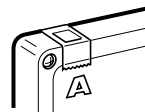

Disfrutando con el Karaoke

Control remoto

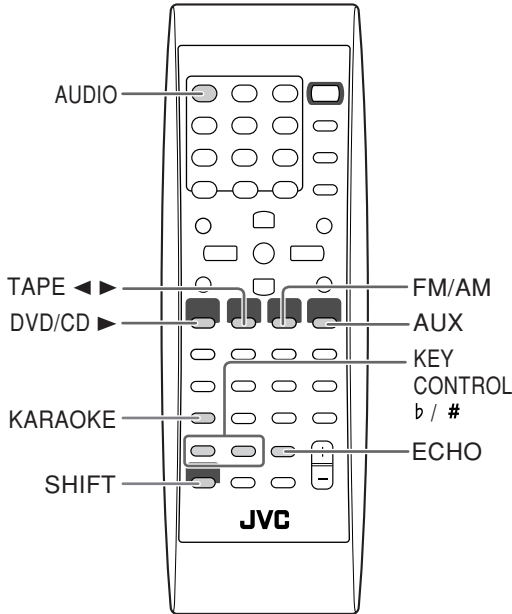

Unidad principal

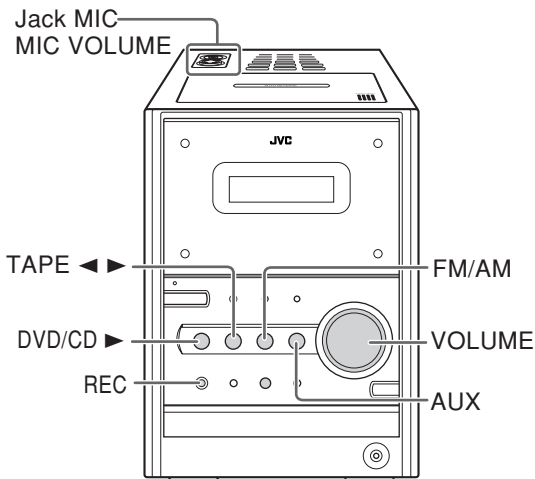

IMPORTANTE

Ajuste siempre MIC VOLUME a MIN cuando se conecta o desconecta el micrófono.



NO deje el micrófono conectado mientras no lo utilice.

Acompañamiento musical (Karaoke)

Puede disfrutar del acompañamiento musical (Karaoke) mientras reproduce un disco.

Para cantar con acompañamiento musical usando discos de Karaoke

Podrá disfrutar con el Karaoke usando discos de Karaoke (excepto Karaoke CD).

- Pulsando REC, podrá grabar su canción con acompañamiento musical.

1 Gire MIC VOLUME a MIN.



2 Conecte el micrófono (no suministrado) al jack MIC.

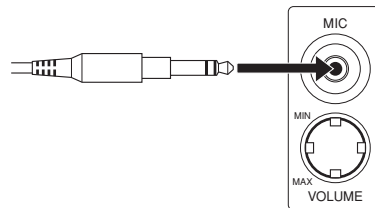

3 Inserte un disco de Karaoke y empiece a reproducirlo.

4 Seleccione una pista de audio.

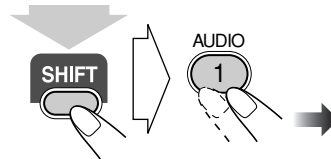

- Para los detalles, véase “Selección de la pista de sonido” en la página 19.

5 Cante ante el micrófono.

6 Ajuste MIC VOLUME y VOLUME.

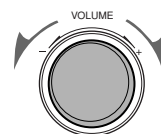

Para ajustar el tono (reproducción de discos solamente)

1 Active el Control de tono.

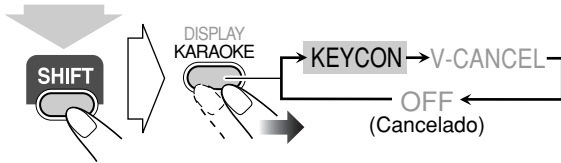

2 Ajuste el tono.

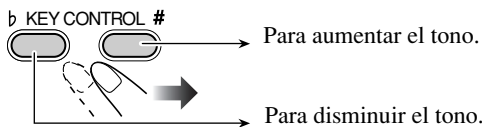

- No podrá activar el Control de tono mientras se reproduce un DVD Audio.

Para desactivar el Control de tono, pulse KARAOKE (mientras mantiene pulsado SHIFT) para seleccionar "OFF".

Para aplicar eco a su voz

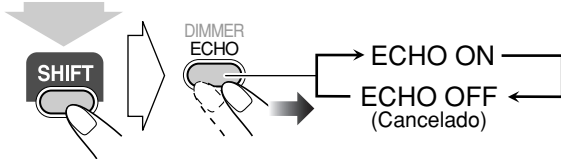

Para cantar con acompañamiento musical usando discos estereofónicos —Cancelación de voz

Podrá disfrutar del Karaoke mientras reproduce un disco estéreo.

La cancelación de voz reduce la voz principal de cualquier disco, excepto DVD Audio.

1 Gire MIC VOLUME a MIN.



2 Conecte el micrófono (no suministrado) al jack MIC.

3 Inserte un disco estereofónico y empiece a reproducirlo.



4 Active la cancelación de voz.

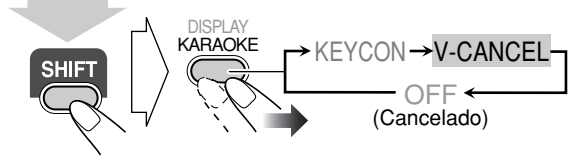

5 Cante ante el micrófono.

6 Ajuste MIC VOLUME y VOLUME.



- Puede aplicar eco a su voz.

Para desactivar la Cancelación de voz, seleccione "OFF" en el paso 4.

Mezcla de micrófono

Puede disfrutar de la mezcla de micrófono mientras reproduce cualquier fuente.

- Pulsando REC, podrá grabar su canción con acompañamiento musical (excepto cuando la fuente de reproducción es "TAPE").

1 Gire MIC VOLUME a MIN.



2 Conecte el micrófono (no suministrado) al jack MIC.

3 Comience a reproducir la fuente—"FM", "AM", "DVD/CD", "TAPE", o "AUX".

4 Cante ante el micrófono.

5 Ajuste MIC VOLUME y VOLUME.



- Puede aplicar eco a su voz. Mientras reproduce un disco, también podrá ajustar el control de tono.

Para usar el micrófono solamente, seleccione "AUX" en el paso 3, pero no inicie la reproducción.

Operaciones de los temporizadores

Control remoto

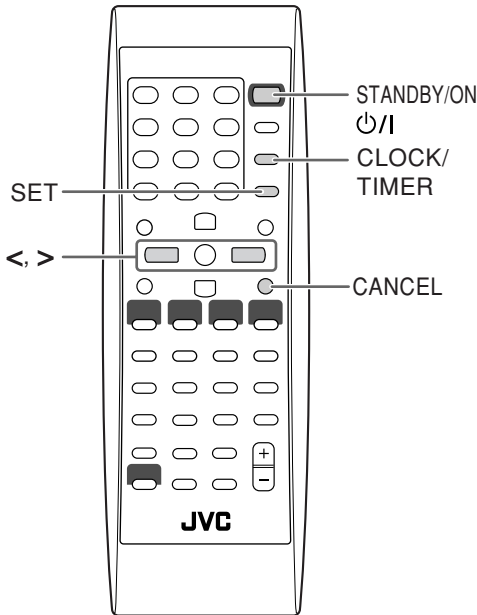

Programando el temporizador

Usando el temporizador diario, podrá despertarse con su canción favorita. Por otra parte, con el temporizador de grabación, podrá grabar automáticamente una cinta con un programa de la radio.

- Podrá almacenar tres ajustes para el temporizador diario y uno para el temporizador de grabación; sin embargo, podrá activar sólo uno de los temporizadores diarios y temporizador de grabación a la vez.
- Para salir del ajuste del temporizador, pulse CLOCK/TIMER según se requiera.
- Para corregir un error de entrada durante el proceso, pulse CANCEL. Podrá volver al paso anterior.

- 1** Seleccione uno de los modos de ajuste de temporizador que desea definir—hora de activación del temporizador diario 1, hora de activación del temporizador diario 2, hora de activación del temporizador diario 3, u hora de activación del temporizador de grabación.

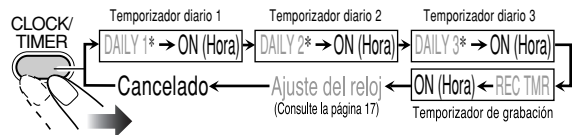

Ej. Cuando se selecciona el modo de ajuste de temporizador diario 1

- 2** Efectúe los ajustes del temporizador según se desee. Repita las siguientes operaciones hasta finalizar los ajustes en el orden siguiente—

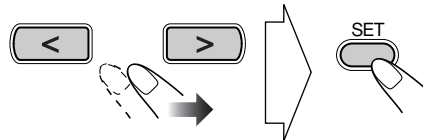

Para los temporizadores diarios:

- ① Ajuste la hora y seguidamente, los minutos de la hora de activación.
- ② Ajuste la hora y seguidamente, los minutos de la hora de desactivación.
- ③ Seleccione la fuente de reproducción—"TUNER FM", "TUNER AM", "TAPE", "DISC" o "AUX".

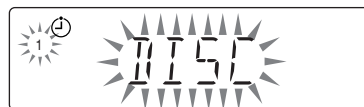

- ④ Para "TUNER FM" y "TUNER AM": Seleccione un canal de preajuste.
Para "DISC": Seleccione el número de título/grupo y, a continuación, el número de capítulo/pista.

* Ajustes iniciales del temporizador diario cuando se expide de fábrica.

- DAILY 1: Hora de activación (6:00)/Hora de desactivación (8:00)/Fuente (TUNER FM 1)/Nivel de volumen (--)
- DAILY 2: Hora de activación (12:00)/Hora de desactivación (14:00)/Fuente (TUNER FM 1)/Nivel de volumen (--)
- DAILY 3: Hora de activación (18:00)/Hora de desactivación (20:00)/Fuente (TUNER FM 1)/Nivel de volumen (--)

⑤ **Seleccione el nivel de volumen.**

• Podrá seleccionar el nivel de volumen (“VOL 0” a “VOL 50” y “VOL --”).

Si selecciona “VOL --”, el volumen se ajusta al nivel que se estaba utilizando al apagar la unidad.

Una vez realizados los ajustes, la información sobre los ajustes de los temporizadores aparecerá de forma secuencial.

Para el temporizador de grabación:

- ① **Ajuste la hora y seguidamente, los minutos de la hora de activación.**
- ② **Ajuste la hora y seguidamente, los minutos de la hora de desactivación.**
- ③ **Seleccione la fuente de reproducción—“TUNER FM”, “TUNER AM”, o “AUX”.**
- ④ **Para “TUNER FM” y “TUNER AM”: Seleccione un canal de preajuste.**

Una vez realizados los ajustes, la información sobre los ajustes de los temporizadores aparecerá de forma secuencial.

3 Apague la unidad (en espera) si se ajustó el temporizador con el sistema encendido.

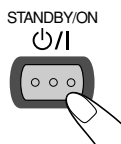

Cómo funciona el temporizador diario

Una vez que ajuste el temporizador diario, el indicador del temporizador (☺) y el indicador del número de temporizador (1/2/3) se iluminan en la pantalla. El temporizador diario se activa todos los días a la misma hora hasta que sea desactivado manualmente (véase la siguiente columna) o se active otro temporizador.

Al llegar la hora de activación

El sistema se enciende, se empieza a reproducir la fuente especificada (excepto “AUX”), y el volumen se ajusta al nivel preajustado.

• Mientras está funcionando el temporizador diario, el indicador del temporizador (☺) y el indicador del número de temporizador (1/2/3) parpadean en la pantalla.

Al llegar la hora de desactivación

El sistema detiene la reproducción, y se apaga (en espera).

• El ajuste del temporizador permanece en la memoria hasta que usted lo cambie.

Cómo funciona el temporizador de grabación

Cuando se ajusta el temporizador de grabación, el indicador del temporizador (☺) y el indicador REC encienden en la pantalla. El temporizador de grabación funciona una sola vez.

Al llegar la hora de activación

El sistema se enciende, se sintoniza la emisora especificada o se cambia la fuente a “AUX”, el nivel de volumen se ajusta al nivel preestablecido, y se inicia la grabación.

Al llegar la hora de desactivación

El sistema detiene la grabación, y se apaga (en espera).

• El ajuste del temporizador permanece en la memoria hasta que usted lo cambie.

Para desactivar el temporizador después de programarlo

Como el temporizador diario se activa todos los días a la misma hora, es posible que quiera cancelarlo para algunos días específicos.

• El temporizador de grabación también puede cancelarse temporalmente.

1 Seleccione el temporizador que desea cancelar.

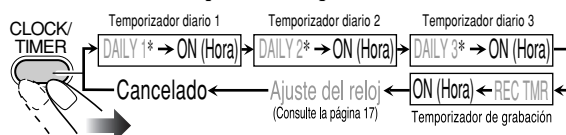

Ej. Para cancelar el temporizador diario 1

2 Desactive el temporizador seleccionado.



Para activar el temporizador

1 Seleccione el temporizador (DAILY 1/2/3, y REC TMR) que desea activar.

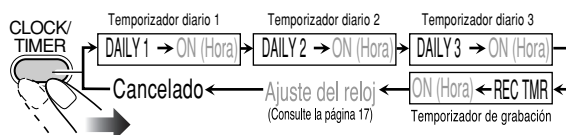

2 Active el temporizador seleccionado.

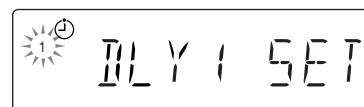
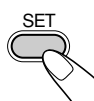

Ej. Cuando se activa el temporizador diario 1 (DAILY 1)

3 Espere hasta que se apague la indicación.

Operaciones del menú de configuración

Control remoto

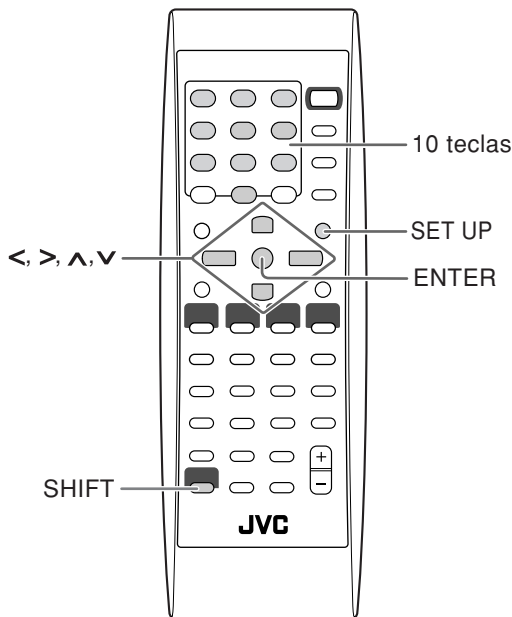

Iconos del menú de configuración

El icono para el menú de configuración seleccionado aparecerá resaltado.

Ej.: Se selecciona el menú de configuración IDIOMA.

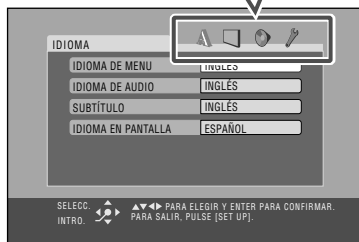
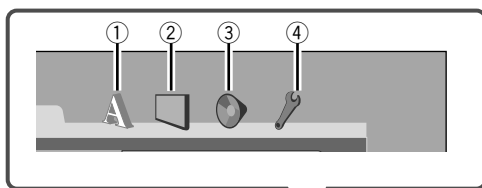

- ① Menú de configuración IDIOMA
- ② Menú de configuración IMAGEN
- ③ Menú de configuración AUDIO
- ④ Menú de configuración OTROS

Procedimiento operacional



Los menús de configuración se pueden seleccionar sólo cuando se ha seleccionado un disco como fuente y aún no se ha empezado a reproducir.

Ej.: Seleccionando "IMAGEN FIJA" para "TIPO DE ARCHIVO":

1 Visualice el menú de configuración.

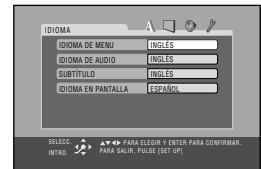
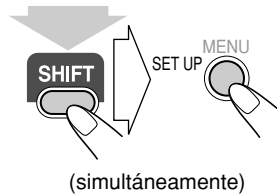

2 Seleccione uno de los menús de configuración.

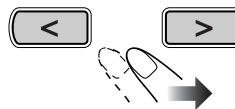

3 Seleccione la opción que desea ajustar.

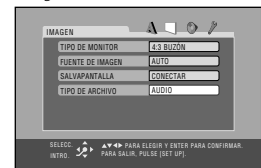
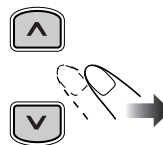

4 Visualice la ventana emergente.



5 Seleccione la opción deseada en la ventana emergente.

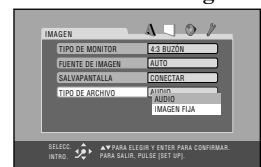

6 Finalice la configuración.



7 Repita los pasos 3 a 4 para ajustar otras opciones en el mismo menú de configuración.

Repita los pasos 2 a 4 para ajustar otras opciones en otro menú de configuración.

Para salir del menú de configuración

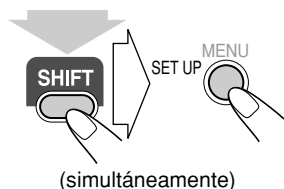

Menú de configuración IDIOMA

Podrá seleccionar los idiomas iniciales para la reproducción del disco. También podrá seleccionar el idioma mostrado en la pantalla del televisor mientras se opera este sistema.

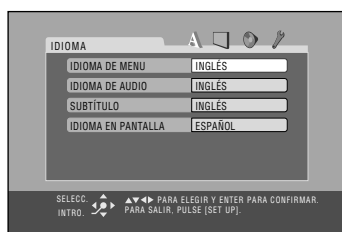

IDIOMA DE MENU

Algunos discos disponen de múltiples idiomas de menú. Seleccione entre—INGLÉS, ESPAÑOL, FRANCÉS, CHINO, ALEMÁN, ITALIANO, JAPONÉS, AA – ZU (véase “Lista de los códigos de idioma” en la página 45).

IDIOMA DE AUDIO

Algunos discos disponen de múltiples idiomas de audio. Seleccione entre—INGLÉS, ESPAÑOL, FRANCÉS, CHINO, ALEMÁN, ITALIANO, JAPONÉS, AA – ZU (véase “Lista de los códigos de idioma” en la página 45).

SUBTÍTULO

Algunos discos disponen de múltiples idiomas de subtítulos. Seleccione entre—INGLÉS, ESPAÑOL, FRANCÉS, CHINO, ALEMÁN, ITALIANO, JAPONÉS, AA – ZU (véase “Lista de los códigos de idioma” en la página 45) o “DESCONECTAR (sin subtítulo)”.

IDIOMA EN PANTALLA

Seleccione uno de los idiomas mostrados en el televisor, entre—INGLÉS, ESPAÑOL, y CHINO.

Menú de configuración IMAGEN

Podrá seleccionar las opciones deseadas referentes a una imagen o la pantalla del monitor.

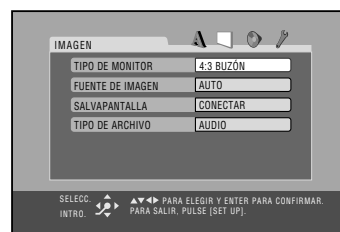

TIPO DE MONITOR

Seleccione el tipo de monitor de su televisor para reproducir DVD Vídeo grabado con una relación de aspecto de 16:9.

Para el televisor de sistema multicolor

Cuando usted utiliza un televisor de sistema multicolor, podrá cambiar automáticamente el sistema de color del Sistema seleccionando las opciones “MULTI” para el tipo de monitor. En este caso, el sistema de color del Sistema cambiará de manera que corresponda con el del disco cargado, independientemente del ajuste VIDEO OUT SELECT (véase página 6).

Seleccione una de las siguientes opciones:

16:9 / 16:9 MULTI:

Selecciónelo cuando la relación de aspecto de su televisor es 16:9 (televisor de pantalla ancha).

4:3 BUZÓN / 4:3 MULTI BUZÓN:

Selecciónelo cuando la relación de aspecto de su televisor es 4:3 (televisor convencional). Mientras mira una imagen en pantalla ancha, aparecerán barras negras en las partes superior e inferior de la pantalla.

4:3 PS (Pan Scan) / 4:3 MULTI PS:

Selecciónelo cuando la relación de aspecto de su televisor es de 4:3. Mientras mira una imagen en pantalla ancha, no aparecerán las barras negras, pero los bordes derecho e izquierdo de las imágenes aparecerán recortados en la pantalla.

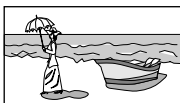

Ej.: 16:9



Ej.: 4:3 BUZÓN

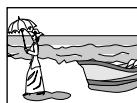

Ej.: 4:3 PS

FUENTE DE IMAGEN

Podrá obtener una óptima calidad de imagen seleccionando una opción apropiada—tipo de fuente de la imagen (sea fuente de vídeo o fuente de película).

Seleccione una de las siguientes opciones:

AUTO: Normalmente seleccione esta opción. Cuando se reproduce un disco conteniendo ambas fuentes, de vídeo y de película, el sistema cambia automáticamente el procesamiento para que corresponda con el tipo de imagen (fuente de película o de vídeo) del capítulo actual.

PELÍCULA: Para reproducir un disco con fuente de película.

VÍDEO : Para reproducir un disco con fuente de vídeo.

SALVAPANTALLA

Podrá activar o desactivar el salvapantalla mientras se opera el reproductor de discos incorporado.

Seleccione una de las siguientes opciones:

CONECTAR: Las imágenes del televisor se oscurecen tras un período de inactividad de unos 5 minutos.

DESCONECTAR: Para cancelar el salvapantalla.

TIPO DE ARCHIVO

Si en el disco se han grabado tanto pistas de audio (archivos MP3 o WMA) como imágenes fijas (archivos JPEG), podrá seleccionar cuál desea reproducir.

Seleccione una de las siguientes opciones:

AUDIO: Para reproducir archivos MP3/WMA.

IMAGEN FIJA: Para reproducir archivos JPEG.

Menú de configuración AUDIO

Podrá definir los ajustes de sonido del sistema.



SALIDA DE AUDIO DIGITAL

Cuando se utiliza el terminal de salida digital de la parte trasera, ajústelo correctamente de acuerdo con el componente conectado.

Seleccione una de las siguientes opciones:

PCM SÓLO: Para conectar a un equipo digital de PCM lineal, como una grabadora de MD, por ejemplo.

DOLBY DIGITAL /PCM: Para conectar un decodificador Dolby Digital o un amplificador con un decodificador Dolby Digital incorporado.

STREAM/PCM: Para conectar un decodificador DTS o un amplificador con un decodificador DTS incorporado.

• Véase también “Señales DVD OPTICAL DIGITAL OUT” en la página 47.

MEZCLA

Cuando se reproduce un DVD multicanal, el sistema convierte correctamente las señales a 2 canales.

La configuración de mezcla es efectiva para la salida de altavoz (y la salida de audio digital si “DIGITAL AUDIO OUTPUT” está ajustado a “PCM SÓLO”) de este sistema.

Seleccione uno de los siguientes opciones:

DOLBY SURROUND: Para conectar un amplificador con decodificador Dolby Pro Logic.

ESTÉREO: Para conectar un amplificador estéreo convencional, un receptor, un reproductor MD, un televisor, etc.

COMPR. GAMA DINÁMICA

Podrá comprimir la gama dinámica (la diferencia entre el sonido más fuerte y el sonido más suave) para disfrutar de un sonido potente incluso a bajos niveles de volumen mientras se escucha un software Dolby Digital. Esto es conveniente de noche.

- La efectividad varía dependiendo del software.

Seleccione una de las siguientes opciones:

AUTO: Para disfrutar de un sonido potente con una gama dinámica total.

CONECTAR: Perfecto para ver películas a un nivel bajo de volumen.

Menú de configuración OTROS

Podrá modificar algunas otras funciones convenientes.

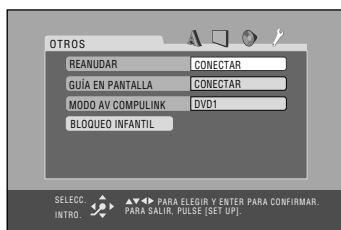

REANUDAR

Podrá activar o desactivar la reanudación para la reproducción del disco (consulte la página 13).

Seleccione una de las siguientes opciones:

CONECTAR: Para activar la reanudación.

DESCONECTAR: Para cancelar la reanudación.

GUÍA EN PANTALLA

Podrá activar o desactivar los iconos de guía en pantalla (consulte la página 13).

- Cuando se graba la imagen en una videograbadora (VCR), seleccione “DESCONECTAR” para evitar la grabación de los iconos de guía en su cinta de vídeo.

Seleccione una de las siguientes opciones:

CONECTAR: Para activar los iconos de guía en pantalla.

DESCONECTAR: Para cancelar los iconos de guía en pantalla.

MODO AV COMPULINK

Cuando conecta el sistema a un televisor de JVC con el sistema de control remoto AV COMPU LINK, seleccione el ajuste apropiado.

Seleccione una de las siguientes opciones:

DVD1: Para conectar a los jacks de entrada VIDEO-3 del televisor.

DVD2: Para conectar a los jacks de entrada VIDEO-1 del televisor.

DVD3: Para conectar a los jacks de entrada VIDEO-2 del televisor.

- Para los detalles, véase “Sistema de control remoto AV COMPU LINK” en la página 6.

BLOQUEO INFANTIL

Selecciónelo para acceder al submenú BLOQUEO INFANTIL.

Consulte la sección siguiente.

Restricción de la reproducción

—Bloqueo infantil

Podrá restringir la reproducción de DVD Vídeo con escenas violentas o que no sean apropiadas para los miembros de su familia. Una vez que ajuste el nivel de restricción, las escenas violentas (a las que se ha asignado un nivel superior al ajustado por usted) se cortarán o serán sustituidas por otras escenas (según cómo está programado el disco).

Cómo ajustar el bloqueo infantil

Ajuste el nivel de restricción—Nivel 1 (más estricto) a nivel 8 (menos estricto).

1 Visualice el menú de configuración.

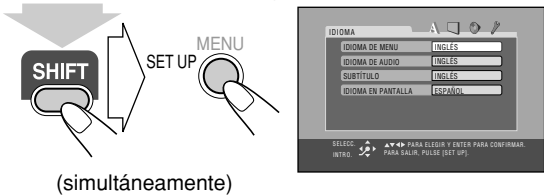

2 Seleccione los menús de configuración OTROS.

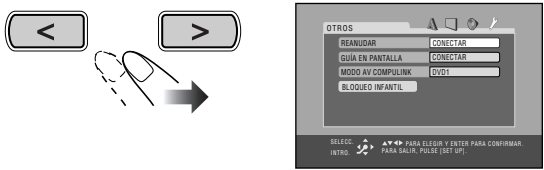

3 Seleccione “BLOQUEO INFANTIL”.

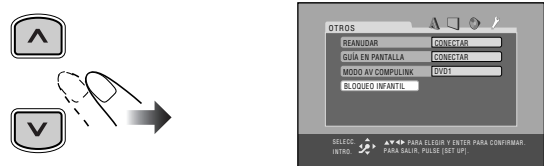

4 Acceda al submenú BLOQUEO INFANTIL.

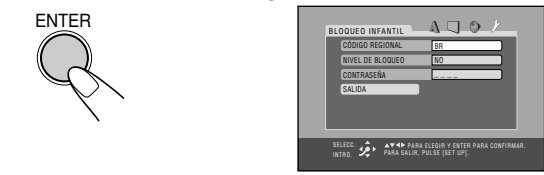

5 Seleccione “CÓDIGO REGIONAL” y luego visualice la ventana emergente.

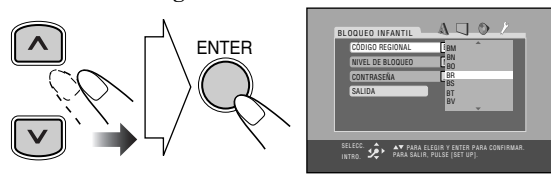

6 Seleccione el código de país de su zona.

- Véase “Lista de códigos de países/zonas” en la página 46 para encontrar su código de país.

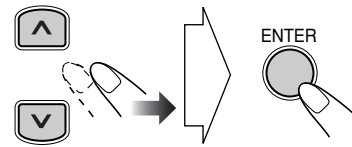

El sistema entra automáticamente al modo “NIVEL DE BLOQUEO”.

7 Asegúrese de que se ha seleccionado “SET LEVEL” y, a continuación, visualice la ventana emergente.

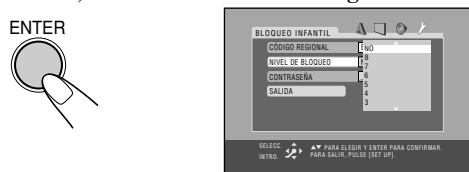

8 Defina el nivel de restricción (NO, 8 – 1).

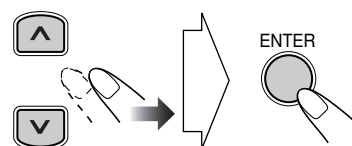

El sistema entra automáticamente al modo de entrada de la “CONTRASEÑA”.

9 Asegúrese de haber seleccionado “CONTRASEÑA” y, a continuación, introduzca cualquier número de 4 dígitos para su contraseña.

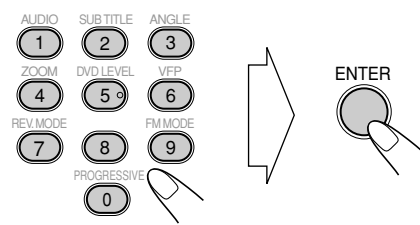

10 Finalice la configuración.



Para cambiar la configuración

1 Visualice el submenú BLOQUEO INFANTIL.

- Siga los pasos **1** a **4** de “Cómo ajustar el bloqueo infantil”.

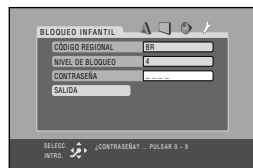

“CONTRASEÑA” se selecciona automáticamente.

- No podrá seleccionar ninguna otra opción que no sea “SALIDA” hasta que se introduzca la contraseña correcta.

2 Introduzca su contraseña.

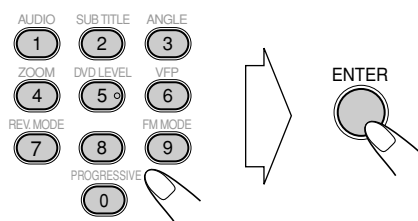

- Si introduce una contraseña incorrecta, “-----” aparecerá de nuevo. Si se introduce una contraseña equivocada tres veces, se seleccionará automáticamente “SALIDA”. En este caso, pulse ENTER para salir del submenú BLOQUEO INFANTIL.
- Si no recuerda su contraseña, introduzca “8888”.

3 Cambie los ajustes.

- Siga los pasos **5** a **8** de “Cómo ajustar el bloqueo infantil”.

4 Vuelva a introducir su contraseña (después de seleccionar manualmente “CONTRASEÑA”, si es necesario).

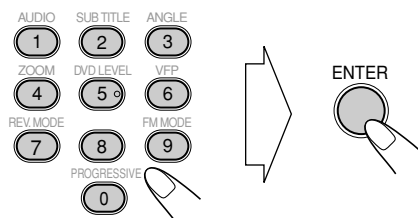

- Si desea cambiar la contraseña, introduzca en este paso un nuevo número de cuatro dígitos.

Cómo cancelar temporalmente el bloqueo para niños

Algunos discos no se podrán reproducir de ninguna forma si se configura un nivel de restricción estricto. Cuando intente reproducir tales discos, la siguiente pantalla aparecerá en el televisor.

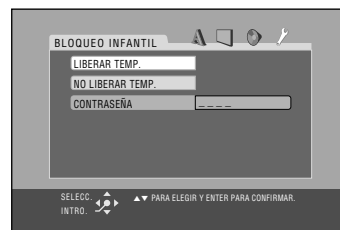

1 Seleccione “LIBERAR TEMP.” y, a continuación, ENTER.

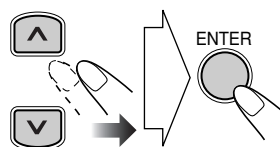

“CONTRASEÑA” se selecciona automáticamente.

- Si no desea reproducir tal disco, seleccione “NO LIBERAR TEMP.” (no liberar) y, a continuación, ENTER. Luego saque el disco.

2 Introduzca su contraseña.

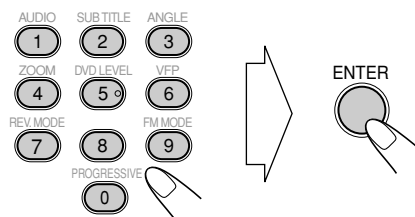

- Si se introduce una contraseña equivocada tres veces, se seleccionará automáticamente “NO LIBERAR TEMP.”. En este caso, pulse ENTER. Luego saque el disco.

Información adicional

Aprendiendo más acerca de este sistema

Procedimientos iniciales (consulte las páginas 3 a 6)

Cambiando el modo de escaneo:

- Para poder ver la imagen de vídeo progresivo, conecte un televisor con entrada de vídeo progresivo usando el cable de vídeo componente.

Antes de operar el sistema (consulte las páginas 7 a 9)

Tipos de discos reproducibles:

- Si reproduce un disco NTSC con esta configuración ajustada a "PAL", es posible ver las imágenes de reproducción (el disco se va a reproducir usando el formato "PAL 60"), pero la pantalla del televisor podrá desplazarse rápidamente hacia arriba y abajo.
- Si reproduce un disco PAL con esta configuración ajustada a "NTSC", es posible ver las imágenes de reproducción, pero podrán aparecer los siguientes síntomas:
 - Las opciones del menú de disco se vuelven borrosas, y aparecerán ligeramente desplazadas al resaltarse.
 - La relación de aspecto de la imagen puede ser diferente de la relación de aspecto original.
 - El movimiento de la imagen no es suave.

Operaciones diarias—Reproducción (consulte las páginas 10 a 14)

Para escuchar la radio:

- Almacenando una emisora nueva en un número de preajuste usado se borrará la emisora almacenada previamente en ese número.
- Cuando se desenchufa el cable de alimentación de CA o se produce una falla de alimentación eléctrica, las emisoras preajustadas se borrarán en unos días. En tal caso, preajuste las emisoras otra vez.

Para reproducir una cinta:

- No se recomienda usar cintas de C-120 o más largas. Estas cintas tienden a atascarse en los rodillos de presión y en los cabrestantes, y pueden ocasionar el deterioro de las características.

Para reproducir un disco:

- Para la reproducción de MP3/WMA...
 - Este sistema no puede reproducir discos "packet write" (escritura por paquetes).
 - Los discos MP3/WMA requieren un tiempo de lectura mayor que los discos CD regulares. (Depende de la complejidad de la configuración grupo/archivo).
 - Algunos archivos MP3/WMA no se pueden reproducir y serán omitidos. Esto se debe a sus respectivos procesos y condiciones de grabación.
 - Cuando haga discos MP3/WMA, utilice ISO 9660 Nivel 1 o Nivel 2 para el formato del disco.
 - Este sistema puede reproducir archivos MP3/WMA con el código de extensión <.mp3> o <.wma> (independientemente de la caja alta o baja—mayúsculas/minúsculas).
 - Se recomienda hacer cada archivo MP3 a una frecuencia de muestreo de 44,1 kHz y a una velocidad de bit de 128 kbps. Este sistema no puede reproducir archivos realizados a una velocidad de bit inferior a 64 kbps.

- Este sistema puede reconocer un total de 1000 pistas y de 99 grupos (cada grupo puede contener hasta 150 pistas). Todos los que excedan el número máximo no serán reconocidos.
- El orden de reproducción de las pistas MP3/WMA puede ser diferente del intentado durante la grabación (consulte la página 42). Si una carpeta no incluye pistas MP3/WMA, la misma será ignorada.
- Para introducir un disco de 8 cm, colóquelo en el círculo interior de la bandeja del disco.
- Con algunos discos DVD, SVCD, o VCD, las operaciones podrán ser diferentes de las explicadas en este manual debido a la programación y a la estructura del disco, pero tales diferencias no son ningún signo de anomalía de este sistema.
- Algunos discos DVD Audio prohíben la salida mezclada. Cuando se reproducen tales discos, aparecerá "LR ONLY" en la pantalla y el sistema las señales delanteras izquierda y derecha.
- La configuración 3D Phonic también se aplica a las señales de salida óptica digital a través del terminal DVD OPTICAL DIGITAL OUT.
- Cuando se utiliza la reanudación en un SVCD o VCD con PBC, la reproducción podría iniciarse en una posición ligeramente diferente de la de detención.
- Excepto para algunos discos, la reanudación sólo se podrá utilizar para DVD/SVCD/VCD—según cómo está programado el disco.

Operaciones diarias—Ajustes del sonido y otros ajustes (consulte las páginas 15 a 17)

Ajuste del volumen:

- Asegúrese de bajar el volumen antes de conectar o de ponerse los auriculares.

Ajuste del sonido:

- Esta función también afecta al sonido que sale de los auriculares.

Ajuste del reloj:

- "0:00" parpadea en la pantalla hasta que usted ajuste el reloj.
- El reloj puede adelantarse o atrasarse 1 a 2 minutos por mes. En tal caso, vuelva a poner el reloj en hora.

Operaciones únicas de DVD/VCD (consulte las páginas 18 a 20)

- No se reproducirá sonido durante la reproducción a cámara lenta.
- Durante el zoom de acercamiento, la imagen puede aparecer borrosa.

Operaciones avanzadas de los discos (consulte las páginas 21 a 23)

Programando el orden de reproducción—Reproducción programada:

- Si intenta programar la pista 100, aparece "MEM FULL" en la pantalla.
- Durante la programación...
 - Su entrada será ignorada si intenta programar un número de elemento que no existe en el disco (por ejemplo, selecciona la pista 14 de un disco con sólo 12 pistas).

Reproduciendo en orden aleatorio—Reproducción aleatoria:

- El botón ◀◀ no permite omitir capítulos o pistas, sino que funciona sólo para volver al comienzo del capítulo o de la pista actual.

Operaciones de disco en pantalla (consulte las páginas 24 a 28)

• Para la reproducción de archivos JPEG...

– Se recomienda grabar un archivo a una resolución de 640 x 480. (Si se graba el archivo a una resolución superior a 640 x 480, tardará más tiempo en visualizarse).

– Este sistema sólo puede reproducir archivos JPEG línea base. No se pueden reproducir archivos JPEG progresivos ni archivos JPEG sin pérdida.

Formato JPEG línea base: Usado para cámaras digitales, web, etc.

Formato JPEG progresivo: Usado para web.

Formato JPEG sin pérdida: Tipo antiguo y poco usado actualmente.

– Es posible que este sistema no pueda reproducir correctamente los archivos JPEG grabados con dispositivos distintos de la cámara digital de imágenes fijas.

– Si se reproducen archivos JPEG progresivos o sin pérdida, aparecerá una pantalla negra. En este caso, pare la reproducción y seleccione un archivo JPEG línea base.

Tenga en cuenta que se puede tardar bastante tiempo en seleccionar otro archivo.

Operaciones avanzadas de la cinta (consulte las páginas 29 a 30)

Grabando en una cinta:

- El nivel de grabación se ajusta automáticamente al nivel correcto. Por consiguiente, podrá ajustar el sonido que está escuchando sin afectar al nivel de grabación.
- Al comienzo y al final de las cintas cassette, hay una cinta guía en la cual no se puede grabar. Por consiguiente, cuando se graban CDs o programas de radio, primero enrolle la cinta guía para tener la seguridad de que se podrá realizar la grabación sin perder ninguna parte de la música.
- Si empieza a grabar sin el cassette insertado, aparecerá “NO TAPE” en la pantalla. Si se inserta una cinta protegida, aparecerá “NO REC”.
- Cuando utilice el modo de inversión para la grabación, primero comience a grabar en la dirección de avance (▶) de lo contrario, la grabación cesará cuando se termine de grabar una sola cara (inversa) de la cinta.
- También podrá cambiar el ajuste del modo de inversión (↔) y (↔) después que se inicie la grabación.
- No podrá abrir ni cerrar la bandeja del disco mientras está grabando.

Grabación sincronizada del disco:

- Si se llega al final de la cinta en la dirección de avance (▶) durante la grabación con el modo de inversión ajustado a (↔), la última canción será grabada de nuevo al comienzo de la cara inversa.

Disfrutando con el Karaoke (consulte las páginas 31 a 32)

Acompañamiento musical (Karaoke) :

- El ajuste del modo Karaoke (Control de tono y Cancelación de voz) sólo se puede usar cuando la fuente es el reproductor de discos (DVD/CD).
- El ajuste del modo Karaoke se cancela automáticamente cuando se expulsa el disco o cuando se cambia la fuente.
- El ajuste del modo Karaoke también se aplica a las señales de salida óptica digital.
- Al activar la Cancelación de voz, 3D Phonic se cancelará temporalmente.
- Dependiendo de los discos de música, es posible que la Cancelación de voz no provea el efecto debido.

Operaciones de los temporizadores (consulte las páginas 33 a 34)

- Cuando se utiliza un componente externo—“AUX” para la fuente de reproducción, deberá programar simultáneamente el temporizador incorporado al componente.
- Antes de apagar el sistema, no olvide de preparar el material requerido—un disco o una cinta para reproducción y una cinta grabable para la grabación.
- Cuando se desenchufa el cable de alimentación de CA o se produce una falla de alimentación eléctrica, el temporizador se cancela. Primero deberá volver a ajustar el reloj, y luego el temporizador.
- Sin parar la grabación, no podrá cambiar la fuente después que la grabación se inicie con el temporizador de grabación.
- Si ajusta el temporizador dormir después que el temporizador diario comience a reproducir la fuente seleccionada, el temporizador diario se cancela.
- Si programa el temporizador dormir después que el temporizador de grabación inicie la grabación, el temporizador de grabación se cancela, pero la grabación continúa hasta que el temporizador dormir desconecte la alimentación.

Operaciones del menú de configuración (consulte las páginas 35 a 40)

IDIOMA:

- Cuando el idioma que ha seleccionado para “IDIOMA DE MENU”, “IDIOMA DE AUDIO” o “SUBTÍTULO” no está grabado en el disco, se utilizará el idioma original como idioma inicial.

IMAGEN—TIPO DE MONITOR:

- Con algunos discos DVD Vídeo, el tamaño de la pantalla podría ser de 4:3 buzón aunque se seleccione “4:3 PS”. Esto depende de cómo ha sido grabado el disco.
- Cuando usted selecciona “16:9” para una imagen cuya relación de aspecto es 4:3, la imagen cambiará ligeramente debido al proceso usado para convertir el ancho de la imagen.

AUDIO—MEZCLA:

- Esta configuración no es efectiva cuando se reproduce software DTS multicanal.

OTROS—GUÍA EN PANTALLA:

- Los menús de configuración y la barra en pantalla se visualizan (y graban) aunque esta función se encuentre ajustada a “DESCONECTAR”.

Los subtítulos y la información para el zoom de acercamiento siempre aparecen en la pantalla, independientemente de esta configuración.

Configuración de los grupos/pistas MP3/WMA/JPEG

Este sistema reproduce las pistas de la siguiente manera.

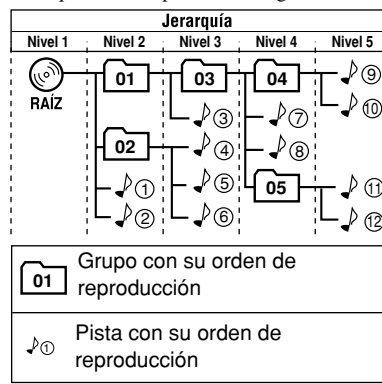

Mantenimiento

Para obtener el máximo rendimiento del sistema, mantenga limpios sus discos y mecanismo.

Manejo de los discos

- Saque el disco de su estuche sujetándolo por los bordes, mientras presiona ligeramente el orificio central.
- No toque la superficie brillante del disco, ni doble el disco.
- Ponga el disco en su estuche después del uso para que no se deforme.
- Tenga cuidado de no rayar la superficie del disco.
- Evite la exposición directa a la luz del sol, a las temperaturas extremas, y a la humedad.

Para limpiar el disco:

Utilizando un lienzo suave, limpie el disco con movimientos rectos desde el centro hacia el borde.

Manejo de las cintas cassette

- Si la cinta está floja en su cassette, elimine la flojedad haciendo girar uno de los carretes con un lápiz.
 - Si la cinta está floja, podría estirarse, cortarse o enredarse en el cassette.
- Tenga cuidado de no tocar la superficie de la cinta.
- Evite guardar la cinta en los siguientes lugares—en lugares polvorientos, a la luz directa del sol o al calor, en lugares húmedos, encima de un televisor o un altavoz, o cerca de un imán.

Para mantener la mejor calidad de sonido de grabación y de reproducción

- Utilice un palillo de algodón humedecido con alcohol para limpiar las cabezas, los cabrestantes, y los rodillos de presión.
- Utilice un desmagnetizador de cabezas (disponibles en los establecimientos de productos electrónicos y de audio) para desmagnetizar las cabezas (cuando el sistema está apagado).

Limpieza del sistema

- Limpie las manchas con un paño suave. Si el sistema está muy sucio, límpielo con un paño mojado en una solución de agua y detergente neutro diluido y bien exprimido, y luego pásele un trapo seco.
- Para evitar que se deteriore la calidad de la imagen, se dañe o se desprege la pintura, tenga en cuenta lo siguiente:
 - NO frote con un paño duro.
 - NO frote con fuerza.
 - NO utilice diluyente ni bencina para la limpieza.
 - NO aplique ninguna sustancia volátil, tal como insecticidas.
- NO permita que ninguna pieza de goma o de plástico permanezca en contacto por un tiempo prolongado.

Para quitar las rejillas de los altavoces

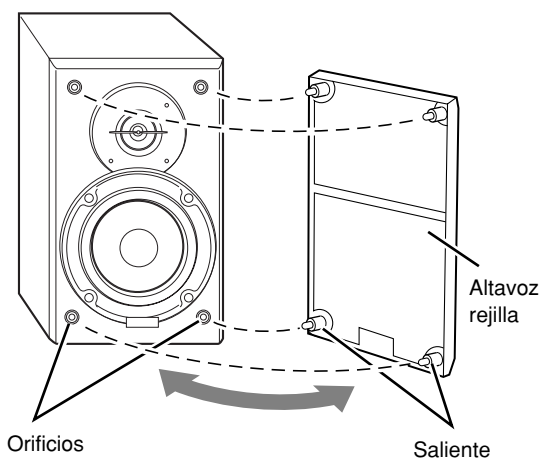

Localización de averías

Si surge algún problema con el sistema, busque la solución en esta lista antes de llamar al servicio técnico.

General:

Los ajustes o las configuraciones se cancelan súbitamente antes de finalizar.

⇒ Hay un límite de tiempo. Repita el procedimiento.

Las operaciones están inhabilitadas.

⇒ El microprocesador incorporado ha experimentado una anomalía debido a interferencias eléctricas externas. Desenchufe el cable de alimentación de CA y vuélvalo a enchufar.

No es posible operar el sistema con el control remoto.

⇒ Hay un obstáculo en el espacio comprendido entre el control remoto y el sensor remoto del sistema.

⇒ Las pilas están agotadas.

No se escucha el sonido.

⇒ Conexiones de los altavoces flojas o incorrectas.

⇒ Están conectados los auriculares.

No aparece la imagen en la pantalla.

⇒ Conexiones del cable de vídeo incorrectas o flojas.

No se visualiza ninguna imagen en el televisor, la imagen aparece borrosa, o la imagen está dividida en dos partes.

⇒ El sistema está conectado a un televisor que no soporta el escaneo progresivo.

Los bordes izquierdo y derecho de la imagen no aparecen en la pantalla.

⇒ Seleccione “4:3 BUZÓN” para “TIPO DE MONITOR” (consulte la página 36).

Operaciones de la radio:

Recepción de radio deficiente debido a los ruidos.

⇒ Conexiones de los altavoces flojas o incorrectas.

⇒ La antena de cuadro AM está demasiado cerca del sistema.

⇒ La antena FM no está correctamente extendida ni posicionada.

Operaciones de los discos:

No se puede reproducir el disco.

⇒ El disco está colocado boca abajo. Coloque el disco con el lado de la etiqueta hacia arriba.

No se puede mostrar la etiqueta ID3 de un disco MP3/WMA.

⇒ Hay dos tipos de etiquetas ID3—Versión 1 y Versión 2. Este sistema sólo puede mostrar la etiqueta ID3 Versión 1.

Los grupos y pistas MP3/WMA/JPEG no se reproducen de la forma intentada.

⇒ El orden de reproducción se determina cuando se graba el disco. Depende de la aplicación de escritura.

Las pistas MP3/WMA o JPEG no se reproducen.

⇒ El disco insertado puede incluir ambos tipos de pistas (archivos MP3/WMA y archivos JPEG). En este caso, sólo podrá reproducir los archivos seleccionados mediante la configuración “TIPO DE ARCHIVO” (consulte la página 37).

⇒ Se ha cambiado la configuración “TIPO DE ARCHIVO” después de insertar un disco. En este caso, vuelva a cargar el disco.

Aparece “NO AUDIO”.

⇒ Este sistema no puede reproducir discos DVD Audio producidos ilegalmente.

Aparece “LR ONLY”.

⇒ Algunos discos DVD Audio prohíben la salida mezclada. Cuando se reproduce un disco así, este sistema reproduce sólo las señales delanteras izquierda y derecha.

El sonido del disco se interrumpe.

⇒ El disco está rayado o sucio.

La bandeja del disco no se abre o cierra.

⇒ El cable de alimentación de CA no está conectado.

⇒ Se está usando el bloqueo para niños (consulte la página 23).

Operaciones de la cinta:

El portacassette no se puede abrir.

⇒ Ha habido una interrupción de la corriente alimentada por el cable de alimentación de CA mientras se estaba transportando la cinta. Encienda el sistema.

Grabaciones:

Imposible grabar.

⇒ Se han removido las lengüetas pequeñas de la parte trasera del cassette. Tape los orificios con cinta adhesiva.

Operaciones de los temporizadores:

El temporizador diario y el temporizador de grabación no funcionan.

⇒ El sistema estaba encendido al llegar la hora de activación. El temporizador comienza a funcionar sólo cuando el sistema está apagado.

El temporizador diario no inicia la reproducción.

⇒ El disco cargado es un DVD Vídeo. Cambie el disco.

⇒ El número de título/grupo y el número de capítulo/pista no fueron introducidos durante el ajuste del temporizador diario. No omita estos pasos cuando desea reproducir un disco usando el temporizador diario.

Operaciones del menú de configuración:

Los subtítulos no aparecen en la pantalla a pesar de haber seleccionado el idioma de subtítulos inicial.

⇒ Algunos DVDs están programados para que los subtítulos no se visualicen inicialmente. Si así sucede, seleccione el subtítulo después de iniciar la reproducción (consulte la página 18).

El idioma de audio es diferente del seleccionado por usted como idioma de audio inicial.

⇒ Algunos DVDs están programados para que siempre se utilice inicialmente el idioma original. Si así sucede, seleccione el idioma de audio después de iniciar la reproducción (consulte la página 19).

Lista de los códigos de idioma

AA	Afar
AB	Abkasiano
AF	Afrikaans
AM	Ameharic
AR	Árabe
AS	Asamés
AY	Aimara
AZ	Azerbaiyano
BA	Baskir
BE	Bielorruso
BG	Búlgaro
BH	Biharí
BI	Bislamí
BN	Bengalí, Bangla
BO	Tibetano
BR	Bretón
CA	Catalán
CO	Corso
CS	Checo
CY	Galés
DA	Danés
DZ	Butaní
EL	Griego
EO	Esperanto
ET	Estonio
EU	Vasco
FA	Persa
FI	Finlandés
FJ	Fiji
FO	Faroés
FY	Frisón
GA	Irlandés
GD	Escocés Gaelico
GL	Gallego
GN	Guaraní
GU	Gujaratí
HA	Hausa
HI	Hindú
HR	Croata
HU	Húngaro
HY	Armenio
IA	Interlingua
IE	Interlingüe
IK	Inupiak
IN	Indonesio
IS	Islandés
IW	Hebreo
JI	Yidish

JW	Javanés
KA	Georgiano
KK	Kazakés
KL	Groenlandés
KM	Camboyano
KN	Kanadí
KO	Coreano (KOR)
KS	Cashemir
KU	Kurdo
KY	Kirgí
LA	Latín
LN	Lingalés
LO	Laotés
LT	Lituano
LV	Latvio, letón
MG	Malagasi
MI	Maorí
MK	Macedonio
ML	Malayo
MN	Mongol
MO	Moldavo
MR	Maratí
MS	Malayo (MAY)
MT	Maltés
MY	Birmano
NA	Nauru
NE	Nepalí
NL	Holandés
NO	Noruego
OC	Occitano
OM	(Afan) Oromo
OR	Oriya
PA	Punjabí
PL	Polaco
PS	Pashto, Pushto
PT	Portugués
QU	Quechua
RM	Retorromano
RN	Kirundí
RO	Rumano
RU	Ruso
RW	Kinyarwanda
SA	Sánscrito
SD	Sindhi
SG	Sango
SH	Serbocroata
SI	Singalés
SK	Eslovaco

SL	Esloveno
SM	Samoano
SN	Shona
SO	Somali
SQ	Albanés
SR	Serbio
SS	Sisuati
ST	Sesoto
SU	Sundanés
SV	Sueco
SW	Suajili
TA	Tamil
TE	Telugú
TG	Tajik
TH	Tailandés
TI	Tigrinya
TK	Turkmeno
TL	Tagalo
TN	Setswana
TO	Tonga
TR	Turco
TS	Tsonga
TT	Tataro
TW	Twi
UK	Ucranio
UR	Urdu
UZ	Uzbeko
VI	Vietnamita
VO	Volapuk
WO	Wolof
XH	Xhosa
YO	Yoruba
ZU	Zulú

Lista de códigos de países/zonas

AD	Andorra
AE	Emiratos Árabes Unidos
AF	Afganistán
AG	Antigua y Barbuda
AI	Anguila
AL	Albania
AM	Armenia
AN	Antillas Holandesas
AO	Angola
AQ	Antártica
AR	Argentina
AS	Samoa Americana
AT	Austria
AU	Australia
AW	Aruba
AZ	Azerbaiyán
BA	Bosnia y Herzegovina
BB	Barbados
BD	Bangladesh
BE	Bélgica
BF	Burkina Faso
BG	Bulgaria
BH	Bahrain
BI	Burundi
BJ	Benin
BM	Bermudas
BN	Brunei Darussalam
BO	Bolivia
BR	Brasil
BS	Bahamas
BT	Bhután
BV	Islas Bouvet
BW	Botswana
BY	Belarús
BZ	Belice
CA	Canadá
CC	Islas Cocos (Keeling)
CF	República Centroafricana
CG	Congo
CH	Suiza
CI	Costa de Marfil
CK	Islas Cook
CL	Chile
CM	Camerún
CN	China
CO	Colombia
CR	Costa Rica
CU	Cuba
CV	Cabo Verde
CX	Islas Natividad
CY	Chipre
CZ	República Checa
DE	Alemania
DJ	Djibuti

DK	Dinamarca
DM	Dominica
DO	República Dominicana
DZ	Argelia
EC	Ecuador
EE	Estonia
EG	Egipto
EH	Sahara Occidental
ER	Eritrea
ES	España
ET	Etiopía
FI	Finlandia
FJ	Fiji
FK	Islas Falkland (Malvinas)
FM	Micronesia (Estados Federados de)
FO	Islas Faroe
FR	Francia
FX	Francia, Metropolitana
GA	Gabón
GB	Reino Unido
GD	Granada
GE	Georgia
GF	Guayana Francesa
GH	Ghana
GI	Gibraltar
GL	Groenlandia
GM	Gambia
GN	Guinea
GP	Guadalupe
GQ	Guinea Ecuatorial
GR	Grecia
GS	Georgia del Sur y las Islas Sandwich del Sur
GT	Guatemala
GU	Guam
GW	Guinea-Bissau
GY	Guayana
HK	Hong Kong
HM	Isla Heard e Islas McDonald
HN	Honduras
HR	Croacia
HT	Haití
HU	Hungría
ID	Indonesia
IE	Irlanda
IL	Israel
IN	India
IO	Territorio Británico del Océano Índico
IQ	Iraq
IR	Irán (República Islámica de)
IS	Islandia
IT	Italia
JM	Jamaica

JO	Jordania
JP	Japón
KE	Kenia
KG	Kirgystán
KH	Camboya
KI	Kiribati
KM	Comoras
KN	San Cristóbal y Nieves
KP	Corea, República Popular Democrática
KR	Corea, República de
KW	Kuwait
KY	Islas Caimán
KZ	Kazajistán
LA	República Popular Democrática de Laos
LB	Líbano
LC	Santa Lucía
LI	Liechtenstein
LK	Sri Lanka
LR	Liberia
LS	Lesotho
LT	Lituania
LU	Luxemburgo
LV	Latvia
LY	Jamairiya Árabe Libia
MA	Marruecos
MC	Mónaco
MD	Moldavia, República de
MG	Madagascar
MH	Isla Marshall
ML	Malí
MM	Myanmar
MN	Mongolia
MO	Macao
MP	Islas Marianas del Norte
MQ	Martinica
MR	Mauritania
MS	Montserrat
MT	Malta
MU	Mauricio
MV	Maldivas
MW	Malawi
MX	México
MY	Malasia
MZ	Mozambique
NA	Namibia
NC	Nueva Caledonia
NE	Níger
NF	Isla Norfolk
NG	Nigeria
NI	Nicaragua
NL	Holanda
NO	Noruega
NP	Nepal

NR	Nauru
NU	Niue
NZ	Nueva Zelanda
OM	Omán
PA	Panamá
PE	Perú
PF	Polinesia Francesa
PG	Papua Nueva Guinea
PH	Filipinas
PK	Pakistán
PL	Polonia
PM	San Pedro y Miquelón
PN	Pitcairn
PR	Puerto Rico
PT	Portugal
PW	Palaos
PY	Paraguay
QA	Qatar
RE	Reunión
RO	Rumania
RU	Federación Rusa
RW	Ruanda
SA	Arabia Saudita
SB	Islas Salomón
SC	Seychelles
SD	Sudán
SE	Suecia

SG	Singapur
SH	Santa Helena
SI	Eslovenia
SJ	Svalbard y Jan Mayen
SK	Eslovaquia
SL	Sierra Leona
SM	San Marino
SN	Senegal
SO	Somalia
SR	Surinam
ST	Santo Tomé y Príncipe
SV	El Salvador
SY	Syrian Arab Republic
SZ	Swazilandia
TC	Islas Turcas y Caicos
TD	Chad
TF	Territorios Australes Franceses
TG	Togo
TH	Tailandia
TJ	Tajikistán
TK	Tokelau
TM	Turkmenistán
TN	Túnez
TO	Tonga
TP	Timor Oriental
TR	Turquía
TT	Trinidad y Tobago

TV	Tuvalu
TW	Taiwán
TZ	Tanzania, República Unida de
UA	Ucrania
UG	Uganda
UM	Islas menores alejadas de los Estados Unidos
US	Estados Unidos
UY	Uruguay
UZ	Uzbekistán
VA	Estado de la Ciudad del Vaticano (Santa Sede)
VC	San Vicente y las Granadinas
VE	Venezuela
VG	Islas Vírgenes (Inglesas)
VI	Islas Vírgenes (Americanas)
VN	Vietnam
VU	Vanuatu
WF	Islas Wallis y Futuna
WS	Samoa
YE	Yemen
YT	Mayotte
YU	Yugoslavia
ZA	Sudáfrica
ZM	Zambia
ZR	Zaire
ZW	Zimbabwe

Señales DVD OPTICAL DIGITAL OUT

SALIDA DE AUDIO DIGITAL Disco de reproducción	Señales de salida		
	STREAM/PCM	DOLBY DIGITAL/ PCM	PCM SÓLO
DVD Vídeo	PCM lineal* de 48 kHz, 16 bits		
con PCM lineal de 48 kHz, 16/20/24 bits	PCM lineal* de 48 kHz, 16 bits		
con PCM lineal de 96 kHz	PCM lineal de 48 kHz, 16 bits		
con Dolby Digital	Dolby Digital bitstream		PCM lineal de 48 kHz, 16 bits
con DTS	DTS bitstream	PCM lineal de 48 kHz, 16 bits	
DVD Audio	PCM lineal de 48 kHz, 16 bits		
con PCM lineal de 48/96/192 kHz, 16/20/24 bits	PCM lineal de 48 kHz, 16 bits		
con PCM lineal de 44,1/88,2/176,4 kHz, 16/20/24 bits	PCM lineal de 44,1 kHz, 16 bits		
con Dolby Digital	Dolby Digital bitstream		PCM lineal de 48 kHz, 16 bits
con DTS	DTS bitstream	PCM lineal de 48 kHz, 16 bits	
SVCD, VCD, CD	PCM lineal de 44,1 kHz, 16 bits/PCM lineal de 48 kHz, 16 bits		
CD con DTS	DTS bitstream	PCM lineal de 44,1 kHz, 16 bits	
Disco MP3/WMA	PCM lineal de 32 kHz/44,1kHz/48 kHz, 16 bits		

* Mientras se reproducen algunos DVDs, las señales digitales podrían emitirse a 20 bits o 24 bits (en su velocidad de bit original) a través del terminal DVD OPTICAL DIGITAL OUT, si los discos no están protegidos contra la copia.

Especificaciones

Sección del amplificador

Potencia de salida:

80 W HIGH: 40 W (20 W + 20 W) a 4 Ω (10% THD)

LOW: 40 W (20 W + 20 W) a 4 Ω (10% THD)

Entrada de audio AUX: 400 mV/50 kΩ

Salida digital: DVD OPTICAL DIGITAL OUT:
-21 dBm a -15 dBm (660 nm ±30 nm)

Salida de vídeo:

Sistema de color: NTSC/PAL seleccionable

VIDEO (compuesto): 1 V(p-p)/75 Ω

S-VIDEO: Y (luminancia) 1 V(p-p)/75 Ω

C (crominancia, burst) 0,286 V(p-p)/75 Ω

COMPONENT: (Y) 1 V(p-p)/75 Ω
(Pb/Pr) 0,7 V(p-p)/75 Ω

Altavoces/Impedancia: 4 Ω - 16 Ω

Sección del sintonizador

Gama de sintonización de FM: 87,5 MHz - 108,0 MHz

Gama de sintonización de AM (OM):

531 kHz - 1 710 kHz (a intervalos de 9 kHz)

530 kHz - 1 710 kHz (a intervalos de 10 kHz)

Sección de la platina de cassette

Respuesta en frecuencia: 60 Hz a 14 000 Hz

Lloro y fluctuación: 0,15% (WRMS)

Sección del reproductor de discos

Discos reproducibles: Para DVD Vídeo/DVD Audio

CD/VCD/SVCD

CD-R/CD-RW (formato CD/SVCD/VCD/

MP3/WMA/JPEG)

DVD-R/DVD-RW (Formato de vídeo)

Gama dinámica: 90 dB

Resolución horizontal: 500 líneas

Lloro y fluctuación: Inmesurable

Altavoces

Unidades de altavoces: HIGH: cono de 4 cm x 1

LOW: cono de 10 cm x 1

Impedancia: HIGH: 4 Ω LOW: 4 Ω

Dimensiones (aprox.): 145 mm x 230 mm x 202 mm
(An/Al/Pr)

Peso (aprox.): 2,2 kg cada uno

Accesorios suministrados

Consulte la página 3.

General

Demanda de energía: 110 V CA/ 127 V CA/ 220 V CA/ 230 V -240 V CA ~, (ajustable con el selector de voltaje), 50 Hz/ 60 Hz

Consumo de energía: 90 W (en funcionamiento)
4,9 W (en espera)

Dimensiones (aprox.): 170 mm x 230 mm x 311 mm
(An/Al/Pr)

Peso (aprox.): 5,6 kg

Índice de las piezas

Refiérase a las páginas para saber cómo usar los botones y controles.

Control remoto

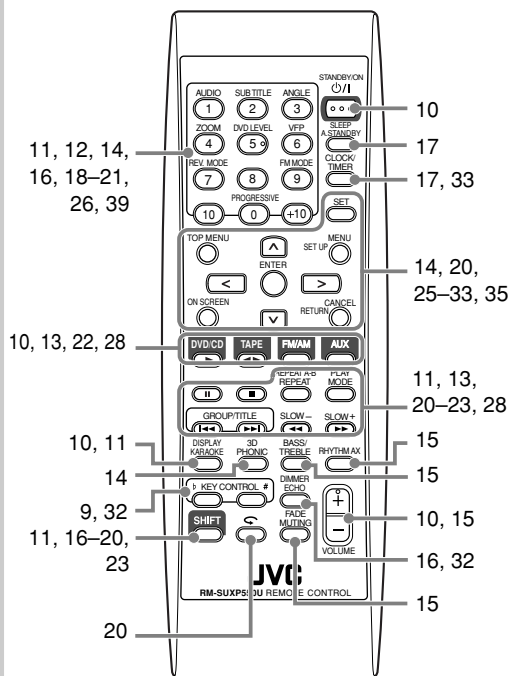

Unidad principal

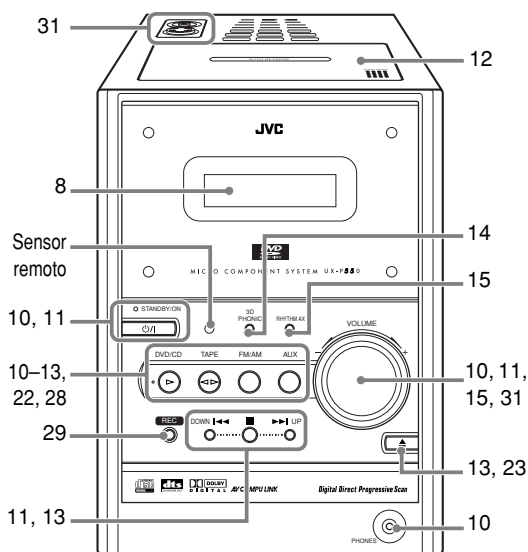

Sumário

Introdução	2	Operações de disco na tela	24
Precauções	2	Informação de barra na tela	24
Como ler este manual	2	Operações usando a barra na tela	25
Preparativos iniciais	3	Seleção de imagens fixas navegáveis	27
Passo 1: Desembalagem	3	Operações na tela CONTROL	27
Passo 2: Prepare o controle remoto	3	Operações de fita avançadas	29
Passo 3: Conexão.....	4	Gravação em uma fita.....	29
Ajuste do seletor de saída de vídeo	6	Gravação de disco sincronizada	30
Mudança do modo de exploração.....	6	Desfrute de karaokê	31
Antes de operar o sistema	7	Cantar junto (Karaokê).....	31
Tipos de discos reproduzíveis	7	Mistura de microfone	32
Indicadores no mostrador	8	Operações do timer	33
Operações diárias—Reprodução.....	10	Definição do timer.....	33
Audição de rádio.....	11	Operações no menu de configuração	35
Reprodução de uma fita.....	12	Procedimento de operação.....	35
Reprodução de um disco	12	Restrição da revisão—Bloqueio parental	39
Operações diárias—Ajustes do som e outros itens	15	Informações adicionais	41
Ajuste do volume.....	15	Aprendendo mais sobre este sistema	41
Ajuste do som	15	Manutenção	43
Predefinição do nível de aumento automático do som de vídeo de DVD.....	16	Localização e solução de problemas	44
Mudança do brilho do mostrador	16	Lista dos códigos dos idiomas.....	45
Mudança da tonalidade da imagem	16	Lista dos códigos dos países/regiões	46
Ajuste do relógio	17	Sinais DVD OPTICAL DIGITAL OUT	47
Desligamento automático	17	Especificações	48
Operações exclusivas para DVD/VCD	18	Índice dos componentes	48
Seleção do ângulo de visão.....	18		
Seleção do idioma da legenda	18		
Seleção da trilha de áudio.....	19		
Reprodução de um grupo de bônus	19		
Reprodução com efeitos especiais.....	20		
Operações de disco avançadas.....	21		
Programação da ordem de reprodução—Reprodução programada	21		
Reprodução em uma ordem aleatória—Reprodução aleatória.....	22		
Reprodução repetitiva.....	23		
Proibição de ejeção do disco—Bloqueio de criança	23		

Introdução

Precauções

Instalação

- Instale em um lugar plano, seco e não muito quente ou frio—entre 5°C e 35°C.
- Instale o sistema em um lugar com ventilação adequada para prevenir a formação de calor dentro do sistema.



NÃO instale o sistema em um lugar perto de fontes de calor, em um lugar sujeito à luz direta do sol, nem onde haja poeira ou vibração excessiva.

- Deixe uma distância suficiente entre o sistema e o televisor.
- Mantenha as caixas acústicas afastadas do televisor para evitar interferências com o televisor.

Fontes de energia

- Ao desconectar o sistema da tomada elétrica, sempre puxe pelo plugue, e nunca pelo próprio cabo de alimentação de CA.



NÃO manipule o cabo de alimentação de CA com as mãos molhadas.

Condensação de umidade

A umidade pode condensar-se nas lentes dentro do sistema nos seguintes casos:

- Depois de começar a esquentar o quarto
- Em um quarto úmido
- Se o sistema for trazido diretamente de um lugar frio para um lugar quente

Se isso ocorrer, o sistema pode funcionar incorretamente. Neste caso, deixe o sistema ligado durante algumas horas até que a umidade se evapore, desconecte o cabo de alimentação de CA e, em seguida, conecte-o de novo.

Outros

- Se qualquer objeto metálico ou líquido cair no sistema, desconecte o cabo de alimentação de CA e consulte o seu revendedor antes de operar o sistema de novo.



NÃO desmonte o sistema, pois não há nada que o usuário possa mexer no interior do mesmo.

- Se você não for utilizar o sistema durante um longo período de tempo, desconecte o cabo de alimentação de CA da tomada elétrica.

Se acontecer algo errado, desconecte o cabo de alimentação de CA e consulte o seu revendedor.

Como ler este manual

Para deixar este manual o mais simples e fácil de entender possível, utilizamos os seguintes métodos:

- As operações dos botões e controles são explicadas como relacionado na tabela a seguir.
- **Algumas dicas e notas são explicadas mais tarde nas seções "Informações adicionais" e "Localização e solução de problemas", mas não na mesma seção que explica as operações.** Se você quiser saber mais sobre as funções, ou se tiver dúvida sobre as funções, vá às respectivas seções e encontrará as respostas.

	Indica que você deve pressionar o botão brevemente .
	Indica que você deve pressionar o botão breve e repetidamente até que a opção desejada seja selecionada.
	Indica que você deve pressionar um dos botões.
	Indica que você deve manter o botão pressionado durante os segundos especificados. <ul style="list-style-type: none">• O número dentro da seta indica o tempo de pressão (neste exemplo, 2 segundos).• Se não houver nenhum número dentro da seta, mantenha o botão pressionado até que o procedimento inteiro seja finalizado ou até que obtenha o resultado desejado.
	Indica que você deve girar o controle na(s) direção(ões) especificada(s).

	Indica que esta operação só é possível com o controle remoto.
	Indica que esta operação só é possível com os botões e controles na unidade principal.

Preparativos iniciais

Passo 1: Desembale a embalagem e verifique os acessórios.



Passo 1: Desembalagem

Depois de desembalar, certifique-se de que todos os seguintes itens estejam incluídos. O número entre parênteses indica a quantidade de cada item fornecido.

- Antena FM (1)
- Antena AM de quadro (1)
- Cabo de vídeo composto (1)
- Controle remoto (1)
- Pilhas (2)
- Adaptador de plugue de CA (1)

Se estiver faltando qualquer item, consulte o seu revendedor imediatamente.

Passo 2: Prepare o controle remoto.

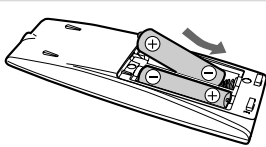

Passo 2: Prepare o controle remoto

Coloque as pilhas no controle remoto igualando as polaridades (+ e -) corretamente.

1

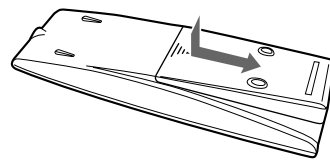

2

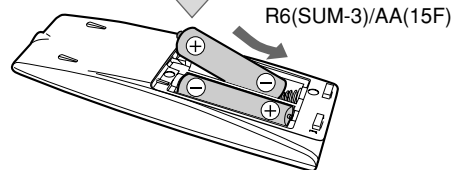

3

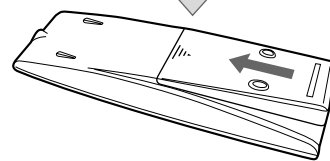

Passo 3: Conecte os componentes como as antenas AM/FM, caixas acústicas, etc. (consulte as páginas de 4 a 6).

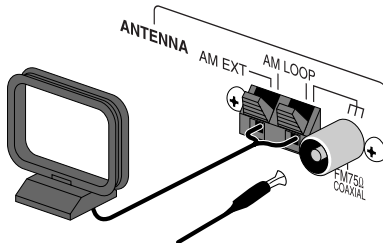

Finalmente conecte o cabo de alimentação de CA.

- Se o plugue de CA não entrar na tomada elétrica de parede, utilize o adaptador de plugue de CA fornecido.

Agora você pode operar o sistema.



- NÃO utilize uma pilha usada com um pilha nova.
- NÃO utilize tipos diferentes de pilhas.
- NÃO exponha as pilhas ao calor ou flamas.
- NÃO deixe as pilhas no compartimento de pilhas quando não for utilizar o controle remoto durante um longo período de tempo. Caso contrário, o controle remoto será danificado pelo vazamento das pilhas.

Passo 3: Conexão

Se precisar de informações mais detalhadas, consulte a página 6.

As ilustrações dos terminais de entrada/saída abaixo são exemplos típicos. Quando conectar outros componentes, consulte também os respectivos manuais de instruções, já que os nomes dos terminais realmente impressos no painel traseiro podem variar.

Desligue todos os componentes antes de fazer as conexões.

Antes de conectar o cabo digital ótico

Retire a tampa protetora do terminal DVD OPTICAL DIGITAL OUT.

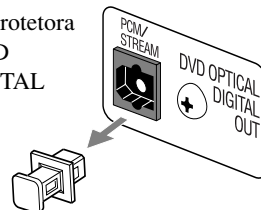

Para uma melhor recepção FM/AM

Antena FM externa (não fornecida)

Antena AM de quadro
Mantenha-a conectada.

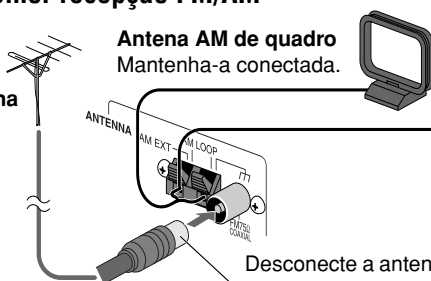

Desconecte a antena FM fornecida, e conecte uma antena FM externa utilizando um fio de 75 Ω com um conector do tipo coaxial.

Fio revestido com vinil (não fornecido)

Estenda-o horizontalmente.

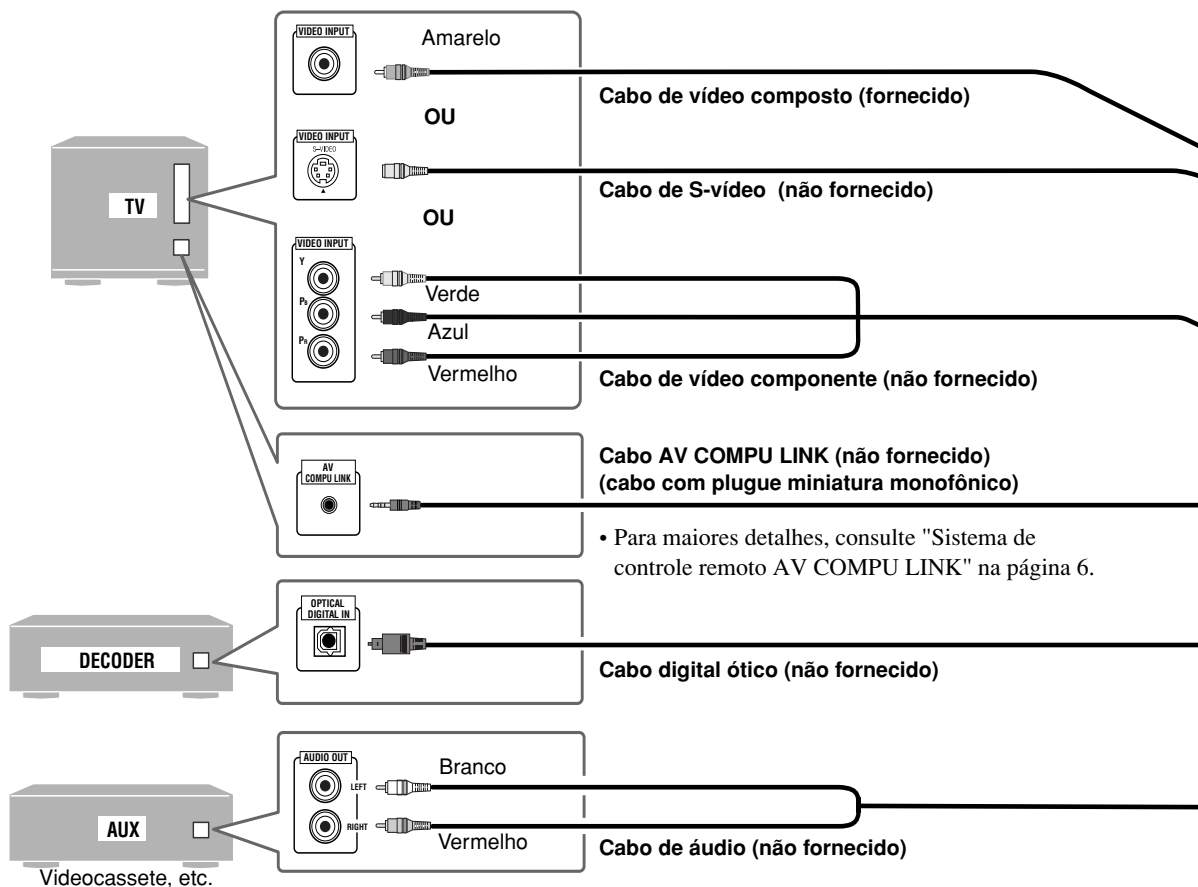

Antena AM de quadro (fornecida)
Gire-a até obter a melhor recepção.

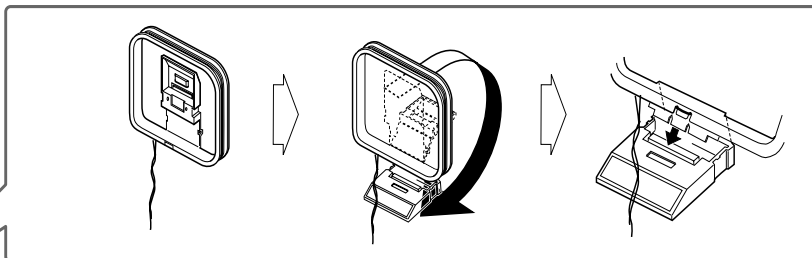
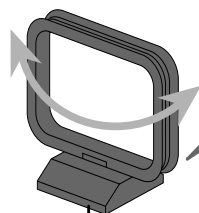

Antes de conectar ao sistema

Ajuste a voltagem correta para sua área com o seletor de voltagem no painel traseiro. Utilize uma chave de fenda para girar o seletor de voltagem de modo que o indicador de voltagem aponte para a mesma voltagem da rede elétrica local. (Veja também a capa traseira.)

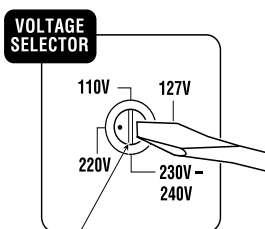

Indicador da voltagem

Antena FM (fornecida)
Estenda-a para obter a melhor recepção possível.

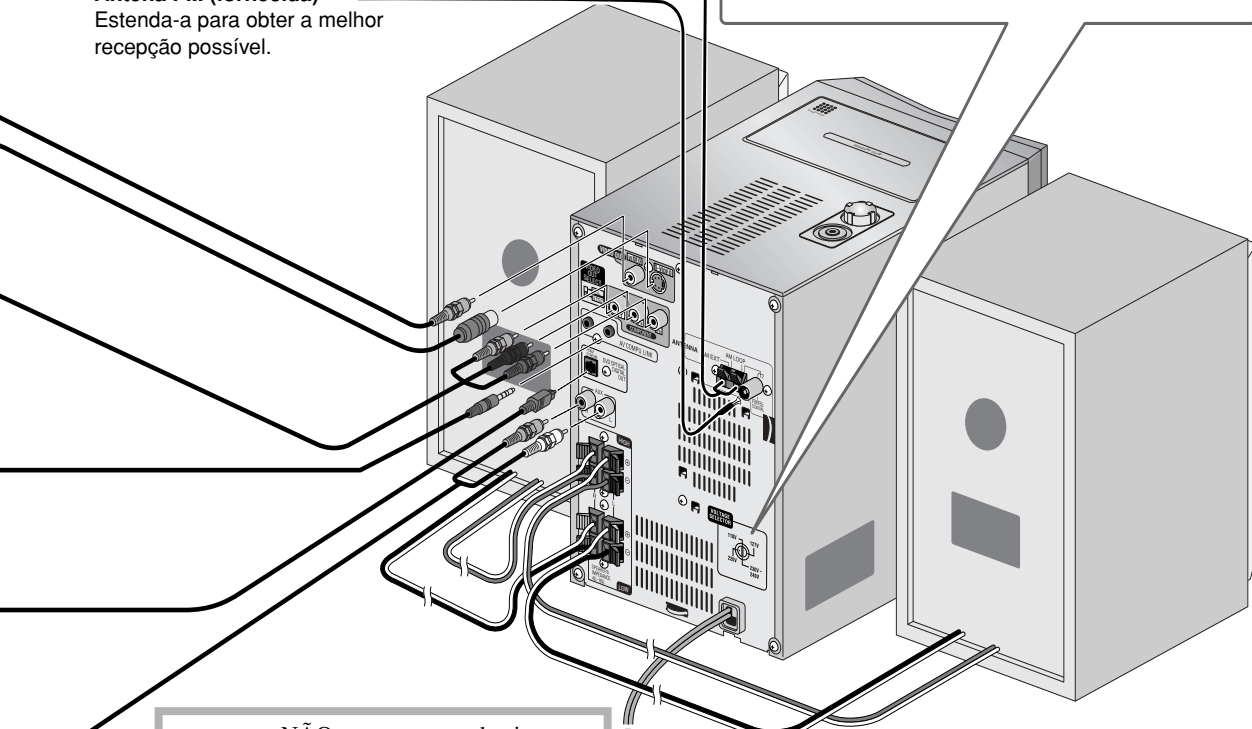

STOP! NÃO conecte antes de ajustar o seletor de voltagem e de completar todos os procedimentos de conexão.

A uma tomada elétrica de parede Conecte o cabo de alimentação de CA somente depois de finalizar todas as conexões e ajustes dos seletores no painel posterior.

Para conectar a antena AM de quadro

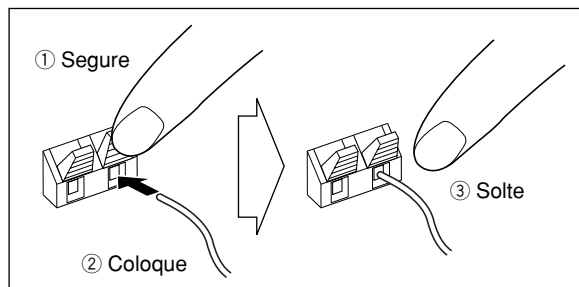

- Se o fio da antena AM de quadro ou os cabos de alto-falante estiverem revestidos com vinil, retire o vinil, torcendo-o, para expor a ponta da antena.
- Certifique-se de que os condutores da antena não toquem em outros terminais, cabos de conexão e cabo de alimentação. Do mesmo modo, mantenha as antenas afastadas de partes metálicas do sistema, cabos de conexão e cabo de alimentação de CA. Isso poderia causar uma má recepção.

Para conectar os cabos de alto-falante

Conecte a caixa acústica direita aos terminais RIGHT, e a caixa acústica esquerda aos terminais LEFT.

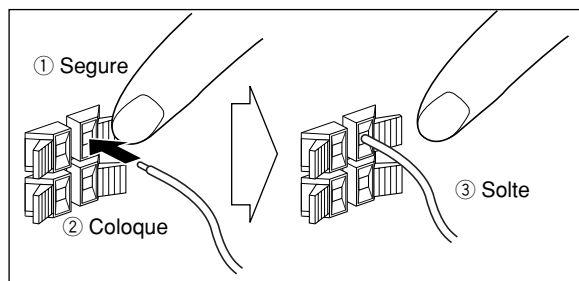

Quando conectar os cabos de alto-falante, iguale a polaridade dos terminais de alto-falante:

- Para os terminais LOW: Cabo vermelho a (+) e cabo preto a (-).
- Para os terminais HIGH: Cabo cinza a (+) e cabo azul a (-).



- NÃO conecte mais de uma caixa acústica a cada terminal.
- NÃO permita que os condutores dos cabos de alto-falante entrem em contato com partes metálicas do sistema.

IMPORTANTE

As caixas acústicas são blindadas magneticamente para evitar distorções das cores nos televisores. No entanto, se não forem instaladas adequadamente, pode ocorrer uma distorção das cores. Portanto, preste atenção ao seguinte quando instalar as caixas acústicas.

- Quando colocar as caixas acústicas perto de um televisor, desligue a alimentação principal do televisor ou desconecte-o da rede elétrica antes de instalar as caixas acústicas. Logo, espere pelo menos 30 minutos antes de ligar de novo a alimentação principal do televisor. Alguns televisores podem ser afetados mesmo que você tenha seguido o procedimento acima. Se isso acontecer, afaste as caixas acústicas do televisor.

Sistema de controle remoto AV COMPU LINK

Este sistema permite-lhe utilizar um televisor da JVC com operações simples. Ao iniciar a reprodução de um disco, por exemplo, o televisor será ligado automaticamente e mudará o modo de entrada para a posição apropriada de modo que possa ver a imagem reproduzida.

- Para utilizar AV COMPU LINK, você precisa conectar o sistema e o televisor utilizando um cabo com plugue miniatura monofônico (não fornecido) em adição à conexão de entrada/saída de vídeo através dos jaques COMPONENT, jaque S-VIDEO ou jaque VIDEO (composto) na parte posterior.

Ajuste do seletor de saída de vídeo

Você pode selecionar a saída de vídeo para igualá-la com o sistema de cores do seu televisor.

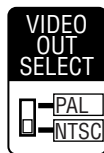

NTSC: Para um televisor NTSC.
PAL: Para um televisor PAL.

- Se utilizar um televisor de sistema multicolor, qualquer posição funcionará.

Mudança do modo de exploração



Este sistema suporta a exploração progressiva. Se você conectar um televisor progressivo através dos jaques COMPONENT, poderá desfrutar de uma imagem de alta qualidade do DVD player incorporado selecionando "PROGRE".

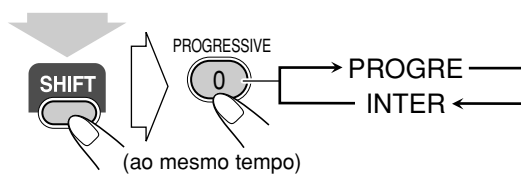







PROGRE Exploração progressiva. Para um televisor progressivo.

INTER Exploração entrelaçada. Para um televisor convencional.

Antes de operar o sistema

Tipos de discos reproduzíveis

Este aparelho foi projetado para reproduzir os seguintes discos:

Tipo do disco	Marca (Logotipo)	Formato de vídeo	Código regional*
DVD de vídeo		NTSC ou PAL	4 ou ALL
DVD de áudio			
CD de vídeo (VCD)	 Video CD		—
CD de super vídeo (SVCD)	 		—
CD de áudio		—	—
CD-R	O sistema pode reproduzir discos CD-R ou CD-RW gravados nos formatos CD de áudio, CD de vídeo, SVCD, MP3, WMA e JPEG.		
CD-RW			
DVD-R	O sistema pode reproduzir discos DVD-R ou DVD-RW gravados no formato de vídeo.		
DVD-RW			

Além dos discos acima, este sistema pode reproduzir dados de áudio gravados em CD de texto, CD-G (CD de gráficos) e CD-Extra.

- Os seguintes discos não podem ser reproduzidos: DVD-ROM, DVD-RAM, DVD+R, DVD+RW, CD-I (CD-Ready), CD-ROM, Photo CD, etc.
A reprodução desses discos produzirá ruído e danificará os alto-falantes.
- Neste manual, "arquivo" e "faixa" são usados alternativamente para as operações de MP3/WMA/JPEG.

* Nota sobre o código regional

Os DVD players e DVDs têm seus próprios códigos regionais. Este sistema só pode reproduzir DVDs gravados com o sistema de cores NTSC ou PAL cujos códigos regionais incluam "4".
EX.:



Se um DVD com um código regional inadequado for colocado, "RGN ERR (erro de código regional)" aparecerá no mostrador e a reprodução não começará.

DVD de vídeo—formatos de áudio digital

Este sistema pode reproduzir os seguintes formatos de áudio digital.

- Linear PCM:** Áudio digital não comprimido, o mesmo formato usado para CDs e na maioria das gravações mestre dos estúdios.
- Dolby Digital:** Áudio digital comprimido, desenvolvido pela Dolby Laboratories, que permite a codificação multicanal para criar um som surround realístico.
- DTS (Digital Theater Systems):** Áudio digital comprimido, desenvolvido pela Digital Theater Systems, Inc., que permite som multicanal como o Dolby Digital. Como a taxa de compressão é inferior à taxa para Dolby Digital, ela proporciona uma gama dinâmica mais ampla e uma melhor separação.

Ao reproduzir um DVD codificado com multicanal, o sistema converte corretamente os sinais multicanal em 2 canais, e emite o som decodificado através das caixas acústicas.

- Para desfrutar do som potente dos DVDs codificados com multicanal,** conecte um decodificador apropriado ou um amplificador com um decodificador apropriado ao terminal de saída digital na parte posterior.

- Fabricado sob licença da Dolby Laboratories. "Dolby", "Pro Logic", "MLP Lossless" e o símbolo D duplo são marcas comerciais de Dolby Laboratories.
- "DTS" e "DTS2.0+DIGITAL OUT" são marcas comerciais da Digital Theater Systems, Inc.
- Este produto conta com a tecnologia de proteção de direitos autorais protegida pelas reivindicações de método de certas patentes norte-americanas e outros direitos de propriedades intelectuais pertencentes à Macrovision Corporation e outros proprietários legítimos. O uso desta tecnologia de proteção de direitos autorais deve ser autorizado pela Macrovision Corporation, sendo autorizado o uso doméstico e os de assistência limitada, todos os demais usos devem ter a autorização da Macrovision Corporation. Engenharia contrária ou desmontagem são proibidas.
OS CONSUMIDORES DEVEM OBSERVAR QUE NEM TODOS OS APARELHOS DE TV DE ALTA DEFINIÇÃO SÃO TOTALMENTE COMPATÍVEIS COM ESTE PRODUTO, GERANDO DEFEITOS VISUAIS NA IMAGEM. EM CASO DE PROBLEMAS PROGRESSIVOS DE IMAGENS DE VARREDURA DO TIPO 525 OU 625, RECOMENDA-SE MUDAR A CONEXÃO PARA A SAÍDA 'STANDARD DEFINITION'. PARA DÚVIDAS RELACIONADAS À COMPATIBILIDADE DE APARELHOS DE TV COM OS DVD PLAYERS MODELOS 525p E 625p, ENTRE EM CONTATO COM NOSSO CENTRAL DE ATENDIMENTO AO CLIENTE.

Indicadores no mostrador

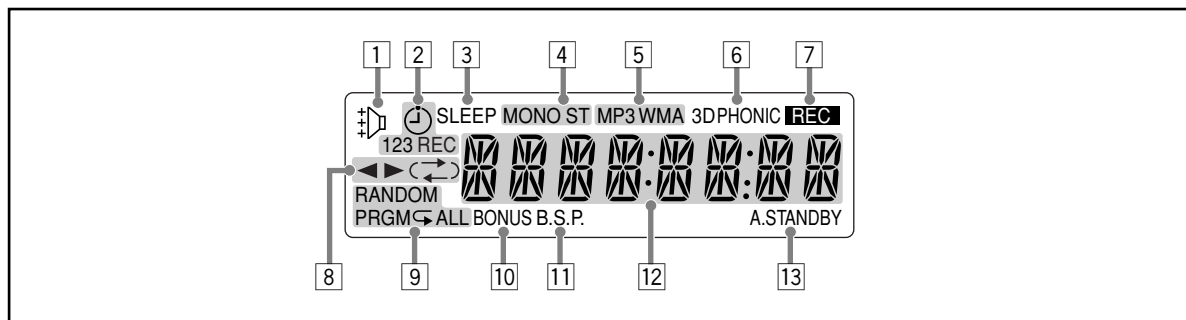

As indicações no mostrador ensinam-lhe muitas coisas enquanto você está operando o sistema.

Antes de operar o sistema, familiarize-se com o momento e maneira que os indicadores se iluminam no mostrador.

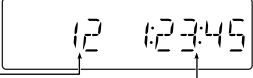
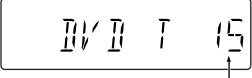
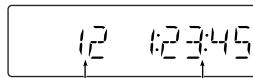
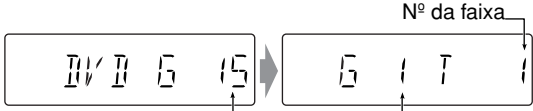

- 1 Indicador da função Rhythm Ax
 - Ilumina-se quando a função Rhythm Ax é ativada.
- 2 Indicadores do timer diário
 - ☺ : ilumina-se quando o timer diário está no modo de prontidão ou está sendo definido.
 - 1/2/3: ilumina-se quando um timer diário (1, 2 ou 3) está no modo de prontidão; pisca durante um ajuste ou funcionamento.
 - REC: ilumina-se quando o timer de gravação está no modo de prontidão; pisca durante um ajuste ou funcionamento.
- 3 Indicador SLEEP
 - Ilumina-se quando o timer para dormir é ativado.
- 4 Indicadores de recepção FM
 - MONO: ilumina-se durante a recepção de uma emissora FM estéreo em monofônico.
 - ST (estéreo): ilumina-se enquanto uma emissora FM estéreo com um sinal suficientemente forte é sintonizada.
- 5 Indicadores MP3/WMA
 - MP3: ilumina-se quando uma faixa MP3 é detectada.
 - WMA: ilumina-se quando uma faixa WMA é detectada.
- 6 Indicador 3D PHONIC
 - Ilumina-se quando a função 3D Phonic é ativada.
- 7 Indicador REC
 - Ilumina-se durante uma gravação.
- 8 Indicadores de operação de fita
 - ◀▶ (direção da fita):
 - Ilumina-se para indicar a direção de transporte atual da fita.
 - Pisca lentamente durante a reprodução ou gravação.
 - Pisca rapidamente durante a rebobinagem de uma fita.
 - ⤴⤵ (modo inverso):
 - ⤴⤵: a reprodução da fita continua sem parar.
 - ⤴: a fita é invertida automaticamente uma vez.
 - ⤵: a reprodução da fita pára no fim de um lado.
- 9 Indicadores de operação de disco
 - RANDOM: ilumina-se quando a reprodução aleatória é ativada.
 - PRGM (programa): ilumina-se quando a reprodução programada é ativada.
 - ⤴ (repetição)/ALL:
 - ⤴ ALL : ilumina-se quando a repetição de disco é ativada.
 - ⤴: ilumina-se quando qualquer repetição diferente das acima é ativada.
- 10 Indicador BONUS
 - Ilumina-se quando um DVD de áudio com um grupo de bônus é detectado.
- 11 Indicador B.S.P. (imagens fixas navegáveis)
 - Ilumina-se quando imagens fixas navegáveis são detectadas durante a reprodução do áudio de um DVD.
- 12 Mostrador principal
 - Enquanto escuta o rádio: A banda (ou número predefinido) e a frequência da emissora aparecem.
 - Ao selecionar "AUX": "AUX" aparece.
 - Durante a reprodução de uma fita: "TAPE" aparece.
 - Durante a reprodução de um disco: Consulte "Indicações no mostrador principal durante a operação de um disco" na página 9.
- 13 Indicador A (auto). STANDBY
 - Ilumina-se quando a prontidão automática é ativada.
 - Pisca quando a reprodução de um disco pára com a prontidão automática ativada.

Indicações no mostrador principal durante a operação de um disco

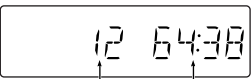
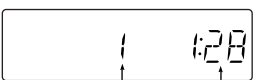
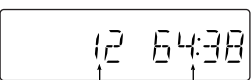
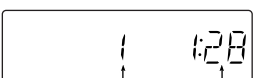
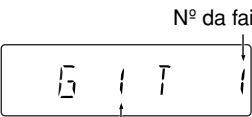
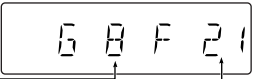
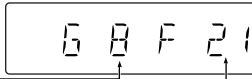
Ao reproduzir um disco:	Enquanto a reprodução de um disco está parada:
<ul style="list-style-type: none"> DVD de vídeo: <div style="text-align: center; margin: 10px 0;">  </div> <p>Nº do capítulo atual Tempo decorrido de reprodução</p> Ao pressionar DISPLAY, você pode exibir os números do título e do capítulo atual durante alguns segundos. 	<ul style="list-style-type: none"> DVD de vídeo: <div style="text-align: center; margin: 10px 0;">  </div> <p>Nº total de títulos</p>
<ul style="list-style-type: none"> DVD de áudio: <div style="text-align: center; margin: 10px 0;">  </div> <p>Nº da faixa atual Tempo decorrido de reprodução</p> Ao pressionar DISPLAY, você pode exibir os números do grupo e da faixa atual durante alguns segundos. 	<ul style="list-style-type: none"> DVD de áudio: <div style="text-align: center; margin: 10px 0;">  </div> <p>Nº total de grupos Nº do grupo</p>
<ul style="list-style-type: none"> CD de áudio: <div style="text-align: center; margin: 10px 0;">  </div> <p>Nº da faixa atual Tempo decorrido de reprodução</p> 	<ul style="list-style-type: none"> CD de áudio: <div style="text-align: center; margin: 10px 0;">  </div> <p>Nº total de faixas Tempo total de reprodução</p>
<ul style="list-style-type: none"> SVCD/VCD: <div style="text-align: center; margin: 10px 0;">  </div> <p>Nº da faixa atual Tempo decorrido de reprodução*</p> * "PBC" aparece durante a reprodução de um disco com PBC. 	<ul style="list-style-type: none"> SVCD/VCD: <div style="text-align: center; margin: 10px 0;">  </div> <p>Nº total de faixas Tempo total de reprodução*</p> * Muda para "PBC" ao parar a reprodução PBC.
<ul style="list-style-type: none"> MP3/WMA: <div style="text-align: center; margin: 10px 0;">  </div> <p>Nº da faixa atual Tempo decorrido de reprodução</p> Ao pressionar DISPLAY, você pode exibir os números do grupo e da faixa atual durante alguns segundos. 	<ul style="list-style-type: none"> MP3/WMA: <div style="text-align: center; margin: 10px 0;">  </div> <p>Nº do grupo atual</p>
<ul style="list-style-type: none"> JPEG: <div style="text-align: center; margin: 10px 0;">  </div> <p>Nº do grupo atual Nº do arquivo atual</p> 	<ul style="list-style-type: none"> JPEG: <div style="text-align: center; margin: 10px 0;">  </div> <p>Nº do grupo atual Nº do arquivo atual</p>

• Se a função de continuação estiver ativada ("ON") (consulte a página 38), "RESUME" aparecerá quando você interromper a reprodução.

Operações diárias—Reprodução

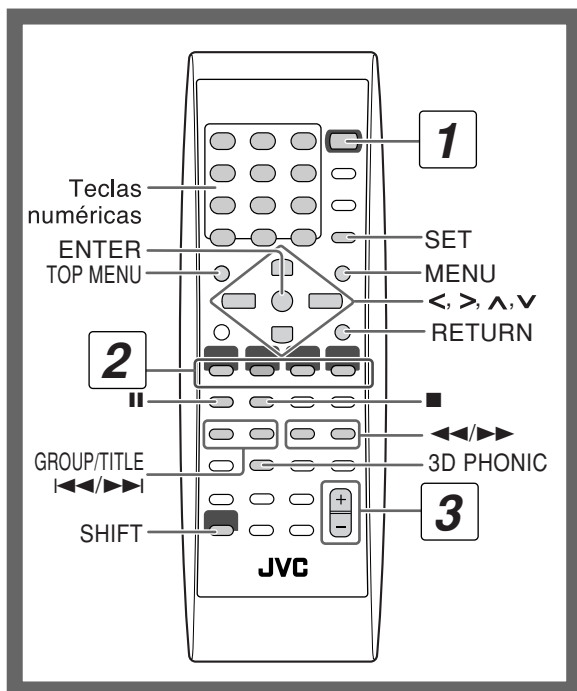

Neste manual, as operações usando o controle remoto são principalmente explicadas; no entanto, você pode utilizar os botões e controles no aparelho principal se eles tiverem os mesmos nomes e marcas (ou similares).

1 Ligue a alimentação.

A luz STANDBY/ON se acende em verde na unidade principal.

- Sem pressionar STANDBY/ON ϕ/I , o sistema é ligado pela pressão de um dos botões seletores de fonte no passo seguinte.

2 Selecione a fonte.

A reprodução começa automaticamente se a fonte selecionada estiver pronta para começar.

- Se você pressionar AUX, inicie a fonte de reprodução no componente externo.

3 Ajuste o volume.

4 Opere a fonte de destino conforme explicado mais adiante.

Para desligar (modo de prontidão) o aparelho

STANDBY/ON

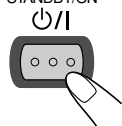

A luz STANDBY/ON se acende em vermelho na unidade principal.

- Uma pequena quantidade de energia é consumido sempre no modo de prontidão.

Para audição privada

Conecte fones de ouvido ao jaque PHONES na unidade principal. O som não será mais gerado pelas caixas acústicas. Certifique-se de reduzir o volume antes de conectar ou colocar os fones de ouvido.

- Desconectar os fones de ouvido ativa as caixas acústicas de novo.



NÃO desligue (modo de prontidão) o sistema com o volume ajustado em um nível extremamente alto; caso contrário, o sopro repentino de som pode causar danos à sua audição, caixas acústicas e/ou fones de ouvido quando você ligar o sistema ou iniciar uma reprodução.

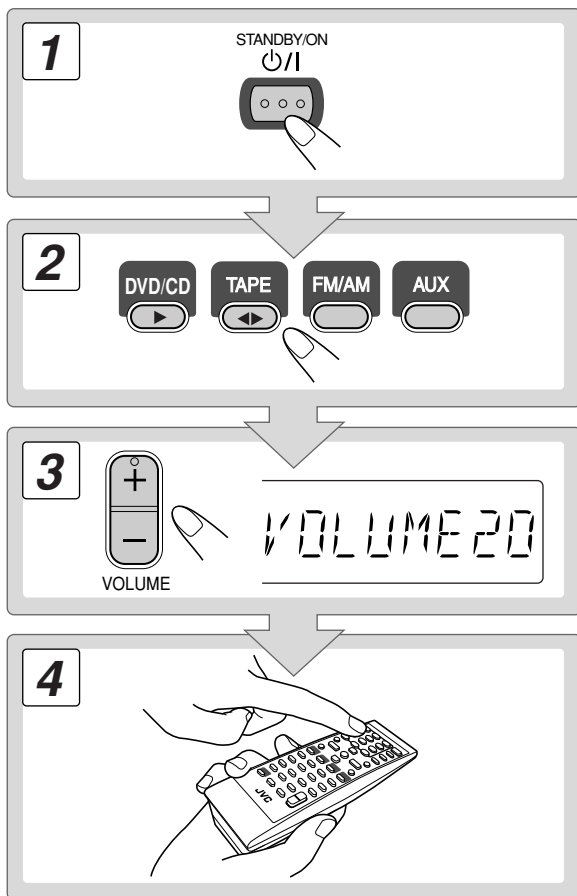

Audição de rádio

Para definir o espaçamento do intervalo do sintonizador AM



Antes de operar o sintonizador, é preciso selecionar o intervalo de espaço AM apropriado usado para sua área.

1 Selecione a banda AM.



2 Desligue o aparelho.



3 Selecione o intervalo de espaço AM apropriado para sua área.

- Você só pode usar o botão e o controle no painel frontal.

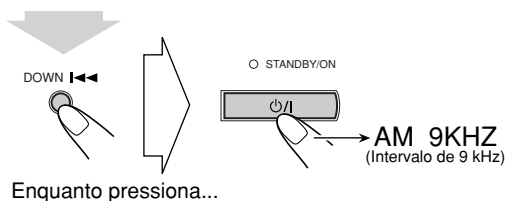

Enquanto pressiona...

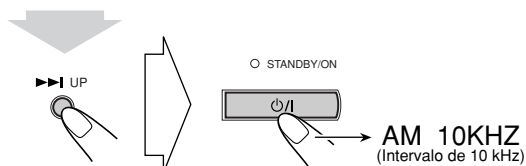

Enquanto pressiona...

Para selecionar a banda (FM ou AM)

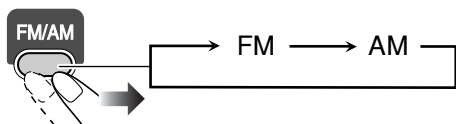

Para sintonizar uma emissora

Enquanto FM ou AM estiver selecionado...

Controle remoto:	Unidade principal:

A frequência começa a mudar no mostrador. Quando uma emissora (frequência) com um sinal suficientemente forte é sintonizada, a frequência pára de mudar.

- Se você pressionar o botão repetidamente, a frequência mudará passo a passo.

Para parar a busca manualmente, pressione qualquer botão.

Se a emissora FM estiver difícil de ouvir

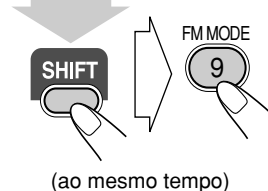

(ao mesmo tempo)

O indicador MONO se ilumina no mostrador. A recepção melhorará mas o efeito estéreo será perdido—Modo de recepção monofônica.

Para restaurar o efeito estéreo, pressione o botão de novo (o indicador MONO se apaga).

Para memorizar as emissoras

Você pode memorizar 30 emissoras FM e 15 emissoras AM.

1 Sintonize a emissora que deseja memorizar.

- Você também pode armazenar o modo de recepção monofônica para as emissoras FM predefinidas se o modo estiver selecionado.

2 Ative o modo de entrada de número predefinido.

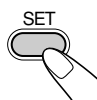

- Finalize o seguinte processo enquanto a indicação no mostrador estiver piscando.

3 Selecione um número de memorização para armazenar a emissora.

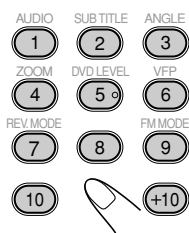

Exemplos:
 Para selecionar o número de memorização 5, pressione 5.
 Para selecionar o número de memorização 15, pressione +10 e, em seguida, 5.
 Para selecionar o número de memorização 30, pressione +10, +10 e, em seguida, 10.

• Você também pode utilizar os botões ►► ou ◀◀.

4 Armazene a emissora.

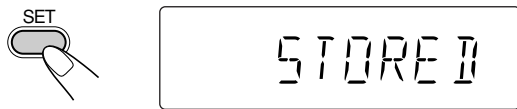

Para sintonizar uma emissora predefinida



1 Selecione a banda (FM ou AM).



2 Selecione um número de memorização para armazenar a emissora.



• Você também pode utilizar os botões ►► ou ◀◀.

Reprodução de uma fita

Para colocar uma fita

Você pode reproduzir fitas dos tipos I, II e IV.

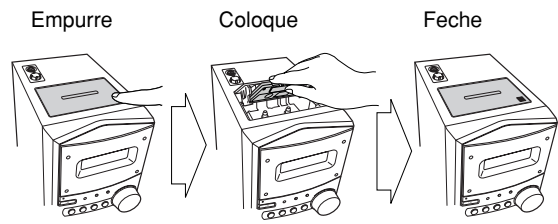

Com o lado da fita virado para fora

Para iniciar:	Para parar:
Para rebobinar a fita:	
Antes ou após a reprodução...	
	Rebobine a fita para a direita.
	Rebobine a fita para a esquerda.

Para mudar a direção de transporte da fita



Para inverter a fita automaticamente

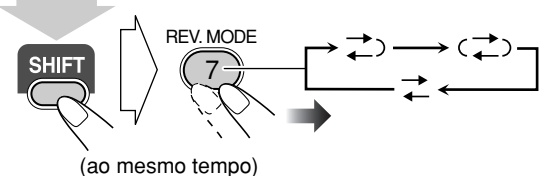

	A fita é reproduzida a partir do lado para diante para o lado inverso. Após a reprodução do lado inverso, a reprodução pára.
	A fita é invertida automaticamente, e a reprodução é repetida até que você a pare.
	A fita não será invertida. Quando o lado atual da fita chega ao fim, a reprodução pára.

Reprodução de um disco

IMPORTANTE: Antes de reproduzir um disco, certifique-se do seguinte...

- Ligue o televisor e escolha o modo de entrada apropriado no televisor para ver as imagens ou indicações na tela do televisor.
- Para a reprodução do disco, você pode alterar a definição inicial de acordo com suas preferências. Consulte "Operações no menu de configuração" na página 35.

Se "⊘" aparecer na tela do televisor quando você pressionar um botão, o disco não aceita a operação que você tentou realizar, ou os dados requeridos para tal operação não foram gravados no disco.

Antes de operar um disco, aprenda como um disco é gravado.

- Um DVD de vídeo consiste em "Títulos" que incluem "Capítulos", um DVD de áudio/MP3/WMA/JPEG consiste em "Grupos" que incluem "Faixas", e um CD/SVCD/VCD consiste somente em "Faixas".
- Para reprodução JPEG, consulte "Operações na tela CONTROL" na página 27.

Para colocar um disco

Você pode colocar um disco enquanto reproduz uma outra fonte.

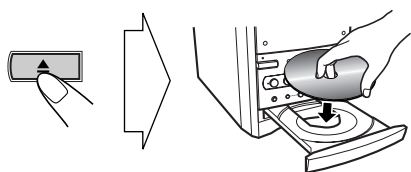

Para fechar a bandeja de disco, pressione ▲ de novo.

- Se você pressionar DVD/CD ►, a bandeja de disco é fechada automaticamente e a reprodução é iniciada (dependendo de como o disco está programado internamente).

Para iniciar:	Para pausar:	Para parar:
	Para cancelar, pressione DVD/CD ►.	

- Durante a reprodução de um DVD/SVCD/VCD: Este sistema pode armazenar o ponto de parada, e quando você iniciar a reprodução de novo pressionando DVD/CD ►, o sistema começará a partir do ponto onde você parou—Reprodução continuada. ("RESUME" aparece no mostrador quando você pára a reprodução.)

Para parar completamente enquanto a função de continuação estiver ativada, pressione ■ duas vezes. (Para cancelar a função de continuação, consulte "RESUME" na página 38.)

- Quando operar o sistema, o ícone de guia na tela (veja a tabela seguinte) aparece no televisor. Para desativar os ícones de guia na tela, consulte "ON SCREEN GUIDE" na página 38.

Ícones de guia na tela

- Durante a reprodução de DVD de vídeo, os seguintes ícones podem aparecer no televisor:

No começo de uma cena que contenha gravações em multi-ângulo.

No começo de uma cena que contenha sons em multi-áudio.

No começo de uma cena que contenha gravações em multi-legendas.

- Os seguintes ícones também serão exibidos no televisor para indicar a sua operação atual.



Para selecionar um título/grupo



Durante a reprodução...

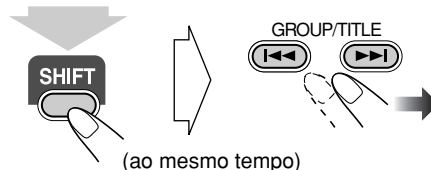

- O nome do grupo aparece para discos MP3/WMA.

Para selecionar um capítulo/faixa

Durante a reprodução...



- Na primeira vez que pressiona ◀◀, você pode voltar ao começo do capítulo/faixa atual.

Para localizar uma porção particular



Durante a reprodução de um disco exceto MP3/WMA...

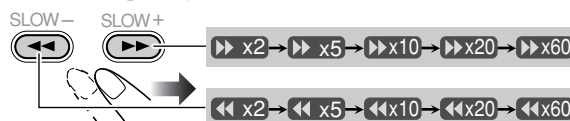

- Nenhum som é produzido durante a busca em um DVD de vídeo/SVCD/VCD.

Para voltar à reprodução normal, pressione DVD/CD ►.

Para localizar um item diretamente

Você pode selecionar um título/capítulo/faixa diretamente e iniciar a reprodução.

- Para um DVD de vídeo, você pode selecionar **um título antes de iniciar a reprodução**, bem como pode selecionar **um capítulo depois de iniciar a reprodução**.

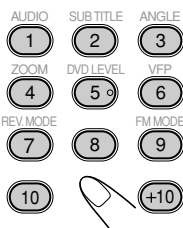

Exemplos:

- Para selecionar o número 5, pressione 5.
- Para selecionar o número 15, pressione +10 e, em seguida, 5.
- Para selecionar o número 30, pressione +10, +10 e, em seguida, 10.

Para utilizar a função 3D Phonic

Durante a reprodução...

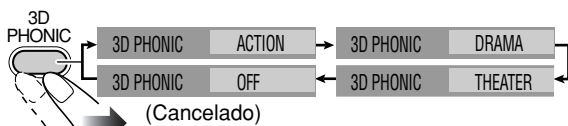

- O modo selecionado só pode ser mostrado no televisor.

ACTION Adequado para filmes de ação e programas esportivos.

DRAMA Cria um som natural e aconchegante. Desfrute de filmes de forma relaxada.

THEATER Desfrute de efeitos sonoros como em uma sala de cinema grande.

Para reproduzir usando o menu de disco

- Para DVD de vídeo/DVD de áudio:

1 Exiba o menu de disco.

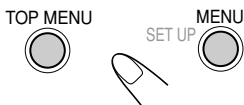

2 Selecione um item no menu de disco.

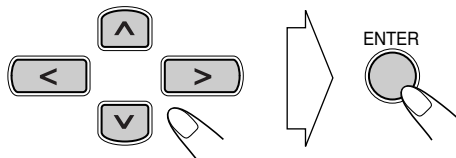

- Com alguns discos, você também pode selecionar itens introduzindo o seu número com as 10 teclas.

■ Para SVCD/VCD com PBC:

Ao reproduzir um disco com PBC, "PBC" aparece no mostrador.

Quando o menu de disco aparecer no televisor, selecione um item no menu. A reprodução do item selecionado começa.



Exemplos:

- Para selecionar o número 5, pressione 5.
- Para selecionar o número 15, pressione +10 e, em seguida, 5.
- Para selecionar o número 30, pressione +10, +10 e, em seguida, 10.

Para mover para a página seguinte ou anterior do menu atual:

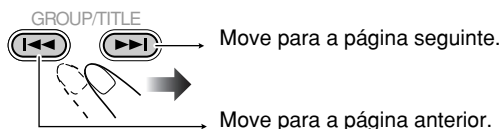

Para voltar ao menu anterior:

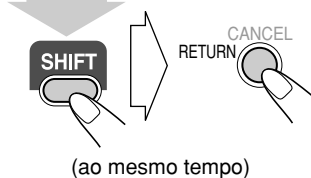

Para cancelar a função PBC

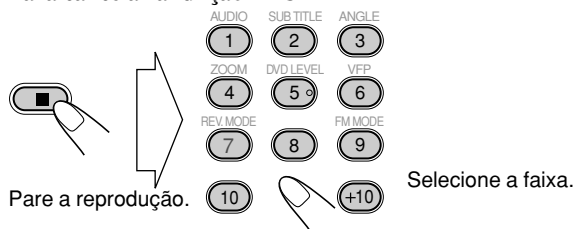

A reprodução começa com a faixa selecionada.

Para reativar a função PBC, pressione ■ (duas vezes se a função de continuação estiver ativada "ON") e, em seguida, pressione DVD/CD ►.

Operações diárias—Ajustes do som e outros itens

Controle remoto

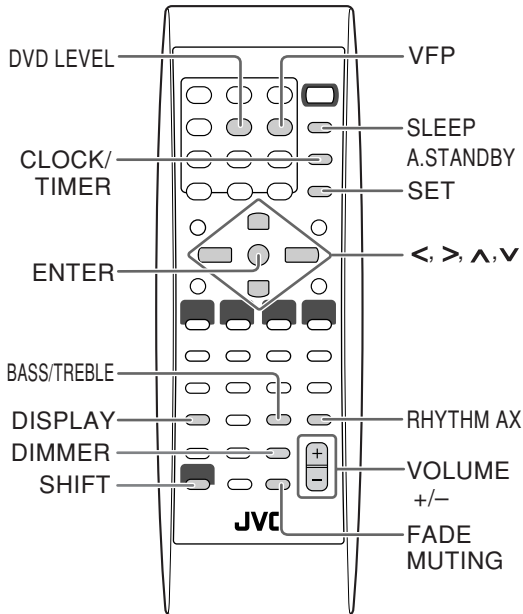

Unidade principal



Ajuste do volume

Você pode ajustar o nível do volume desde o nível 0 (VOL MIN) até o nível 50 (VOL MAX).

Controle remoto:	Unidade principal:

Para baixar o volume dentro de um momento



Para restaurar o volume, pressione de novo, ou ajuste o nível do volume.

Ajuste do som

Para enfatizar a sensação do ritmo—RHYTHM AX

Esta função enfatiza a sensação de ataque dos graves, e também muda o nível do subwoofer.

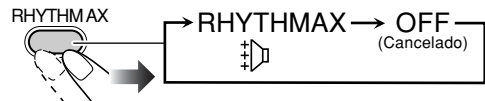

Para ajustar a tonalidade

Você pode ajustar o nível dos graves e dos agudos de -5 a +5.

Para ajustar os graves



Para ajustar os agudos



Predefinição do nível de aumento automático do som de vídeo de DVD

DVD

Algumas vezes o som de vídeo de DVD é gravado em um nível mais baixo do que em outros discos e fontes. Você pode ajustar o nível de aumento para o vídeo de DVD carregado atualmente e, portanto, não precisará ajustar o volume cada vez que mudar a fonte.

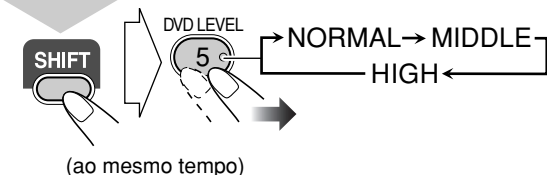

NORMAL	Nível de gravação original.
MIDDLE	O nível de saída é aumentado (inferior a "HIGH").
HIGH	O nível de saída é aumentado (inferior a "MIDDLE").

- Uma vez que o DVD atual seja ejetado, esta definição será cancelada e ajustada automaticamente para "NORMAL".

Mudança do brilho do mostrador

Você pode escurecer a janela do mostrador.



DIM1	Escurece o mostrador.
DIM2	Apaga a iluminação do mostrador.
AUTO DIM	Apaga a iluminação do mostrador durante alguns segundos após o começo da reprodução de um disco.* • O mostrador se iluminará de novo quando a reprodução parar.

* "AUTO DIM" não funciona para CD/MP3/WMA.

Mudança da tonalidade da imagem

Enquanto exibe uma imagem no televisor, você pode selecionar a tonalidade de imagem predefinida, ou ajustá-la e armazená-la ao seu gosto.

Para selecionar uma tonalidade de imagem predefinida

- 1 Durante a reprodução, exiba a tela de definição de VFP.

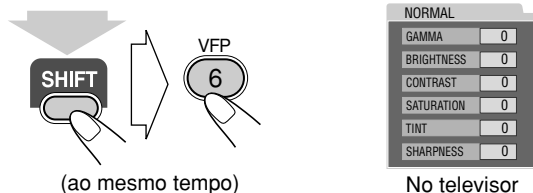

- 2 Selecione uma tonalidade de imagem predefinida.

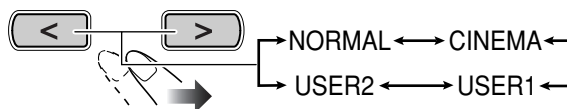

NORMAL	Normalmente, selecione isto.
CINEMA	Adequado para uma fonte de filme.
USER1/USER2	Você pode ajustar os parâmetros e pode armazenar as definições (veja adiante).

Para apagar a tela, pressione VFP de novo enquanto pressiona SHIFT.

Para ajustar a tonalidade da imagem

- 1 Selecione "USER1" ou "USER2".
• Siga os passos 1 e 2 explicados acima.
- 2 Selecione o parâmetro que deseja ajustar.

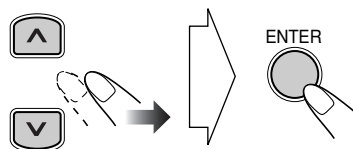

GAMMA	Ajuste se a cor neutra estiver brilhante ou escura (-3 a +3).
BRIGHTNESS	Ajuste se a toda a imagem estiver brilhante ou escura (-8 a +8).
CONTRAST	Ajuste se os pontos ao longe e perto não estiverem naturais (-7 a +7).
SATURATION	Ajuste se a imagem estiver esbranquiçada ou enegrecia (-7 a +7).
TINT	Ajuste se a cor da pele humana imagem não estiver natural (-7 a +7).
SHARPNESS	Ajuste se a imagem estiver indistinta (-8 a +8).

3 Ajuste o parâmetro.

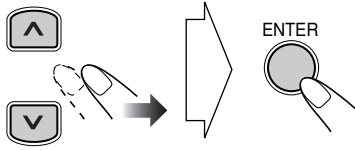

4 Repita os passos 2 a 3 para ajustar outros parâmetros. Para apagar a tela, pressione VFP de novo enquanto pressiona SHIFT.

Ajuste do relógio



Sem ajustar o relógio incorporado, você não poderá utilizar os timers diários, timer de gravação (consulte a página 33) e timer para dormir.

- Para corrigir uma entrada errada durante o procedimento, pressione CANCEL ou CLOCK/TIMER. Você pode voltar ao passo anterior.

1 Ative o modo de ajuste do relógio.



- Se você já tiver ajustado o relógio antes, pressione o botão repetidamente até que o modo de ajuste do relógio seja selecionado.

2 Ajuste as horas.

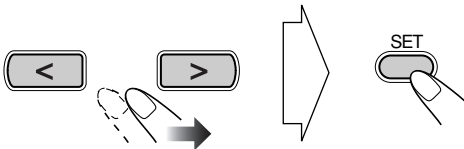

3 Ajuste os minutos.

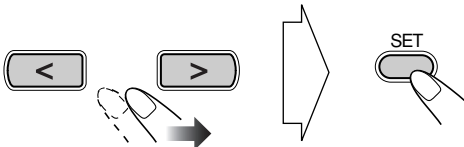

Agora o relógio incorporado começará a funcionar.

Para verificar a hora atual durante uma reprodução

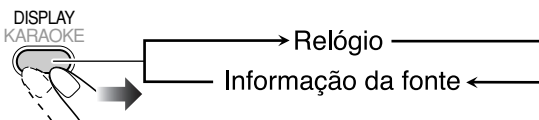

- Durante a reprodução de um DVD ou MP3/WMA, não é possível verificar a hora atual (consulte a página 9).

Desligamento automático



Para desligar o aparelho após uma reprodução—Prontidão automática

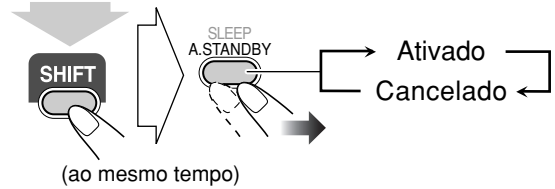

Quando a prontidão automática está em efeito, o indicador A.STANDBY fica aceso no mostrador.

Quando a reprodução do disco pára, o indicador A.STANDBY começa a piscar. Se nenhuma operação for realizada dentro de aproximadamente 3 minutos enquanto o indicador estiver piscando, o sistema será desligado (entrará no modo de prontidão) automaticamente.

- A prontidão automática não funciona enquanto se está escutando o rádio (FM/AM) e o componente externo (AUX).

Para desligar o aparelho após um certo período de tempo—Timer para dormir

1 Especifique o tempo (em minutos).

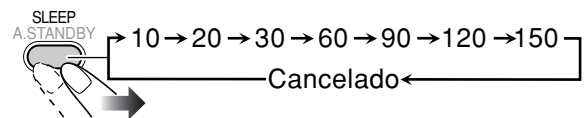

2 Espere até que o tempo definido expire.

Para verificar o tempo restante até o tempo de desligamento



- Se você pressionar o botão repetidamente, você poderá mudar o tempo de desligamento.

Operações exclusivas para DVD/VCD

Controle remoto

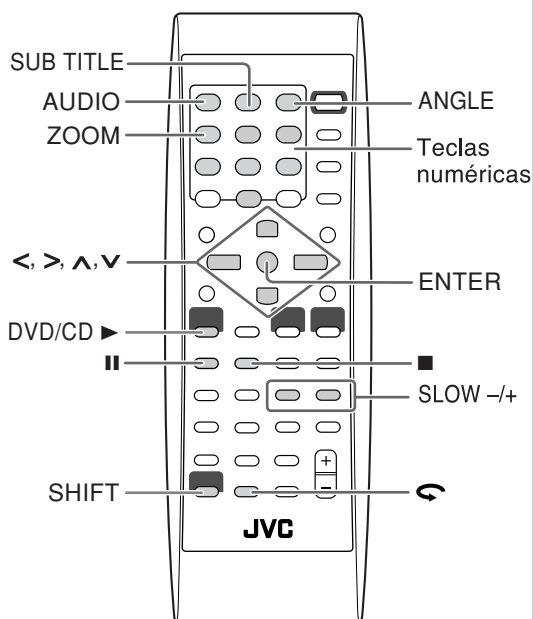

Português

Seleção do ângulo de visão

Enquanto reproduz um capítulo (de DVD de vídeo) contendo cenas em vários ângulos, você pode ver a mesma cena em ângulos diferentes.

- Você também pode selecionar as cenas em multi-ângulo usando a barra na tela (consulte a página 24).

Durante a reprodução...

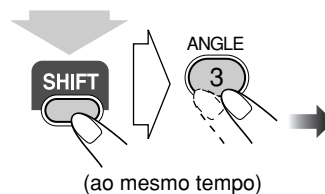

Ex.:

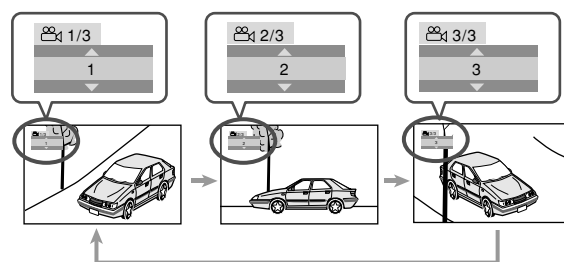

Seleção do idioma da legenda

Para DVD de vídeo: Enquanto reproduz um capítulo (de vídeo de DVD) contendo legendas em idiomas diferentes, você pode selecionar o idioma da legenda que deseja exibir no televisor.

Para SVCD: Enquanto reproduz, você pode selecionar as legendas mesmo que não haja legendas gravadas no disco.

- Você também pode selecionar o idioma da legenda usando a barra na tela (consulte a página 24).

Durante a reprodução de um DVD de vídeo...

1 Exiba a janela de seleção de legenda.

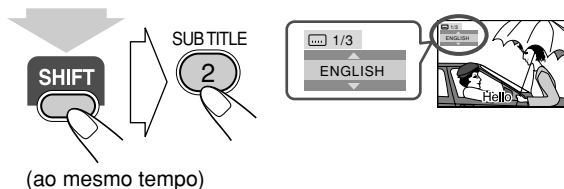

2 Seleção o idioma da legenda.

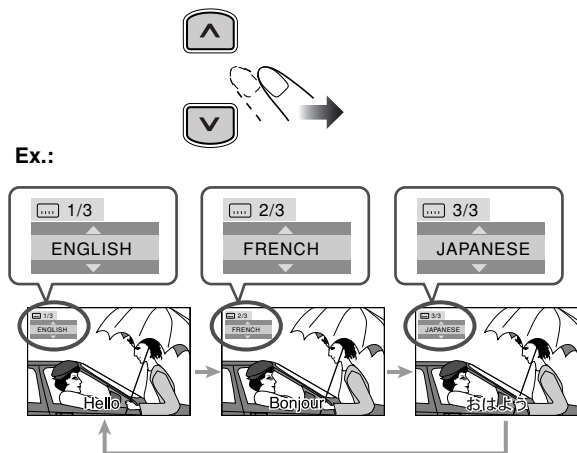

Durante a reprodução de um DVD de vídeo...

Ex.:

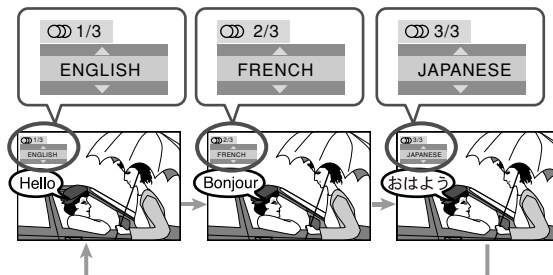

Durante a reprodução de um DVD de áudio...

Ex.:

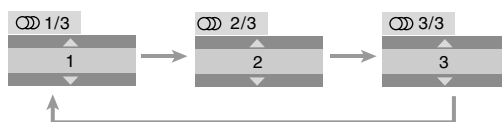

Durante a reprodução de um vídeo de SVCD...

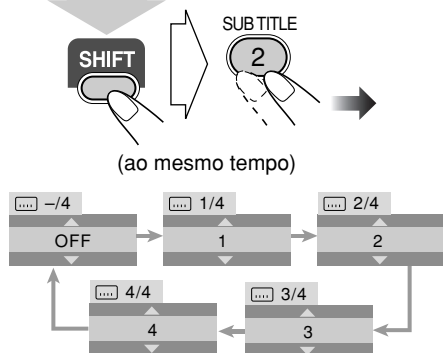

Durante a reprodução de um SVCD ou VCD de karaokê...

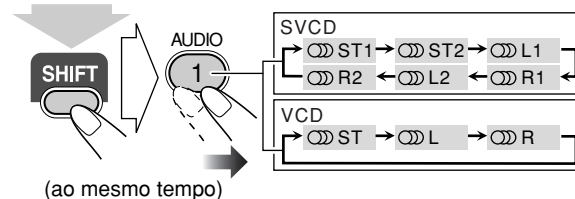

Seleção da trilha de áudio

Para DVD de vídeo: Enquanto reproduz um capítulo contendo idiomas de áudio, você pode selecionar o idioma de que deseja escutar.

Para DVD de áudio: Enquanto reproduz uma faixa contendo canais de áudio, você pode selecionar o canal de áudio que deseja escutar.

Para SVCD/VCD de karaokê: Enquanto reproduz uma faixa, você pode selecionar o canal de áudio que deseja reproduzir.

- Você também pode selecionar a faixa de áudio usando a barra na tela (consulte a página 24).

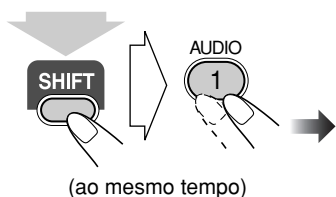

ST1/ST2	Para escutar a reprodução em estéreo normal (2 canais).
L1/L2/L	Para escutar o canal de áudio esquerdo.
R1/R2/R	Para escutar o canal de áudio direito.

- Um SVCD pode ter 4 canais de áudio. Usualmente um SVCD de karaokê usa estes 4 canais para realizar duas gravações em 2 canais (ST1/ST2).

Reprodução de um grupo de bônus

Alguns DVD de áudio têm um grupo especial chamado "grupo de bônus", cujo conteúdo não é aberto ao público.

- Para reproduzir um grupo de bônus, você tem que introduzir um "número chave" específico (um tipo de senha) para o grupo de bônus. A maneira de obter o número chave depende do disco.

1 Seleção o grupo de bônus.

- Usualmente o grupo de bônus é gravado como o último grupo (por exemplo, se um disco contém 4 grupos incluindo um grupo de bônus, o "grupo 4" é o grupo de bônus).

- Para saber como selecionar o grupo, consulte "Para selecionar um título/grupo" na página 13.

2 Introduza o número chave.

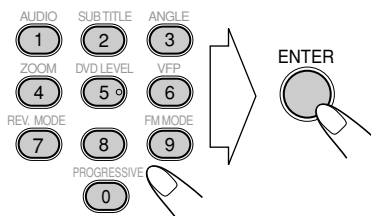

3 Siga as instruções interativas mostradas no televisor.

Para cancelar a entrada do número chave, pressione ■.

Reprodução com efeitos especiais



Reprodução de imagem fixa

Para iniciar a reprodução de imagem fixa:	Para continuar a reprodução normal:
Durante a reprodução... 	

Reprodução de quadro a quadro

1 Durante a reprodução...



A reprodução de imagem fixa começa.

2 Avance a imagem fixa quadro a quadro.



Para continuar a reprodução normal, pressione DVD/CD ▶.

Reprodução em câmera lenta

1 Durante a reprodução...



A reprodução de imagem fixa começa.

2 Selecione uma velocidade de câmera lenta.

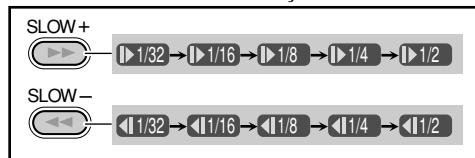
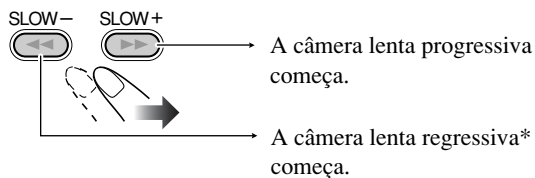

*Não disponível para SVCD/VCD.

Para continuar a reprodução normal, pressione DVD/CD ▶.

Para repetir as cenas anteriores (Função de repetição por um toque)

- Esta função só é usada durante a reprodução de um DVD de vídeo.

Durante a reprodução...

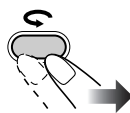

A posição de reprodução retrocede aproximadamente 10 segundos antes da posição atual (somente dentro do mesmo título).

Zoom

1 Durante a reprodução...

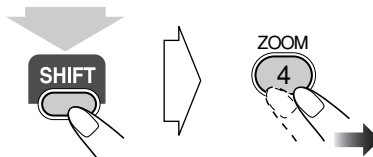

(ao mesmo tempo)

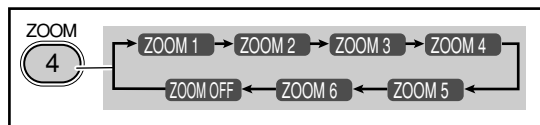

2 Mova a posição de zoom.

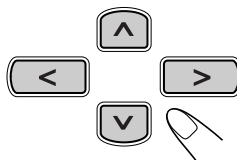

Para cancelar o zoom, pressione ZOOM repetidamente (enquanto pressiona SHIFT) até que "ZOOM OFF" apareça no televisor.

Operações de disco avançadas

Controle remoto

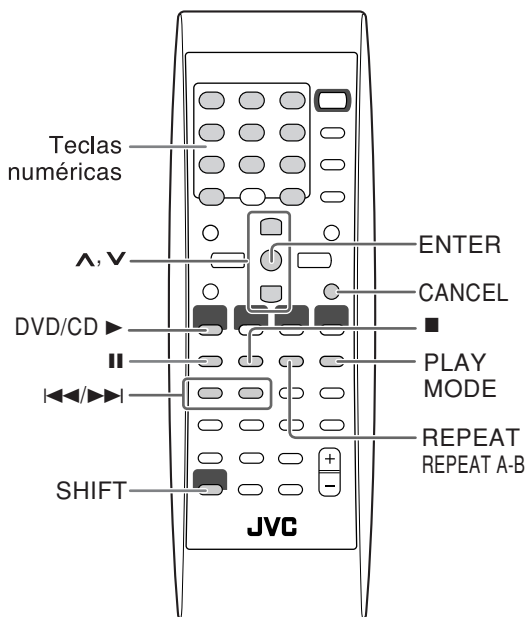

Unidade principal

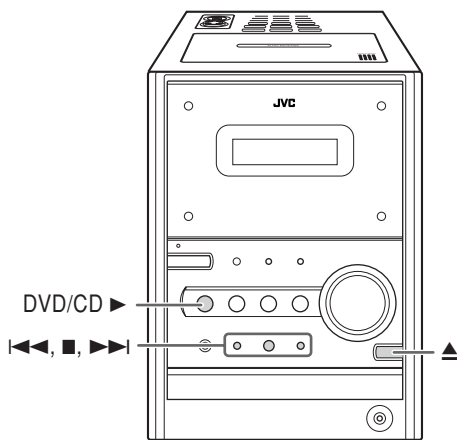

Programação da ordem de reprodução

Reprodução programada



Você pode arrancar a ordem de reprodução dos capítulos ou faixas (até 99) antes de iniciar a reprodução.

1 Antes de iniciar a reprodução, ative a reprodução programada.

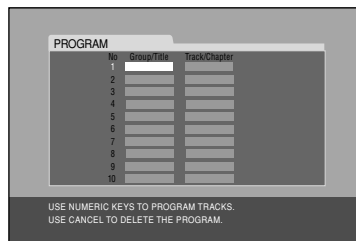

No televisor

2 Selecione os capítulos ou faixas que deseja incluir na reprodução programada.

• Para DVD/MP3/WMA:

- 1 Selecione um número de título ou grupo.
- 2 Selecione um número de capítulo ou faixa.
- 3 Repita os passos 1 e 2 acima.

• Para SVCD/VCD/CD:

- 1 Selecione as faixas.

Para introduzir os números diretamente:



Exemplos:

Para introduzir o número 5, pressione 5.

Para introduzir o número 15, pressione +10 e, em seguida, 5.

Para introduzir o número 30, pressione +10, +10 e, em seguida, 10.

3 Inicie a reprodução.



A reprodução começa na ordem programada.

Para saltar um passo:	Para pausar:	Para parar:
	<p>Para cancelar, pressione DVD/CD ►.</p>	

Para verificar o conteúdo programado

Antes ou após a reprodução...



Na ordem inversa.



Na ordem programada.

- Você também pode usar ◀◀ ou ▶▶ para verificar o conteúdo programado.

Para modificar o programa

Antes ou após a reprodução...

Para apagar o último passo:	Para apagar o programa inteiro:

Para adicionar passos ao programa:

Repita o passo 2.

Para sair da reprodução programada

Antes ou após a reprodução...

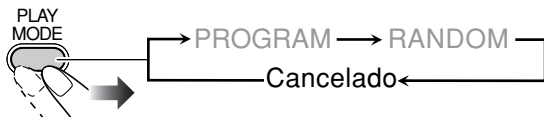

Reprodução em uma ordem aleatória

—Reprodução aleatória



Você pode reproduzir todos os capítulos ou faixas aleatoriamente.

- A reprodução aleatória não pode ser usada para alguns DVDs.

1 Antes de iniciar a reprodução, ative a reprodução aleatória.

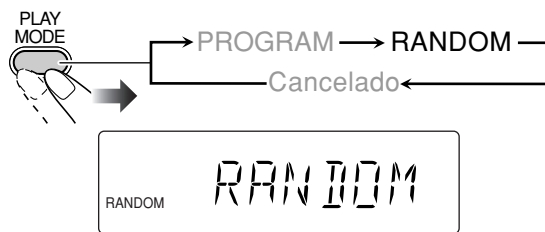

2 Inicie a reprodução.



A reprodução começa numa ordem aleatória. A reprodução aleatória termina depois que o disco inteiro for reproduzido.

Para saltar um capítulo/faixa:	Para pausar:	Para parar:
	<p>Para cancelar, pressione DVD/CD ►.</p>	

Para sair da reprodução aleatória

Antes ou após a reprodução...

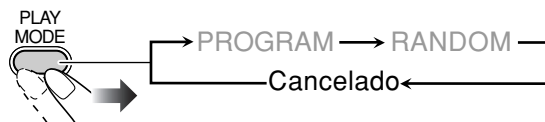

Reprodução repetitiva

- Você também pode selecionar o modo de repetição usando a barra na tela (consulte a página 25).

Reprodução repetida

Você pode repetir a reprodução.

• Para DVD de vídeo:

Durante a reprodução...

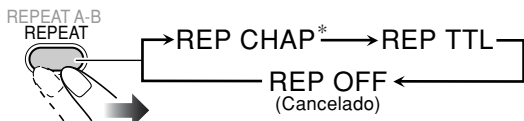

• Para DVD de áudio:

Durante ou antes da reprodução...

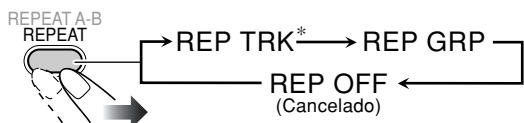

• Para MP3/WMA:

Durante ou antes da reprodução...

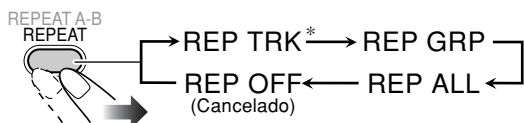

• Para CD/SVCD/VCD:

Durante (sem PBC para SVCD/VCD) ou antes da reprodução...

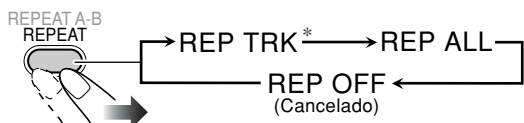

REP CHAP*	Repete o capítulo atual.
REP TTL	Repete o título atual.
REP TRK*	Repete a faixa atual.
REP GRP	Repete o grupo atual.
REP ALL	Repete o disco ou programa.

*Durante a reprodução programada ou reprodução aleatória, "REP STEP" aparece no lugar destas indicações, e o modo de repetição muda da seguinte maneira para todos os discos.



Repetição de A-B

Você pode realizar a reprodução repetida de uma porção desejada especificando o começo (ponto A) e o fim (ponto B).

- A repetição de A-B não pode ser usada para MP3/WMA e para alguns DVDs.
- A repetição A-B pode ser usada dentro do mesmo título durante a reprodução de um DVD de vídeo, e dentro da mesma faixa para os outros discos.

1 Durante a reprodução (sem PBC para SVCD/VCD), selecione o ponto inicial (A).

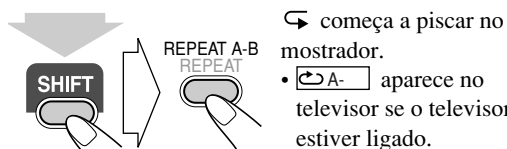

(ao mesmo tempo)

2 Selecione o ponto final (B).

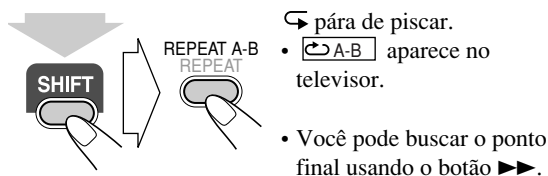

(ao mesmo tempo)

Para cancelar a repetição de A-B, pressione REPEAT A-B de novo enquanto pressiona SHIFT.

- A repetição A-B também será cancelada quando você para a reprodução ou saltar o capítulo ou faixa.

Proibição de ejeção do disco

Você pode bloquear a bandeja de disco de modo que ninguém possa ejetar o disco colocado.

- Isso pode ser feito enquanto o sistema está no modo de prontidão.

Enquanto a bandeja de disco estiver fechada...

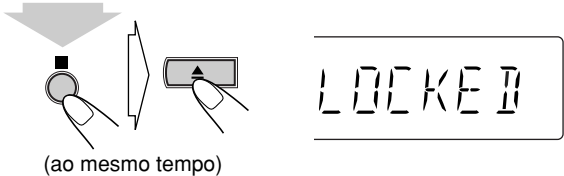

(ao mesmo tempo)

Para cancelar a proibição, repita o mesmo procedimento. "UNLOCKED" (desbloqueado) aparece no mostrador.

Operações de disco na tela

Controle remoto

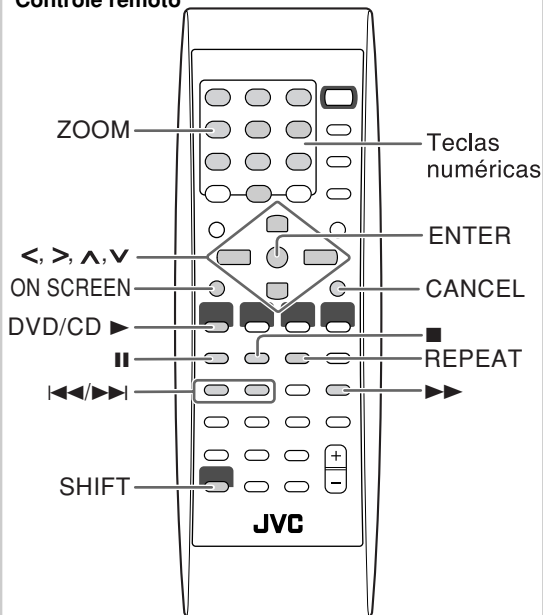

Barras na tela

DVD de vídeo

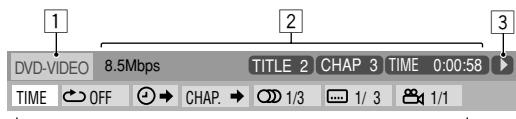

DVD de áudio

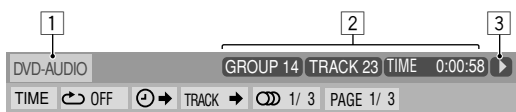

SVCD



VCD



CD



Informação de barra na tela

Você pode verificar a informação do disco (exceto para disco MP3/WMA/JPEG) e utilizar algumas funções através da barra na tela.

1 Tipo do disco

2 Informação de reprodução

Indicação	Significados
Mbps	Taxa de transferência atual (Megabits por segundo)
TITLE 2	Título atual
CHAP 3	Capítulo atual
GROUP 1	Grupo atual
TRACK 14	Faixa atual
TOTAL 1:25:58	Indicações do tempo

3 Modos de operação

Indicação	Significados
▶	Reprodução
▶▶ / ◀◀	Busca progressiva/regressiva
▶▶ / ◀◀	Câmera lenta progressiva/regressiva
⏸	Pausa
■	Parada

4 Ícones de funções (no menu suspenso)

Indicação	Significados
TIME	Selecione para mudar a indicação do tempo.
⏮ OFF	Selecione para a reprodução repetida.
⏪	Selecione para a busca de tempo.
CHAP. ▶	Selecione para a busca de capítulo.
TRACK ▶	Selecione para a busca de faixa.
⌂ 1/3	Selecione para mudar o idioma ou canal de áudio (consulte também a página 19).
🗣 1/3	Selecione para mudar o idioma da legenda (consulte também a página 18).
👁 1/3	Selecione para mudar o ângulo de visão (consulte também a página 18).
PAGE 1/5	Selecione para mudar a página.

Operações usando a barra na tela

Ex.: Seleção de uma legenda (Francês) para DVD de vídeo
Com um disco selecionado como a fonte...

1 Exiba a barra na tela com o menu suspenso.

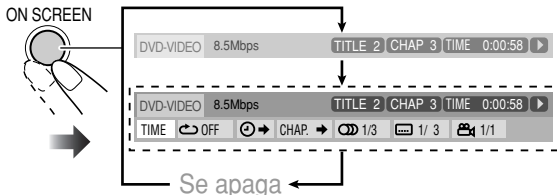

2 Selecione (realce) o item desejado.

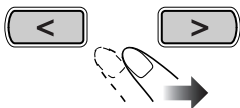

3 Exiba a janela instantânea.



4 Selecione a opção desejada na janela instantânea.

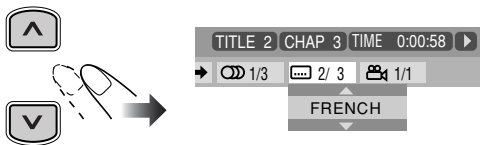

5 Finalize a definição.

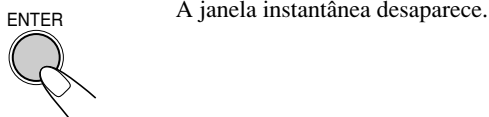

Para apagar a barra na tela

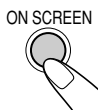

Para as operações detalhadas das seguintes funções, consulte também "Operações usando a barra na tela" à esquerda.

Para alterar a informação do tempo

Você pode mudar a informação do tempo na barra na tela e na janela do mostrador no aparelho principal.

1 Durante a reprodução, exiba a barra na tela com o menu suspenso.



2 Certifique-se de que **TIME** esteja selecionado (realçado).

3 Mude a indicação do tempo.

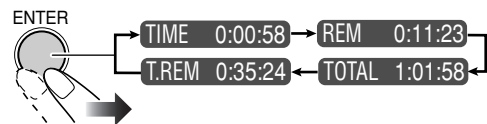

TIME	Tempo decorrido de reprodução do capítulo/faixa atual.
REM	Tempo restante da capítulo/faixa atual.
TOTAL	Tempo decorrido do disco.
T.REM	Tempo restante do disco.

Para apagar a barra na tela

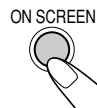

Reprodução repetida

• Consulte também a página 23.

1 Enquanto reproduz um disco (sem PBC para SVCD/VCD), exiba a barra na tela com o menu suspenso.

• Exceto para DVD de vídeo: A reprodução repetida também pode ser selecionada antes de iniciar a reprodução.

2 Selecione **OFF**.

3 Exiba a janela instantânea.



4 Selecione o modo de repetição desejado.

A-B	Repete uma porção desejada (vide abaixo).
TITLE	Repete o título atual.
GROUP	Repete o grupo atual.
ALL	Repete o disco (exceto para DVD) ou programa.
CHAPTER*	Repete o capítulo atual.
TRACK*	Repete a faixa atual.
OFF	Cancela a reprodução repetida.

* Durante a reprodução programada ou reprodução aleatória, "STEP" aparece.

5 Finalize a definição.



Repetição de A-B

• Consulte também a página 23.

- 1 Durante a reprodução, exiba a barra na tela com o menu suspenso.
- 2 Selecione .
- 3 Exiba a janela instantânea.

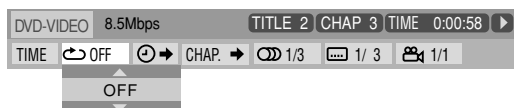

4 Selecione "A-B".



5 Selecione o ponto inicial (A).



6 Selecione o ponto final (B).



A repetição de A-B começa. A porção selecionada é reproduzida repetidamente.

- Antes de pressionar ENTER, você pode buscar o ponto final usando o botão .

Para cancelar a repetição A-B, repita os passos de 1 a 3, e selecione "OFF" no passo 4.

Busca do tempo

Você pode mover para um ponto particular especificando o tempo de reprodução decorrido desde o começo.

- 1 Durante a reprodução (sem PBC para SVCD/VCD), exiba a barra na tela com o menu suspenso.
 - Exceto para DVD: A busca de tempo pode ser usada antes de iniciar a reprodução.
- 2 Selecione .
- 3 Exiba a janela instantânea.

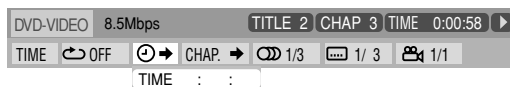

4 Introduza o tempo.

Você pode especificar o tempo em horas/minutos/segundos.

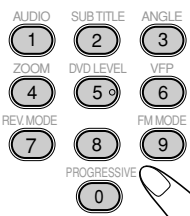

Exemplos:

Para mover para um ponto de 1 (hora): 02 (minutos): 00 (segundos), pressione 1, 0, 2, 0, e 0.

Para mover para um ponto de 54 (minutos): 00 (segundos), pressione 0, 5, 4, 0 e 0.

- É sempre necessário introduzir o dígito da hora (mesmo "0" horas), mas não é necessário introduzir zeros finais (os últimos dois dígitos nos exemplos acima).
- Para corrigir uma entrada errada, pressione o cursor < para apagar a última entrada.

5 Finalize a definição.



O sistema começa a reproduzir o disco a partir do tempo de reprodução selecionado.

Busca de capítulo/faixa

Você pode buscar o número de um capítulo (DVD de vídeo) ou de uma faixa (DVD de áudio) para reprodução.

- 1 Durante a reprodução, exiba a barra na tela com o menu suspenso.
- 2 Selecione ou .
- 3 Exiba a janela instantânea.



4 Introduza o número do capítulo/faixa desejado(a).



Exemplos:

Para selecionar o capítulo/faixa 5, pressione 5.

Para selecionar o capítulo/faixa 15, pressione 1 e, em seguida, 5.

Para selecionar o capítulo/faixa 30, pressione 3 e, em seguida, 0.

- Para corrigir uma entrada errada, pressione as 10 teclas até que o número desejado seja exibido na janela instantânea.

5 Finalize a definição.



O sistema começa a reprodução o capítulo ou faixa buscado(a).

Seleção de imagens fixas navegáveis



Enquanto reproduz uma faixa (de áudio de DVD) ligada a imagens fixas navegáveis (BSP), você pode selecionar a imagem fixa (virar a página) que deseja exibir no televisor.

- Se uma faixa está ligada a imagens fixas navegáveis (BSP), usualmente elas são exibidas sucessivamente de maneira automática durante a reprodução.

1 Durante a reprodução de um áudio de DVD, exiba a barra na tela com o menu suspenso.

2 Selecione **PAGE 1 / 5**.

3 Exiba a janela instantânea.

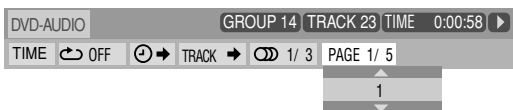

4 Selecione a imagem fixa desejada.

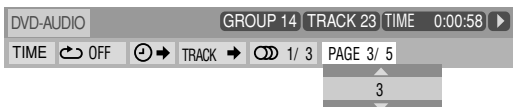

5 Finalize a definição.



Operações na tela CONTROL



A tela CONTROL aparece automaticamente no televisor quando você coloca um disco MP3, WMA ou JPEG.

Você pode buscar e reproduzir as faixas desejadas através da tela CONTROL.

- Se ambos os tipos de arquivos (arquivos MP3/WMA e arquivos JPEG) estiverem gravados em um disco, selecione o tipo de arquivo para reprodução (consulte a página 37).

Tela CONTROL

Ex.: Qua um disco MP3 está carregado.

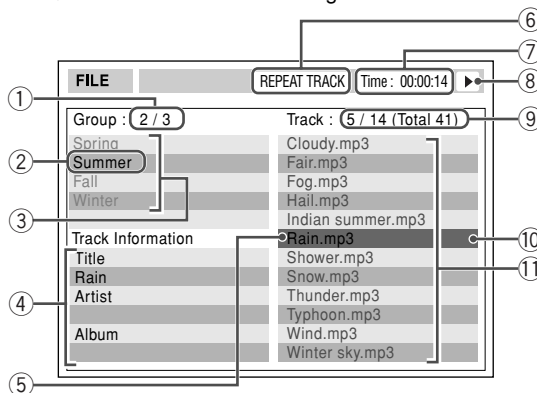

- 1 Número do grupo atual/número total de grupos
- 2 Grupo atual (em azul)
- 3 Lista dos grupos
- 4 Informação da faixa (Etiqueta ID3 Versão 1,0: somente para MP3/WMA)
- 5 Faixa atual (em azul)
- 6 Definição de reprodução repetida
- 7 Tempo decorrido de reprodução da faixa atual (somente para MP3/WMA)
- 8 Ícone do modo de operação
- 9 Número da faixa atual/número total de faixas no grupo atual (número total de faixas no disco carregado)
- 10 Barra realçada (verde)
- 11 Lista das faixas

Para mover a barra realçada (verde) entre a lista dos grupos e lista das faixas:

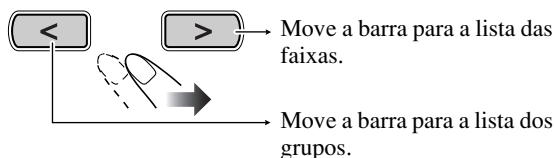

Para selecionar um grupo/faixa na lista:

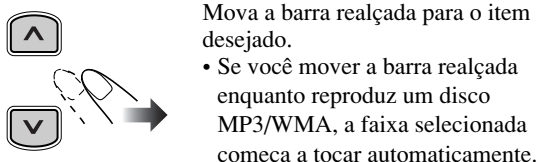

Para iniciar a reprodução

Para MP3/WMA:	
	A reprodução começa com a faixa selecionada. • Pressionar DVD/CD ► também inicia a reprodução.
Para JPEG:	
	A faixa selecionada (imagem fixa) é exibida até que a altere.
	A reprodução de show de slides começa. Cada faixa (imagem fixa) é exibida na tela durante aproximadamente 3 segundos e, em seguida, uma após a outra.

- Depois de iniciar a reprodução de uma faixa JPEG, a tela CONTROL desaparece.
- Para cancelar o show de slides e exibir a imagem fixa atual, pressione II.

Para saltar uma faixa:	Para parar a reprodução:

Para repetir o show de slides para JPEG

Durante ou antes da reprodução...

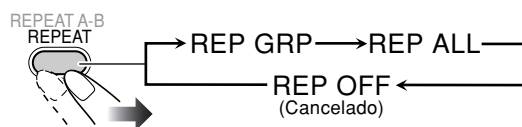

REP GRP Repete o grupo atual.

REP ALL Repete o disco.

- Para a reprodução repetida de MP3/WMA, consulte a página 23.

Para ampliar a imagem fixa

- Não é possível ampliar a imagem fixa durante o show de slides.

1 Durante a reprodução de uma imagem fixa...

- Durante o show de slides, pressione II para exibir a imagem fixa, e depois...

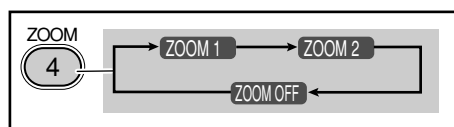
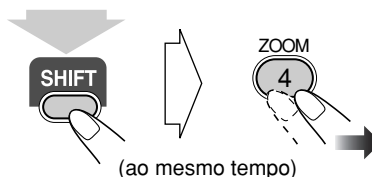

2 Mova a posição de zoom.

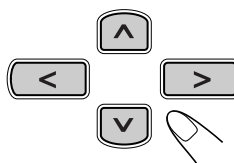

Para cancelar o zoom, pressione ZOOM repetidamente (enquanto pressiona SHIFT) até que "ZOOM OFF" apareça no televisor.

Operações de fita avançadas

Controle remoto

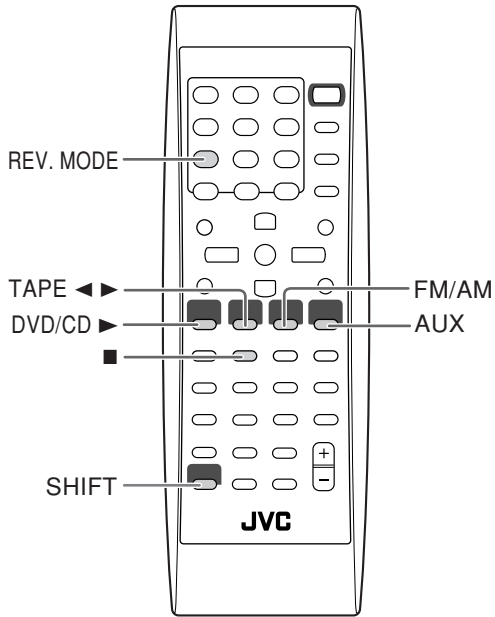

Unidade principal

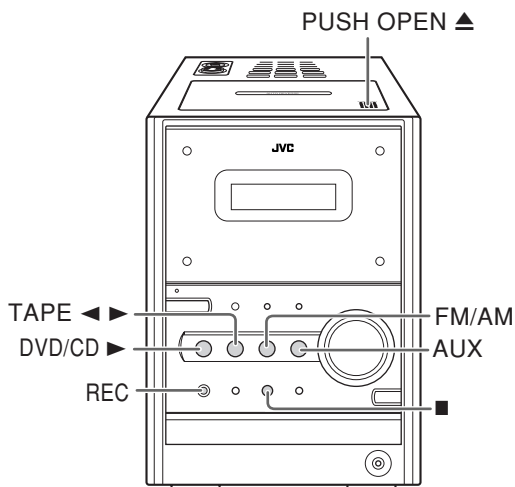

IMPORTANTE

Pode ser ilegal gravar ou reproduzir material protegido por direitos autorais sem o consentimento do proprietário dos direitos autorais.

Gravação em uma fita

Você pode utilizar fitas do tipo I para gravação.
• Para reproduzir uma fita, consulte a página 15.

1 Coloque uma fita que pode ser gravada.

Empurre Coloque Feche

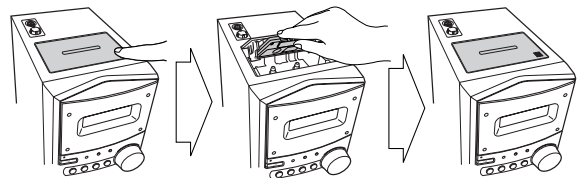

Com o lado da fita virado para fora

2 Verifique a direção de transporte da fita e as definições do modo inversomostrador.

Indicador do modo inverso



Indicador de direção da fita Fonte atual

Para mudar a direção

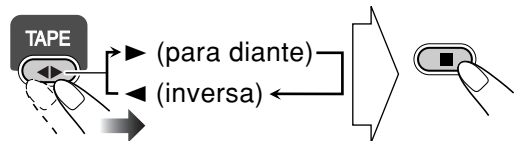

Para mudar o modo inverso se for necessário

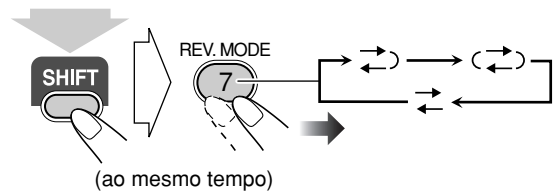

<p>▶▶</p> <p>◀◀</p> <p>(◀▶)</p>	<p>Para gravar em ambos lados.</p> <p>• Quando utilizar o modo inverso, inicie a gravação na direção para diante (▶▶).</p>
<p>▶◀</p>	<p>Para gravar apenas em um lado.</p>

3 Selecione e inicie a reprodução da fonte—"FM", "AM", "DVD/CD" ou "AUX".

- Quando gravar um disco, você também pode utilizar a "Gravação de disco sincronizada" (veja adiante).

4 Inicie a gravação.



Na unidade principal

Para parar a gravação:

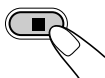

Gravação de disco sincronizada

Você pode iniciar e parar tanto a reprodução do disco como a gravação da fita ao mesmo tempo.

Para gravar o disco inteiro

1 Coloque um disco e uma fita que pode ser gravada.

- Se a fonte de reprodução atual não for o player de discos, pressione DVD/CD ► e, em seguida, ■.

2 Verifique a direção de transporte da fita e as definições do modo inverso no mostrador.

- Consulte o passo 2 de "Gravação em uma fita" na página 29.

3 Inicie a gravação.



O sistema cria espaços em branco de 4 segundos automaticamente entre as canções gravadas nas fitas.

Na unidade principal

- Se a reprodução do disco* ou a gravação terminar, tanto o player de discos como o tape-deck pararão ao mesmo tempo.
- Se você pressionar REC logo depois que a gravação parar, "NO REC" poderá aparecer.

*Para DVD de vídeo: Quando a reprodução de um título terminar.

Para gravar um disco "Ao vivo"

Neste caso, não será desejável colocar espaços em branco de 4 segundos entre as canções gravadas na fita.

Para gravar o disco inteiro sem nenhuma interrupção, pause a reprodução do disco (pressione DVD/CD ► e, em seguida, || duas vezes) antes de pressionar REC.

Para gravar com uma reprodução programada ou reprodução aleatória

- 1 Selecione a reprodução programada (e crie um programa) ou a reprodução aleatória, mas não inicie a reprodução.
 - 2 Pressione REC para iniciar a gravação.
- Quando a reprodução do disco parar, a gravação continuará. É preciso que a gravação seja interrompida manualmente.

Para gravar somente as suas faixas favoritas

Você pode especificar as faixas que deseja gravar em uma fita enquanto escuta o disco (exceto para DVD de vídeo).

1 Inicie a reprodução do disco.



2 Enquanto a faixa que deseja gravar na fita estiver sendo reproduzida...



Na unidade principal

O player de discos voltará ao começo da faixa e a faixa será gravada na fita. Após a gravação da faixa, o player de discos e o tape-deck param automaticamente.

3 Repita os passos 2 e 3 para gravar outras faixas se quiser.

- Você pode trocar os discos se for necessário.

Para proteger a sua gravação

As fitas têm duas lingüetas pequenas na sua parte posterior para proteção contra um apagamento ou gravação acidental.

Para proteger a sua gravação, retire as lingüetas.



Para re-gravar em uma fita protegida, cubra os orifícios com fita adesiva.

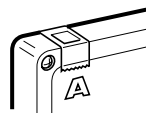

Desfrute de karaokê

Controle remoto

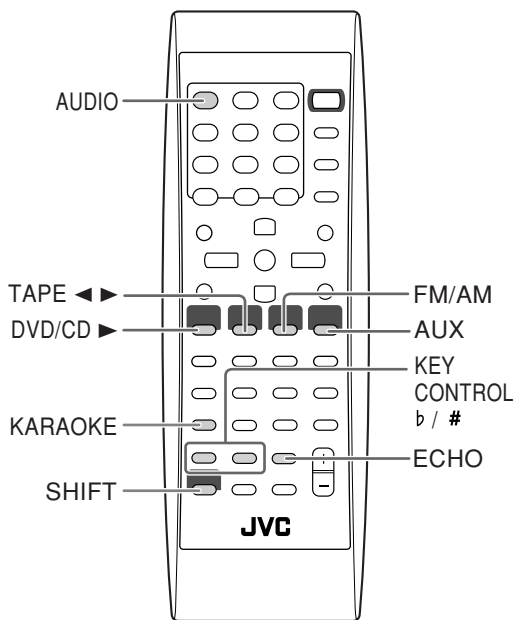

Unidade principal

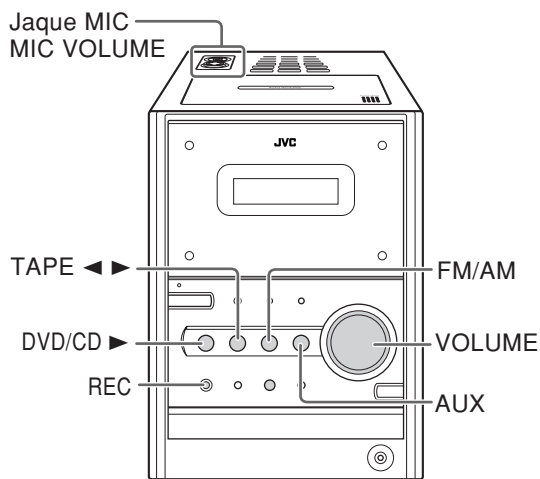

IMPORTANTE

Sempre ajuste o MIC VOLUME para MIN quando conectar ou desconectar o microfone.



NÃO mantenha o microfone conectado enquanto não estiver em uso.

Cantar junto (Karaoke)

Você pode desfrutar da função de cantar junto (Karaoke) enquanto reproduz um disco.

Para cantar junto com discos de karaokê

Você pode desfrutar do karaokê usando o disco de karaokê (exceto CD de karaokê).

- Você pode gravar o seu canto pressionando REC.

1 Gire MIC VOLUME para MIN.

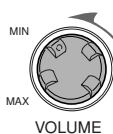

2 Conecte o microfone (não fornecido) ao jaque MIC.

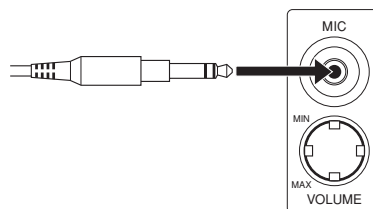

3 Coloque e inicie a reprodução de um disco de karaokê.

4 Selecione uma faixa de áudio.

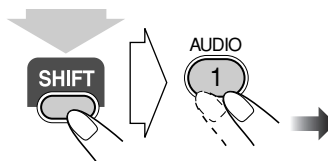

- Para maiores detalhes, consulte "Seleção da trilha de áudio" na página 19.

5 Cante no microfone.

6 Ajuste o MIC VOLUME e o VOLUME.

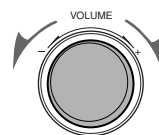

Para ajustar a escala (somente reprodução de disco)

1 Ative o controle de escala.

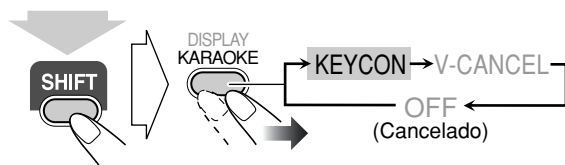

2 Ajuste a escala.

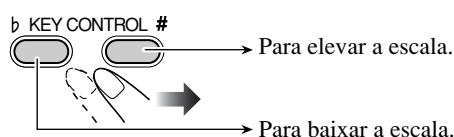

- O controle de escala não pode ser ativado durante a reprodução de áudio de DVD.
- Para desativar o controle de escala, pressione KARAOKE (enquanto pressiona SHIFT) para selecionar "OFF".

Para aplicar eco à sua voz

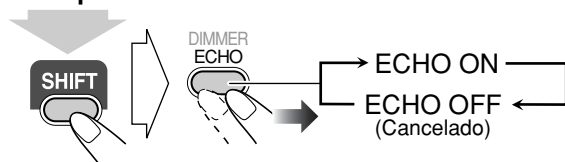

Para cantar junto com discos estéreo —Cancelamento vocal

Você pode desfrutar do karaokê enquanto reproduz um disco estéreo.

O cancelamento vocal reduz o vocal principal de qualquer disco com exceção de áudio de DVD.

1 Gire MIC VOLUME para MIN.



2 Conecte o microfone (não fornecido) ao jaque MIC.

3 Coloque e inicie a reprodução de um disco estéreo.



4 Ative o cancelamento vocal.

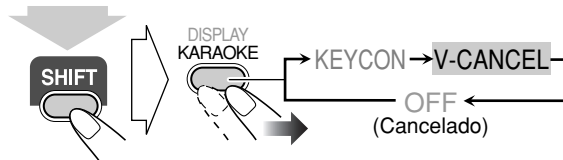

5 Cante no microfone.

6 Ajuste o MIC VOLUME e o VOLUME.



- Você pode aplicar eco à sua voz.

Para desativar o cancelamento vocal, selecione "OFF" no passo 4.

Mistura de microfone

Você pode desfrutar da mistura de microfone enquanto reproduz qualquer fonte.

- Você pode gravar o seu canto pressionando REC (exceto quando a fonte de reprodução for "TAPE").

1 Gire MIC VOLUME para MIN.



2 Conecte o microfone (não fornecido) ao jaque MIC.

3 Inicie a reprodução da fonte—"FM", "AM", "DVD/CD", "TAPE" ou "AUX".

4 Cante no microfone.

5 Ajuste o MIC VOLUME e o VOLUME.



- Você pode aplicar eco à sua voz. Durante a reprodução de um disco, você também pode ajustar o controle de escala.

Para usar apenas o microfone, selecione "AUX" no passo 3, mas não inicie a reprodução.

Operações do timer

Controle remoto

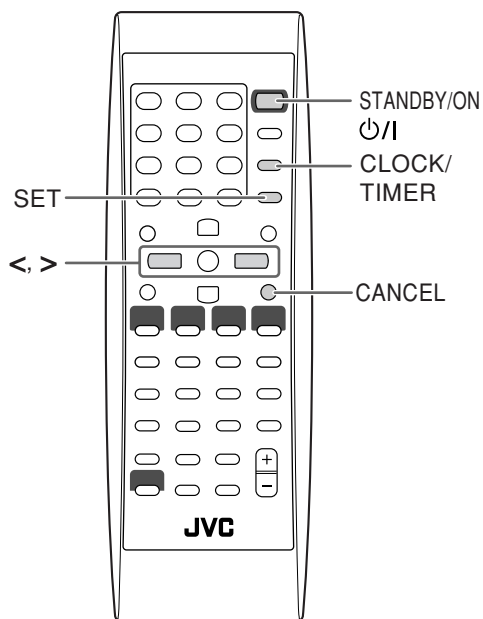

Definição do timer



Com o timer diário, você pode acordar com a sua canção favorita. Por outro lado, com o timer de gravação, você pode criar uma fita de um programa de rádio automaticamente.

- Você pode armazenar três definições do timer diário e uma definição do timer de gravação; no entanto, você só pode ativar um dos timers diários e timer de gravação ao mesmo tempo.
- Para sair da definição do timer, pressione CLOCK/TIMER conforme for necessário.
- Para corrigir uma entrada errada durante o procedimento, pressione CANCEL. Você pode voltar ao passo anterior.

1 Selecione um dos modos de definição do timer que deseja definir—**Hora de ligar do timer diário 1, Hora de ligar do timer diário 2, Hora de ligar do timer diário 3, ou hora de ligar do timer de gravação.**

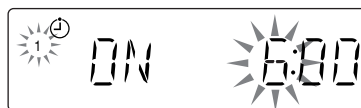
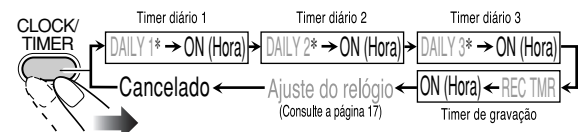

Ex. Quando o modo de definição do timer diário 1 é selecionado

2 Faça a definição do timer como desejar.

Repita as seguintes operações até finalizar a definição na seguinte ordem—

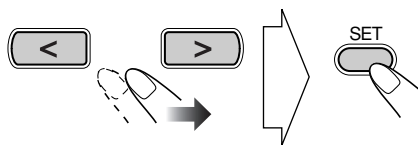

Para os timers diários:

- ① Defina a hora e, em seguida, os minutos para a hora de ligar.
- ② Defina a hora e, em seguida, os minutos para a hora de desligar.
- ③ Selecione a fonte de reprodução—"TUNER FM", "TUNER AM", "TAPE", "DISC" ou "AUX".



- ④ Para "TUNER FM" e "TUNER AM": Selecione um canal predefinido.
Para "DISC": Selecione o número do título/grupo e, em seguida, o número do capítulo/faixa.

* Definições iniciais do timer diário ao sair da fábrica

- DAILY 1: Hora de ligar (ON) (6:00)/Hora de desligar (OFF) (8:00)/Fonte (TUNER FM 1)/Nível do volume (—)
- DAILY 2: Hora de ligar (ON) (12:00)/Hora de desligar (OFF) (14:00)/Fonte (TUNER FM 1)/Nível do volume (—)
- DAILY 3: Hora de ligar (ON) (18:00)/Hora de desligar (OFF) (20:00)/Fonte (TUNER FM 1)/Nível do volume (—)

⑤ Selecione o nível do volume.

• Você pode selecionar o nível do volume ("VOL 0" a "VOL 50" e "VOL --").

Se você selecionar "VOL --", o volume é definido para o último nível quando o aparelho foi desligado.

Uma vez que as definições sejam finalizadas, as informações de definição do timer aparecerão em seqüência.

Para o timer de gravação:

- ① Defina a hora e, em seguida, os minutos para a hora de ligar.
- ② Defina a hora e, em seguida, os minutos para a hora de desligar.
- ③ Selecione a fonte de reprodução—"TUNER FM", "TUNER AM" ou "AUX".
- ④ Para "TUNER FM" e "TUNER AM": Selecione um canal predefinido.

Uma vez que as definições sejam finalizadas, as informações de definição do timer aparecerão em seqüência.

3 Desligue o aparelho (modo de prontidão) se tiver definido o timer com o sistema ligado.

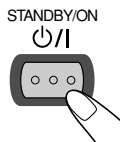

Como o timer diário funciona realmente

Uma vez que o timer diário é definido, o indicador do timer (⊕) e o indicador do número do timer (1/2/3) se acendem no mostrador. O timer diário é ativado na mesma hora todos os dias, até que o timer seja desativado manualmente (veja a coluna seguinte) ou até que um outro timer seja ativado.

Quando chega na hora de ligar

O sistema é ligado, inicia a reprodução da fonte especificada (exceto "AUX"), e ajusta o nível do volume para o nível predefinido.

• Enquanto o timer diário está funcionando, o indicador do timer (⊕) e o indicador do número do timer (1/2/3) piscam no mostrador.

Quando chega na hora de desligar

O sistema interrompe a reprodução, e é desligado (modo de prontidão) automaticamente.

• A definição do timer permanece na memória até que você a altere.

Como o timer de gravação funciona realmente

Quando o timer de gravação é definido, o indicador do timer (⊕) e o indicador REC se acendem no mostrador. O timer de gravação funciona apenas uma vez.

Quando chega na hora de ligar

O sistema é ligado, sintoniza a emissora especificada ou altera a fonte para "AUX", ajusta o nível do volume para o nível predefinido, e inicia a gravação.

Quando chega na hora de desligar

O sistema interrompe a gravação, e é desligado (modo de prontidão).

• A definição do timer permanece na memória até que você a altere.

Para desligar o timer depois que um definição tiver sido feita

Como o timer diário é ativado na mesma hora todos os dias, você pode precisar cancelá-lo em alguns dias particulares.

• O timer de gravação também pode ser cancelado temporariamente.

1 Selecione o timer que deseja cancelar.

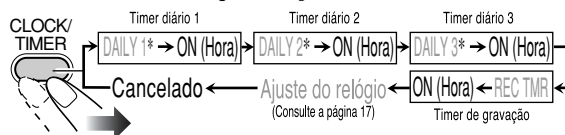

Ex. Para cancelar o timer diário 1

2 Desligue o timer selecionado.



Para ligar o timer

1 Selecione o timer (DAILY 1/2/3, e REC TMR) que deseja ativar.

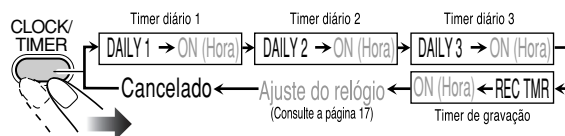

2 Ative o timer selecionado.

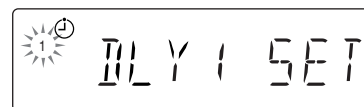
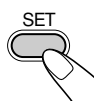

Ex. Quando o timer diário 1 (DAILY 1) está ativado

3 Espere até que a indicação desapareça.

Operações no menu de configuração

Controle remoto

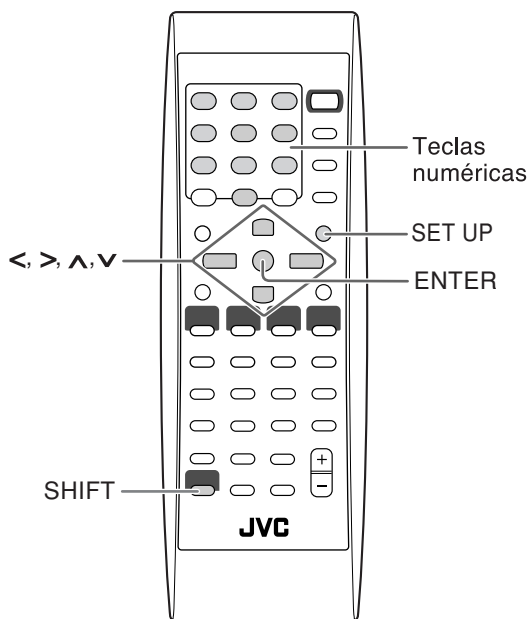

Ícones do menu de configuração

O ícone para o menu de configuração selecionado será realçado.

Ex.: O menu de configuração LANGUAGE é selecionado.

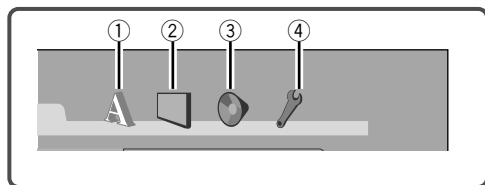

- ① Menu de configuração LANGUAGE
- ② Menu de configuração PICTURE
- ③ Menu de configuração AUDIO
- ④ Menu de configuração OTHERS

Procedimento de operação



Você só pode utilizar os menus de configuração quando um disco é selecionado como a fonte, e sua reprodução ainda não foi iniciada.

Ex.: Seleção de "STILL PICTURE" para "FILE TYPE":

1 Exiba o menu de configuração.

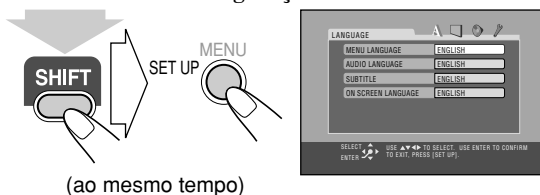

2 Selecione um dos menus de configuração.

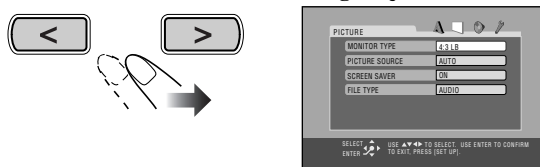

3 Selecione o item que deseja ajustar.

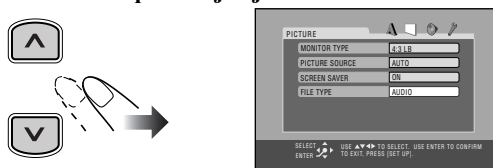

4 Exiba a janela instantânea.

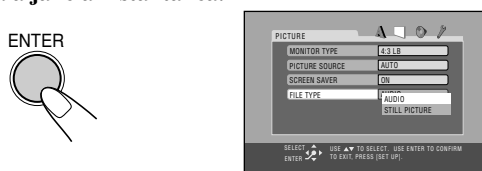

5 Selecione a opção desejada na janela instantânea.

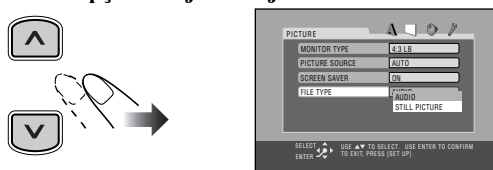

6 Finalize a definição.



7 Repita os passos 3 e 4 para definir outros itens no mesmo menu de configuração.

Repita os passos de 2 a 4 para definir outros itens em um outro menu de configuração.

Para sair do menu de configuração

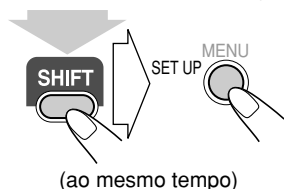

Menu de configuração LANGUAGE

Você pode selecionar os idiomas iniciais para a reprodução de disco. Você também pode selecionar o idioma que é exibido na tela do televisor enquanto opera este sistema.

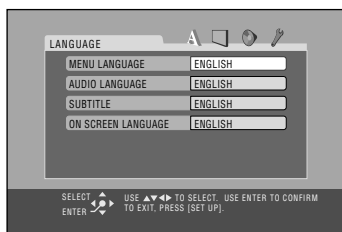

MENU LANGUAGE

Alguns discos têm vários idiomas de menu. Selecione entre—ENGLISH (Inglês), SPANISH (Espanhol), FRENCH (Francês), CHINESE (Chinês), GERMAN (Alemão), ITALIAN (Italiano), JAPANESE (Japonês), AA – ZU (consulte "Lista dos códigos dos idiomas" na página 45).

AUDIO LANGUAGE

Alguns discos têm vários idiomas de áudio. Selecione entre—ENGLISH (Inglês), SPANISH (Espanhol), FRENCH (Francês), CHINESE (Chinês), GERMAN (Alemão), ITALIAN (Italiano), JAPANESE (Japonês), AA – ZU (consulte "Lista dos códigos dos idiomas" na página 45).

SUBTITLE

Alguns discos têm vários idiomas de legenda. Selecione entre—ENGLISH (Inglês), SPANISH (Espanhol), FRENCH (Francês), CHINESE (Chinês), GERMAN (Alemão), ITALIAN (Italiano), JAPANESE (Japonês), AA – ZU (consulte "Lista dos códigos dos idiomas" na página 45) ou "OFF" (sem legenda).

ON SCREEN LANGUAGE

Selecione um dos idiomas exibidos no televisor entre—ENGLISH (Inglês), SPANISH (Espanhol) e CHINESE (Chinês).

Menu de configuração PICTURE

Você pode selecionar as opções desejadas relacionadas com uma imagem ou tela do monitor.

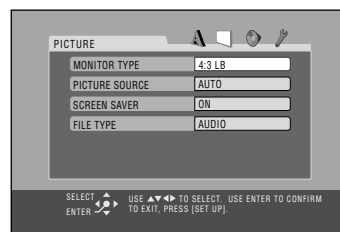

MONITOR TYPE

Selecione o tipo do monitor do seu televisor para reproduzir vídeo de DVD gravado com a razão de aspecto de 16:9.

Para televisor de sistema multicor

Ao utilizar um televisor de sistema multicor, você pode mudar o sistema de cores do sistema automaticamente selecionando as opções "MULTI" para o tipo de monitor. Neste caso, o sistema de cores do sistema é mudado de acordo com o disco carregado, independentemente da definição VIDEO OUT SELECT (consulte a página 6).

Selecione uma das seguintes definições:

16:9 / 16:9 MULTI:

Selecione quando a razão de aspecto do seu televisor for 16:9 (televisor amplo).

4:3 LB (Caixa de letra) / 4:3 MULTI LB:

Selecione quando a razão de aspecto do seu televisor for 4:3 (televisor convencional). Ao assistir uma imagem de tela ampla, aparecem barras pretas nas partes superior e inferior da tela.

4:3 PS (Exploração panorâmica) / 4:3 MULTI PS:

Selecione quando a razão de aspecto do seu televisor for 4:3. Ao assistir uma imagem de tela ampla, as barras pretas não aparecem; no entanto, as bordas esquerda e direita das imagens não serão exibidas na tela.

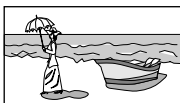

Ex.: 16:9



Ex.: 4:3 LB

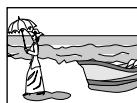

Ex.: 4:3 PS

PICTURE SOURCE

Você pode obter uma qualidade de imagem ótima selecionando uma opção apropriada—tipo da fonte da imagem (fonte de vídeo ou fonte de filme).

Selecione uma das seguintes definições:

AUTO: Normalmente, selecione isto. Ao reproduzir um disco que contém fontes tanto de vídeo como de filme, o sistema muda automaticamente o processamento de acordo com o tipo de imagem (fonte de filme ou vídeo) do capítulo atual.

FILM: Para reproduzir um disco de fonte de filme.

VIDEO: Para reproduzir um disco de fonte de vídeo.

SCREEN SAVER

Você pode ativar ou desativar o protetor de tela enquanto opera o player de discos incorporado.

Selecione uma das seguintes definições:

ON: As imagens no televisor se escurecem se nenhuma operação for realizada durante aproximadamente 5 minutos.

OFF: Para cancelar o protetor de tela.

FILE TYPE

Se tanto faixas de áudio (arquivos MP3 ou WMA) como imagens fixas (arquivos JPEG) estiverem gravadas em um disco, você pode selecionar a qual deseja reproduzir.

Selecione uma das seguintes definições:

AUDIO: Para reproduzir arquivos MP3/WMA.

STILL PICTURE: Para reproduzir arquivos JPEG.

Menu de configuração AUDIO

Você pode alterar as definições do som do sistema.



DIGITAL AUDIO OUTPUT

Quando utilizar o terminal de saída digital na parte posterior, ajuste isto corretamente de acordo com o componente conectado.

Selecione uma das seguintes definições:

PCM ONLY: Para conectar a um equipamento digital linear PCM como um gravador de MD.

DOLBY DIGITAL /PCM: Para conectar a um decodificador Dolby Digital ou a um amplificador com um decodificador Dolby Digital incorporado.

STREAM/PCM: Para conectar a um decodificador DTS ou a um amplificador com um decodificador DTS incorporado.

• Consulte "Sinais DVD OPTICAL DIGITAL OUT" na página 47.

DOWN MIX

Ao reproduzir um DVD multicanal, o sistema converte os sinais em 2 canais.

A definição de decodificação (downmix) é efetiva para a saída de alto-falantes (e saída de áudio digital se "DIGITAL AUDIO OUTPUT" estiver ajustado para "PCM ONLY") deste sistema.

Selecione uma das seguintes definições:

DOLBY SURROUND: Para conectar um amplificador com um decodificador Dolby Pro Logic.

STEREO: Para conectar um amplificador estéreo convencional, receiver, MD player, televisor, etc.

D. RANGE COMPRESSION

Você pode comprimir a gama dinâmica (a diferença entre o som mais alto e o som mais suave) para desfrutar de um som potente mesmo em um nível de volume baixo ao escutar software Dolby Digital. Isso é útil de noite.

- A eficácia varia dependendo do software.

Selecione uma das seguintes definições:

AUTO: Para desfrutar de sons potentes com uma gama dinâmica total.

ON: Melhor para assistir um filme em um nível de volume baixo.

Menu de configuração OTHERS

Você pode alterar algumas outras funções convenientes.

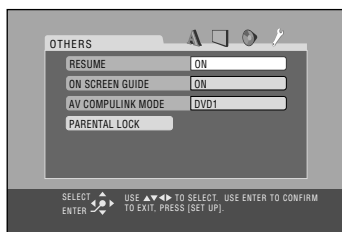

RESUME

Você pode ativar ou desativar a função de continuação para a reprodução de um disco (consulte a página 13).

Selecione uma das seguintes definições:

ON: Para ativar a função de continuação.

OFF: Para cancelar a função de continuação.

ON SCREEN GUIDE

Você pode ativar ou desativar os ícones de guia na tela (consulte a página 13).

- Ao gravar a imagem em um videocassete, selecione "OFF" para evitar a gravação dos ícones de guia em sua fita de vídeo.

Selecione uma das seguintes definições:

ON: Para ativar os ícones de guia na tela.

OFF: Para desativar os ícones de guia na tela.

AV COMPULINK MODE

Ao conectar o sistema a um televisor da JVC com um sistema de controle remoto AV COMPU LINK, selecione a definição apropriada.

Selecione uma das seguintes definições:

DVD1: Para conectar aos jaques de entrada VIDEO-3 no televisor.

DVD2: Para conectar aos jaques de entrada VIDEO-1 no televisor.

DVD3: Para conectar aos jaques de entrada VIDEO-2 no televisor.

- Para maiores detalhes, consulte "Sistema de controle remoto AV COMPU LINK" na página 6.

PARENTAL LOCK

Selecione isto para entrar no submenu PARENTAL LOCK. Consulte a seção que segue.

Restrição da revisão

Bloqueio parental

Você pode restringir a reprodução de DVDs de vídeo que contenham cenas violentas ou inadequadas para os membros da sua família. Depois de definir o nível de classificação, tais cenas violentas (classificadas acima do nível atribuído por você) podem ser saltadas ou alteradas para outras cenas (dependendo de como o disco está programado).

Para definir o bloqueio parental

Defina o nível de classificação—Nível 1 (mais restrito) a Nível 8 (menos restrito).

1 Exiba o menu de configuração.

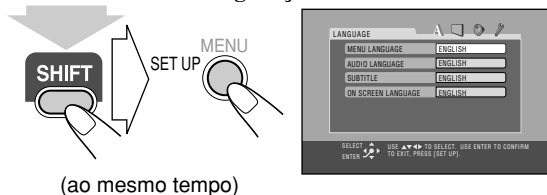

2 Selecione os menus de configuração OTHERS.

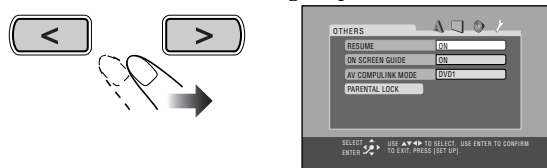

3 Selecione "PARENTAL LOCK".

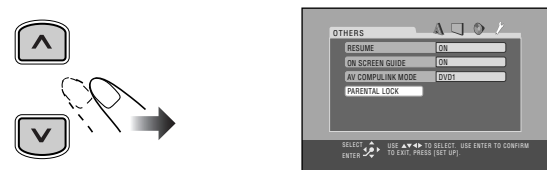

4 Entre no submenu PARENTAL LOCK.

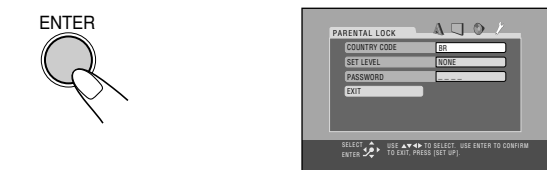

5 Selecione "COUNTRY CODE" e, em seguida, exiba a janela instantânea.

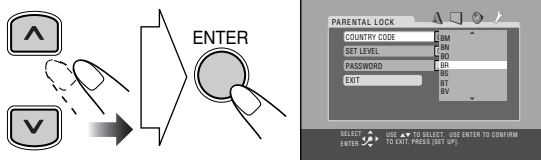

6 Selecione o código do país da sua área.

- Consulte "Lista dos códigos dos países/regiões" na página 46 para encontrar o código do seu país.

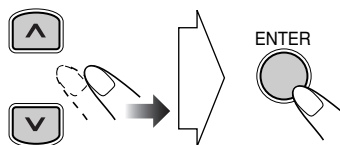

O sistema entra automaticamente no modo de entrada "SET LEVEL".

7 Certifique-se de que "SET LEVEL" esteja selecionado e, em seguida, exiba a janela instantânea.

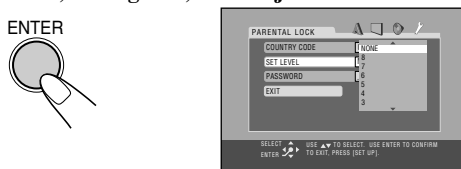

8 Defina o nível de classificação (NONE, 8 – 1).

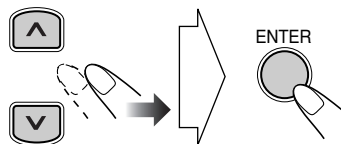

O sistema entra automaticamente no modo de entrada "PASSWORD".

9 Certifique-se de que "PASSWORD" esteja selecionado e, em seguida, introduza qualquer número de 4 dígitos para a sua senha.

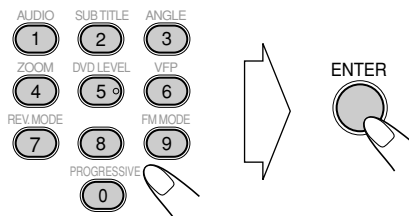

10 Finalize a definição.



Para alterar a definição

1 Exiba o submenu PARENTAL LOCK.

- Siga os passos de 1 a 4 de "Para definir o bloqueio parental".



"PASSWORD" é selecionado automaticamente.

- Você não pode selecionar nenhum outro item que não seja "EXIT" até que introduza a senha correta.

2 Introduza a sua senha.

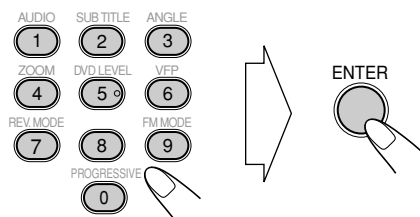

- Se você introduzir uma senha errada, "----" aparecerá de novo. Se você se equivocar três vezes, "EXIT" será selecionado automaticamente. Neste caso, pressione ENTER para sair do submenu PARENTAL LOCK.
- Se você se esquecer da sua senha, introduza "8888".

3 Altere a definição.

- Siga os passos de 5 a 8 de "Para definir o bloqueio parental".

4 Introduza a senha de novo (depois de selecionar "PASSWORD" manual se for necessário).

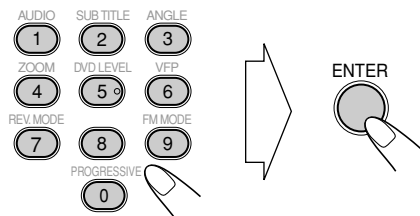

- Se você quiser alterar uma senha, introduza um novo número de quatro dígitos neste passo.

Para cancelar o bloqueio parental temporariamente

Ao definir um nível de classificação estrito, alguns discos podem não ser reproduzidos completamente. Ao tentar reproduzir tais discos, a seguinte tela aparecerá no televisor.

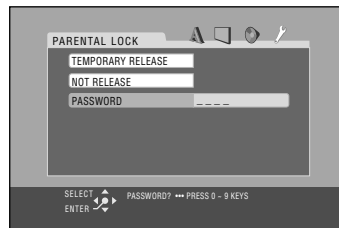

1 Selecione "TEMPORARY RELEASE" e, em seguida, ENTER.

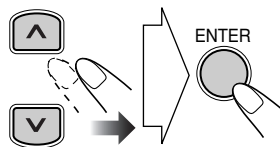

"PASSWORD" é selecionado automaticamente.

- Se você não quiser reproduzir um disco assim, selecione "NOT RELEASE" e, em seguida, ENTER. Logo, eje o disco.

2 Introduza a sua senha.

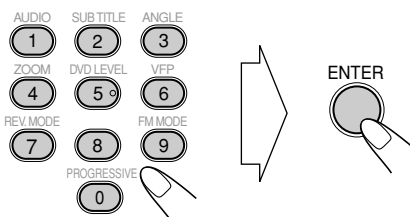

- Se você introduzir uma senha errada três vezes, "NOT RELEASE" será selecionado automaticamente. Neste caso, pressione ENTER. Logo, eje o disco.

Informações adicionais

Aprendendo mais sobre este sistema

Preparativos iniciais (consulte as páginas de 3 a 6)

Mudança do modo de exploração:

- Para desfrutar da imagem de vídeo progressivo, conecte um televisor com uma entrada de vídeo progressivo usando o cabo de vídeo componente.

Antes de operar o sistema (consulte as páginas de 7 a 9)

Tipos de discos reproduzíveis:

- Se você reproduzir um disco NTSC com esta definição em "PAL", você poderá assistir as imagens de reprodução (o disco será reproduzido usando o formato "PAL 60"), mas a tela do televisor pode rolar para cima e para baixo rapidamente.
- Se você reproduzir um disco PAL com esta definição em "NTSC", você poderá assistir as imagens de reprodução, mas os seguintes sintomas poderão ocorrer:
 - Os itens no menu de disco ficarão borrados, e serão exibidos ligeiramente deslocados quando forem realçados.
 - A razão de aspecto da imagem pode diferir da razão de aspecto original.
 - O movimento da imagem não é suave.

Operações diárias—Reprodução (consulte as páginas de 10 a 14)

Audição de rádio:

- Se você armazenar uma nova emissora em um número predefinido ocupado, a emissora armazenada anteriormente em tal número será apagada.
- Se você desconectar o cabo de alimentação de CA ou se ocorrer um corte de energia, as emissoras predefinidas serão apagadas em alguns dias. Se isso acontecer, memorize as emissoras de novo.

Reprodução de uma fita:

- Não recomendamos o uso de fitas C-120 ou mais longas. Essas fitas se enredam facilmente nos rolos pressores e eixos de tração, e podem deteriorar a qualidade do aparelho.

Reprodução de um disco:

- Para reprodução de MP3/WMA...
 - Este sistema não pode reproduzir discos "escritos em pacote".
 - Os discos MP3/WMA requerem um tempo de leitura mais longo que os CDs normais. (Isso depende da complexidade da configuração dos grupos/archivos.)
 - Alguns arquivos MP3/WMA não podem ser reproduzidos e serão saltados. Isso ocorre em virtude dos processos e condições de gravação.
 - Quando criar discos MP3/WMA, utilize ISO 9660 Level 1 ou Level 2 para o formato do disco.
 - Este sistema pode reproduzir arquivos MP3/WMA com o código de extensão <.mp3> ou <.wma> (sem distinção entre letras maiúsculas ou minúsculas).
 - Recomendamos que você crie cada arquivo MP3 a uma taxa de amostragem de 44,1 kHz e a uma taxa de bits de 128 kbps. Este sistema não pode reproduzir arquivos criados a uma taxa de bits inferior a 64 kbps.
 - Este sistema pode reconhecer um total de 1000 faixas e de 99 grupos (cada grupo pode conter até 150 faixas). As faixas

ou grupos que excederem do número máximo não serão reconhecidas(os).

- A ordem de reprodução das faixas MP3/WMA pode ser diferente da ordem mencionada durante a gravação (consulte a página 42). Se uma pasta não tiver faixas MP3/WMA, ela será ignorada.
- Quando utilizar um disco de 8 cm, coloque-o no círculo interno da bandeja de disco.
- Em alguns discos DVD, SVCD ou VCD, as operações reais podem diferir das explicadas neste manual, em virtude da programação e estrutura do disco. Tais diferenças, no entanto, não indicam um mau funcionamento deste sistema.
- Alguns discos DVD de áudio proíbem a saída decodificada (downmix). Ao reproduzir tais discos, "LR ONLY" aparece no mostrador e o sistema reproduz os sinais frontais esquerdo e direito.
- A definição 3D Phonic também é aplicada aos sinais da saída digital ótica através do terminal DVD OPTICAL DIGITAL OUT.
- Ao utilizar a função de continuação em um SVCD ou VCD com PBC, a reprodução pode começar em uma posição ligeiramente diferente de onde você parou.
- Você só pode utilizar a função de continuação para DVD/SVCD/VCD, exceto para alguns discos—dependendo de como o disco está programado.

Operações diárias—Ajustes do som e outros itens (consulte as páginas de 15 a 17)

Ajuste do volume:

- Certifique-se de reduzir o volume antes de conectar ou colocar os fones de ouvido.

Ajuste do som:

- Esta função também afeta o som dos fones de ouvido.

Ajuste do relógio:

- "0:00" piscará no mostrador até que você ajuste o relógio.
- O relógio pode adiantar-se ou atrasar-se 1 ou 2 minutos por mês. Se isso acontecer, reajuste o relógio.

Operações exclusivas para DVD/VCD (consulte as páginas de 18 a 20)

- Durante a reprodução em câmera lenta, nenhum som é reproduzido.
- Enquanto está ampliada, a imagem pode parecer grosseira.

Operações de disco avançadas (consulte as páginas de 21 a 23)

Programação da ordem de reprodução—Reprodução programada:

- Se você tentar programar uma 100ª faixa, "MEM FULL" (memória cheia) aparecerá no mostrador.
- Enquanto programa os passos...
 - A sua entrada será ignorada se você tentar programar o número de um item que não existe no disco (por exemplo, selecionar a faixa 14 em um disco que tem somente 12 faixas).

Reprodução em uma ordem aleatória—Reprodução aleatória:

- O botão ◀◀ não funciona para saltar capítulos ou faixas, mas funciona apenas para voltar ao começo do capítulo ou faixa atual.

Operações de disco na tela (consulte as páginas de 24 a 28)

• Para reprodução de arquivos JPEG...

– Recomendamos que grave um arquivo na resolução de 640 x 480. (Se um arquivo tiver sido gravado com um resolução superior a 640 x 480, levará mais tempo para que o mesmo seja exibido.)

– Este sistema só pode reproduzir arquivos JPEG na linha de base. Os arquivos JPEG progressivos ou arquivos JPEG sem perda não podem ser reproduzidos.

Formato JPEG de linha de base: Usado para câmeras digitais, web, etc.

Formato de JPEG progressivo: Usado para web.

Formato JPEG sem perda: Um tipo antigo e raramente usado agora.

– Este sistema pode não reproduzir apropriadamente arquivos JPEG que foram gravados por dispositivos que não sejam uma câmera fotográfica digital.

– Se arquivos JPEG progressivos ou sem perda forem reproduzidos, uma tela preta aparece. Neste caso, pare a reprodução e selecione um arquivo JPEG de linha de base. Repare que pode levar um longo tempo para selecionar um outro arquivo.

Operações de fita avançadas (consulte as páginas de 29 a 30)

Gravação em uma fita:

- O nível de gravação é ajustado automaticamente de maneira correta. Assim, você pode ajustar o som que está ouvindo no momento sem afetar o nível de gravação.
- Há uma fita-guia que não pode ser gravada no início e fim das fitas cassetes. Por isso, ao gravar CDs ou programas de rádio, enrole a fita-guia primeiro para assegurar que a gravação seja feita sem a perda de alguma parte da música.
- Se você iniciar a gravação sem uma fita colocada, "NO TAPE" (sem fita) aparecerá no mostrador. Se uma fita protegida tiver sido colocada, "NO REC" (não é possível gravar) aparecerá.
- Quando utilizar o modo inverso para gravar, comece a gravação na direção para diante (▶) primeiro; caso contrário, a gravação parará quando apenas um lado (inverso) da fita for gravado.
- Você também pode alterar a definição do modo inverso (↔) e (↔) depois de iniciar a gravação.
- Não é possível abrir nem fechar a bandeja de disco durante uma gravação.

Gravação de disco sincronizada:

- Quando a fita chega ao fim na direção para diante (▶) durante uma gravação no modo inverso ajustado para (↔), a última canção será regravaada no começo do lado inverso.

Desfrute de karaokê (consulte as páginas de 31 a 32)

Cantar junto (Karaoke):

- A definição do modo de karaokê (controle de escala e cancelamento vocal) só pode ser usada quando a fonte é um disc player (DVD/CD).
- A definição do modo de karaokê é cancelada automaticamente quando o disco é ejetado ou quando a fonte é mudada.
- A definição do modo de karaokê também é aplicada aos sinais de saída digital ótica.
- Quando o cancelamento vocal está ativado, a função 3D Phonic será cancelada temporariamente.

- Em alguns discos de música, o cancelamento vocal não proporciona o efeito correto.

Operações do timer (consulte as páginas de 33 a 34)

- Quando usar um componente externo—"AUX" para a fonte de reprodução, ajuste o timer incorporado no componente ao mesmo tempo.
- Antes de desligar o aparelho, não se esqueça de preparar os materiais requeridos—um disco ou fita para reprodução e uma fita gravável para gravação.
- Se você desconectar o cabo de alimentação de CA ou se ocorrer um corte de energia, o timer será cancelado. Você precisa ajustar o relógio primeiro, e depois ajustar o timer de novo.
- Sem parar a gravação, você não poderá mudar a fonte depois que o timer de gravação começar a gravar.
- Se você ajustar o timer para dormir depois que o timer diário começar a reproduzir a fonte selecionada, o timer diário será cancelado.
- Se você ajustar o timer para dormir depois que o timer de gravação começar a gravar, o timer de gravação será cancelado, mas a gravação continuará até que o timer para dormir desligue o aparelho.

Operações no menu de configuração (consulte as páginas de 35 a 40)

LANGUAGE:

- Se o idioma selecionado para "MENU LANGUAGE", "AUDIO LANGUAGE" ou "SUBTITLE" não estiver gravado no disco, o idioma original será usado como o idioma inicial.

PICTURE—MONITOR TYPE:

- Mesmo que "4:3 PS" seja selecionado, o tamanho da tela pode tornar-se caixa de letra 4:3 com alguns discos DVD de vídeo. Isso depende de como os discos foram gravados.
- Ao selecionar "16:9" para uma imagem cuja razão de aspecto é 4:3, a imagem muda ligeiramente em virtude do processo para converter a largura da imagem.

AUDIO—DOWN MIX:

- Esta definição não é efetiva quando um software multicanal DTS é reproduzido.

OTHERS—ON SCREEN GUIDE:

- Os menus de configuração e a barra na tela serão exibidos (e gravados) mesmo que esta função esteja desativada (OFF). As legendas e a informação para zoom aparecem sempre no mostrador, independentemente desta definição.

Configuração dos grupos/faixas MP3/WMA/JPEG

Este sistema reproduz as faixas como segue.

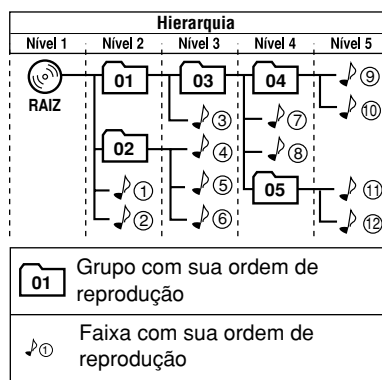

Manutenção

Para obter o melhor desempenho possível do sistema, sempre mantenha os discos e mecanismo limpos.

Manipulação dos discos

- Ao retirar um disco do seu estojo, segure-o pela borda enquanto pressiona ligeiramente o orifício central.
- Não toque na superfície brilhante do disco, nem dobre o disco.
- Coloque o disco de volta em seu estojo após o uso para evitar o seu empenamento.
- Tome cuidado para não arranhar a superfície do disco.
- Evite expor os discos à luz direta do sol, temperaturas extremas, e umidade.

Para limpar um disco:

Limpe o disco com um pano macio em uma linha reta desde o centro para a borda.

Manipulação de fitas

- Se uma fita estiver frouxa em seu cassete, elimine a folga inserindo um lápis em uma das bobinas e girando-o.
 - Se a fita estiver frouxa, ela poderá esticar-se, cortar-se, ou prender-se no cassete.
- Tome cuidado para não tocar na superfície da fita.
- Evite os seguintes lugares para guardar a fita—em lugares poeirentos, em lugares expostos à luz direta do sol ou ao calor, em áreas úmidas, em um televisor ou caixa acústica, ou perto de um ímã.

Para manter a melhor qualidade sonora de gravação e reprodução

- Utilize um cotonete umedecido com álcool para limpar os cabeçotes, eixos de tração e rolos pressores.
- Utilize um desmagnetizador de cabeçotes (disponível nas lojas de produtos eletrônicos e de áudio) para desmagnetizar os cabeçotes (com o sistema desligado).

Limpeza do sistema

- As sujeiras devem ser removidas com um pano macio. Se o sistema estiver muito sujo, limpe-o com um pano embebido em um detergente neutro diluído em água, torcendo bem o pano antes da limpeza, e enxugue-o com um pano seco.
- Como o sistema pode perder a sua qualidade ou avariar-se, ou a sua pintura pode descascar-se, tome cuidado com os seguintes itens:
 - NÃO o limpe com um pano duro.
 - NÃO o limpe com muita força.
 - NÃO o limpe com diluentes de tinta ou benzina.
 - NÃO aplique nenhuma substância volátil como inseticida, etc., nele.
- NÃO permita que borracha ou plástico fiquem em contato com ele por muito tempo.

Para retirar as grades das caixas acústicas

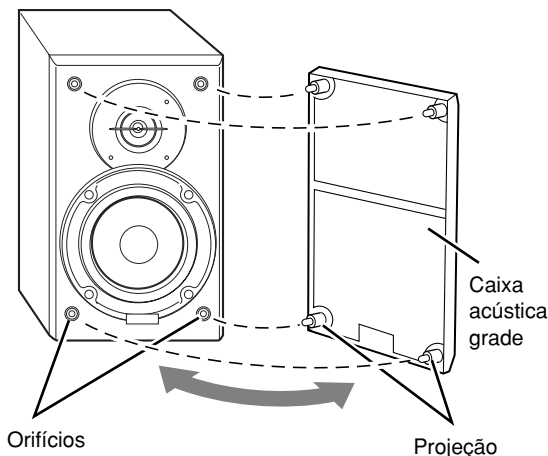

Localização e solução de problemas

Se você encontrar algum problema com o seu sistema, verifique a seguinte lista para uma possível solução antes de solicitar a assistência técnica.

Generalidades:

Os ajustes ou definições são cancelados repentinamente antes de serem finalizados.

⇒ Há um limite de tempo. Repita o procedimento de novo.

As operações são desativadas.

⇒ O microprocessador incorporado pode funcionar incorretamente em virtude de interferências elétricas externas. Desconecte o cabo de alimentação de CA e, em seguida, conecte-o de novo.

Não é possível operar o sistema com o controle remoto.

⇒ O trajeto entre o controle remoto e o sensor remoto do sistema está bloqueado.

⇒ As pilhas estão esgotadas.

Não se ouve nenhum som.

⇒ As conexões das caixas acústicas estão incorretas ou frouxas.

⇒ Os fones de ouvido estão conectados.

Não aparece nenhuma imagem na tela.

⇒ As conexões do cabo de vídeo estão incorretas ou frouxas.

Nenhuma imagem é exibida no televisor, a imagem está borrada, ou a imagem está dividida em duas partes.

⇒ O sistema está conectado a um televisor que não suporta a exploração progressiva.

As bordas esquerda e direita da imagem não aparecem na tela.

⇒ Selecione "4:3 LB" para "MONITOR TYPE" (consulte a página 36).

Operações de rádio:

As transmissões estão difíceis de ouvir por causa de ruído.

⇒ As conexões das antenas estão incorretas ou frouxas.

⇒ A antena AM de quadro está muito próxima do sistema.

⇒ A antena FM não está estendida ou posicionada corretamente.

Operações de disco:

O disco não toca.

⇒ O disco está colocado ao contrário. Coloque o disco com o lado da etiqueta virado para cima.

A etiqueta ID3 em um disco MP3/WMA não pode ser mostrada.

⇒ Há dois tipos de etiquetas ID3—Versão 1 e Versão 2. Este sistema só pode mostrar a etiqueta ID3 da Versão 1.

Os grupos e faixas MP3/WMA/JPEG não são reproduzidos como se espera.

⇒ A ordem de reprodução é determinada no momento da gravação. Isso depende da aplicação de escrita.

As faixas MP3/WMA ou JPEG não são reproduzidas.

⇒ O disco colocado pode incluir ambos tipos de faixas (arquivos MP3/WMA e arquivos JPEG). Neste caso, você só pode reproduzir os arquivos selecionados pela definição "FILE TYPE" (consulte a página 37).

⇒ Você mudou a definição "FILE TYPE" depois de colocar um disco. Neste caso, recoloque o disco.

"NO AUDIO" aparece.

⇒ Este sistema não pode reproduzir discos DVD de áudio produzidos ilegalmente.

"LR ONLY" aparece.

⇒ Alguns discos DVD de áudio proíbem a saída decodificada (downmix). Ao reproduzir tais discos, este sistema reproduz apenas os sinais frontais esquerdo e direito.

O som do disco é descontínuo.

⇒ O disco está arranhado ou sujo.

A bandeja de disco não se abre ou fecha.

⇒ O cabo de alimentação de CA não está conectado.

⇒ O bloqueio de criança está em uso (consulte a página 23).

Operações de fita:

O porta-fita não pode ser aberto.

⇒ O fornecimento de energia do cabo de alimentação de CA foi cortado enquanto a fita estava em movimento. Ligue o sistema.

Gravações:

Não é possível gravar.

⇒ As lingüetas pequenas na parte posterior da fita foram partidas. Cubra os orifícios com uma fita adesiva.

Operações do timer:

O timer diário e o timer de gravação não funcionam.

⇒ O sistema estava ligado quando chegou na hora de ligar do timer. O timer começa a funcionar apenas quando o sistema está desligado.

O timer diário não inicia a reprodução.

⇒ O disco carregado é um DVD de vídeo. Mude o disco.

⇒ O número do título/grupo e número do capítulo/faixa não foram introduzidos na definição do timer diário. Não salte estes passos se quiser reproduzir um disco usando o timer diário.

Operações no menu de configuração:

Nenhuma legenda aparece no mostrador embora o idioma de legenda inicial tenha sido selecionado.

⇒ Alguns DVDs são programados para nunca mostrar legenda inicialmente. Se isso acontecer, selecione a legenda depois de iniciar a reprodução (consulte a página 18).

O idioma de áudio é diferente do idioma selecionado como o idioma de áudio inicial.

⇒ Alguns DVDs são programados para usar sempre o idioma original inicialmente. Se isso acontecer, selecione o idioma de áudio depois de iniciar a reprodução (consulte a página 19).

Lista dos códigos dos idiomas

AA	Afar
AB	Abkhazian
AF	Línguas africanas
AM	Amárico
AR	Árabe
AS	Assamese
AY	Aymará
AZ	Azerbaijiano
BA	Bashkir
BE	Bielorrusso
BG	Búlgaro
BH	Bihari
BI	Bislama
BN	Bengali, Bangla
BO	Tibetano
BR	Bretão
CA	Catalão
CO	Córsego
CS	Tcheco
CY	Welsh
DA	Dinamarquês
DZ	Dzongká
EL	Grego
EO	Esperanto
ET	Estoniano
EU	Basco
FA	Persa
FI	Finlandês
FJ	Fiji
FO	Faroese
FY	Frisiano
GA	Irlandês
GD	Gaélico escocês
GL	Galego
GN	Guarani
GU	Gujarati
HA	Hausa
HI	Hindi
HR	Croata
HU	Húngaro
HY	Armênio
IA	Interlíngua
IE	Interlíngue
IK	Inupiak
IN	Indonésio
IS	Islandês
IW	Hebraico
JI	Yiddish

JW	Javanês
KA	Georgiano
KK	Cazaque
KL	Groenlandês
KM	Cambojano
KN	Kannada
KO	Coreano (KOR)
KS	Kashmiri
KU	Curdo
KY	Quirguiz
LA	Latim
LN	Lingala
LO	Lao
LT	Lituano
LV	Látvio
MG	Malgaxe
MI	Maori
MK	Macedônio
ML	Malayolan
MN	Mongol
MO	Moldavo
MR	Marati
MS	Malay (MAY)
MT	Maltês
MY	Birmanês
NA	Nauru
NE	Nepali
NL	Holandês
NO	Norueguês
OC	Occitan
OM	(Afan) Oromo
OR	Oriya
PA	Panjabi
PL	Polonês
PS	Pashtu
PT	Português
QU	Quéchua
RM	Romanche
RN	Kirundi
RO	Romeno
RU	Russo
RW	Kinyarwanda
SA	Sânscrito
SD	Sindhi
SG	Sangho
SH	Servo-croata
SI	Sinhala
SK	Eslovaco

SL	Esloveno
SM	Samoano
SN	Chishona
SO	Somali
SQ	Albanês
SR	Servo
SS	Sisuati
ST	Sesoto
SU	Sudanês
SV	Sueco
SW	Suahili
TA	Tâmil
TE	Telugu
TG	Tajik
TH	Tailandês
TI	Tigrinia
TK	Turcomano
TL	Tagalog
TN	Setswana
TO	Tonga
TR	Turco
TS	Tsonga
TT	Tatar
TW	Twi
UK	Ucraniano
UR	Urdu
UZ	Uzbeque
VI	Vietnamita
VO	Volapuk
WO	Uolof
XH	Xhosa
YO	Yoruba
ZU	Zulu

Lista dos códigos dos países/regiões

AD	Andorra
AE	Emirados Árabes Unidos
AF	Afeganistão
AG	Antígua e Barbuda
AI	Anguilla
AL	Albânia
AM	Armênia
AN	Antilhas Holandesas
AO	Angola
AQ	Antártica
AR	Argentina
AS	Samoa Americana
AT	Áustria
AU	Austrália
AW	Aruba
AZ	Azerbaijão
BA	Bósnia-Herzegovina
BB	Barbados
BD	Bangladesh
BE	Bélgica
BF	Burkina Faso
BG	Bulgária
BH	Barein
BI	Burundi
BJ	Benin
BM	Bermudas
BN	Brunei
BO	Bolívia
BR	Brasil
BS	Bahamas
BT	Butão
BV	Bouvet Island
BW	Botsuana
BY	Belarus
BZ	Belize
CA	Canadá
CC	Ilhas dos Cocos
CF	República Centro-Africana
CG	Congo
CH	Suíça
CI	Côte d'Ivoire
CK	Ilhas Cook
CL	Chile
CM	Camarões
CN	China
CO	Colômbia
CR	Costa Rica
CU	Cuba
CV	Cabo Verde
CX	Ilhas Christmas
CY	Chipre
CZ	República Tcheca
DE	Alemanha
DJ	Djibuti

DK	Dinamarca
DM	Dominica
DO	República Dominicana
DZ	Argélia
EC	Equador
EE	Estônia
EG	Egito
EH	Sahara Ocidental
ER	Eritreia
ES	Espanha
ET	Etiópia
FI	Finlândia
FJ	Fiji
FK	Ilhas Falkland (Malvinas)
FM	Micronésia (Estados Federados da)
FO	Ilhas Faroe
FR	França
FX	França, Metropolitana
GA	Gabão
GB	Reino Unido
GD	Granada
GE	Geórgia
GF	Guiana Francesa
GH	Gana
GI	Gibraltar
GL	Groenlândia
GM	Gâmbia
GN	Guiné
GP	Guadalupe
GQ	Guiné Equatorial
GR	Grécia
GS	Geórgia do Sul e Sandwich do Sul
GT	Guatemala
GU	Guam
GW	Guiné-Bissau
GY	Guiana
HK	Hong Kong
HM	Ilhas Heard e MacDonald
HN	Honduras
HR	Croácia
HT	Haiti
HU	Hungria
ID	Indonésia
IE	Irlanda
IL	Israel
IN	Índia
IO	Território Britânico do Oceano Índico
IQ	Iraque
IR	Irã (República Islâmica do)
IS	Islândia
IT	Itália
JM	Jamaica

JO	Jordânia
JP	Japão
KE	Quênia
KG	Quirguízia
KH	Camboja
KI	Kiribati
KM	Comoros
KN	São Cristóvão e Névis
KP	Coreia, República Democrática Popular da
KR	Coreia, República da
KW	Kuwait
KY	Ilhas Caiman
KZ	Cazaquistão
LA	República Popular Democrática do Laos
LB	Líbano
LC	Santa Lúcia
LI	Liechtenstein
LK	Sri Lanka
LR	Libéria
LS	Lesoto
LT	Lituânia
LU	Luxemburgo
LV	Látvia
LY	Líbia
MA	Marrocos
MC	Mônaco
MD	Moldávia, República da
MG	Madagascar
MH	Ilhas Marshall
ML	Mali
MM	Mianmá
MN	Mongólia
MO	Macau
MP	Marianas do Norte
MQ	Martinica
MR	Mauritânia
MS	Montserrat
MT	Malta
MU	Maurício
MV	Maldivas
MW	Malawi
MX	México
MY	Malásia
MZ	Moçambique
NA	Namíbia
NC	Nova Caledônia
NE	Níger
NF	Ilha Norfolk
NG	Nigéria
NI	Nicarágua
NL	Holanda
NO	Noruega
NP	Nepal

NR	Nauru
NU	Niue
NZ	Nova Zelândia
OM	Omã
PA	Panamá
PE	Peru
PF	Polinésia Francesa
PG	Papua Nova Guiné
PH	Filipinas
PK	Paquistão
PL	Polónia
PM	São Pedro e Miquelon
PN	Pitcairn
PR	Porto Rico
PT	Portugal
PW	Palau
PY	Paraguai
QA	Catar
RE	Reunião
RO	Romênia
RU	Federação Russa
RW	Ruanda
SA	Arábia Saudita
SB	Ilhas Salomão
SC	Seychelles
SD	Sudão
SE	Suécia

SG	Cingapura
SH	Santa Helena
SI	Eslovênia
SJ	Svalbard e Jan Mayen
SK	Eslováquia
SL	Serra Leoa
SM	São Marinho
SN	Senegal
SO	Somália
SR	Suriname
ST	São Tomé e Príncipe
SV	El Salvador
SY	Síria
SZ	Suazilândia
TC	Ilhas Turcas e Caicos
TD	Chade
TF	Territórios Franceses do Sul
TG	Togo
TH	Tailândia
TJ	Tadjiquistão
TK	Tokelau
TM	Turcomênia
TN	Tunísia
TO	Tonga
TP	Timor-Leste
TR	Turquia
TT	Trinidad e Tobago

TV	Tuvalu
TW	Formosa
TZ	Tanzânia, República Unida da
UA	Ucrânia
UG	Uganda
UM	Ilhas Menores Distantes dos Estados Unidos
US	Estados Unidos
UY	Uruguai
UZ	Uzbequistão
VA	Estado da Cidade do Vaticano (Santa Sé)
VC	São Vicente e Granadinas
VE	Venezuela
VG	Ilhas Virgens (Britânicas)
VI	Ilhas Virgens (Americanas)
VN	Vietnã
VU	Vanuatu
WF	Ilhas Wallis e Futuna
WS	Samoa
YE	Iêmen
YT	Mayotte
YU	Iugoslávia
ZA	África do Sul
ZM	Zâmbia
ZR	Zaire
ZW	Zimbábue

Sinais DVD OPTICAL DIGITAL OUT

DIGITAL AUDIO OUTPUT Disco de reprodução	Sinais de saída		
	STREAM/PCM	DOLBY DIGITAL/PCM	PCM ONLY
DVD de vídeo	Linear PCM* de 48 kHz, 16 bits		
com Linear PCM de 48 kHz, 16/20/24 bits	Linear PCM* de 48 kHz, 16 bits		
com Linear PCM, 96 kHz	Linear PCM de 48 kHz, 16 bits		
com Dolby Digital	Fluxo de bits Dolby Digital		Linear PCM de 48 kHz, 16 bits
com DTS	Fluxo de bits DTS	Linear PCM de 48 kHz, 16 bits	
DVD de áudio	Linear PCM de 48 kHz, 16 bits		
com Linear PCM de 48/96/192 kHz, 16/20/24 bits	Linear PCM de 48 kHz, 16 bits		
com Linear PCM de 44,1/88,2/176,4 kHz, 16/20/24 bits	Linear PCM de 44,1 kHz, 16 bits		
com Dolby Digital	Fluxo de bits Dolby Digital		Linear PCM de 48 kHz, 16 bits
com DTS	Fluxo de bits DTS	Linear PCM de 48 kHz, 16 bits	
SVCD, VCD, CD	Linear PCM de 44,1 kHz, 16 bits/Linear PCM de 48 kHz, 16 bits		
CD com DTS	Fluxo de bits DTS	Linear PCM de 44,1 kHz, 16 bits	
Disco MP3/WMA	Linear PCM de 32 kHz/44,1 kHz/48 kHz, 16 bits		

*Enquanto reproduz alguns DVDs, os sinais digitais podem ser emitidos a 20 bits ou 24 bits (em sua taxa de bits original) através do terminal DVD OPTICAL DIGITAL OUT se os discos não estiverem protegidos contra cópia.

Especificações

Seção do amplificador

Potência de saída:

80 W HIGH: 40 W (20 W + 20 W) a 4 Ω (10% THD)
 LOW: 40 W (20 W + 20 W) a 4 Ω (10% THD)

Entrada de áudio AUX: 400 mV/50 kΩ

Saída digital: DVD OPTICAL DIGITAL OUT:
 -21 dBm a -15 dBm (660 nm ±30 nm)

Saída de vídeo:

Sistema de cores: NTSC/PAL selecionável

VIDEO (composto): 1 V(p-p)/75 Ω

S-VIDEO: Y (luminância) 1 V(p-p)/75 Ω

C (crominância, aumento repentino do sinal de cor)
 0,286 V(p-p)/75 Ω

COMPONENT:(Y)
 (Pb/Pr) 1 V(p-p)/75 Ω
 0,7 V(p-p)/75 Ω

Caixas acústicas/Impedância: 4 Ω - 16 Ω

Seção do sintonizador

Faixa de sintonia FM: 87,5 MHz - 108,0 MHz

Faixa de sintonia AM (MW):

531 kHz - 1 710 kHz (em intervalos de 9 kHz)

530 kHz - 1 710 kHz (em intervalos de 10 kHz)

Seção do tape-deck

Resposta de frequência: 60 Hz a 14 000 Hz

Uáu (wow) e trêmol (flutter): 0,15% (WRMS)

Seção do player de discos

Discos reproduzíveis: DVD de vídeo/DVD de áudio

CD/VCD/SVCD

CD-R/CD-RW(formato de CD/

SVCD/VCD/MP3/WMA/JPEG)

DVD-R/DVD-RW (formato vídeo)

Gama dinâmica: 90 dB

Resolução horizontal: 500 linhas

Uáu (wow) e trêmol (flutter): Imensurável

Caixas acústicas

Unidades de alto-falante:HIGH: Cone de 4 cm x 1
 LOW: Cone de 10 cm x 1

Impedância: HIGH: 4 Ω LOW: 4 Ω

Dimensões (aprox.): 145 mm x 230 mm x 202 mm
 (L/A/P)

Peso (aprox.): 2,2 kg cada

Acessórios fornecidos

Consulte a página 3.

Generalidades

Requisito de energia: CA 110 V/CA 127 V/CA 220 V/CA
 230 V-CA 240 V ~ (ajustável com
 selector de voltagem), 50 Hz/ 60 Hz

Consumo de energia: 90 W (em funcionamento)
 4,9 W (em prontidão)

Dimensões (aprox.): 170 mm x 230 mm x 311 mm
 (L/A/P)

Peso (aprox.): 5,6 kg

Índice dos componentes

Refira-se às páginas para saber como utilizar os botões e controles.

Controle remoto

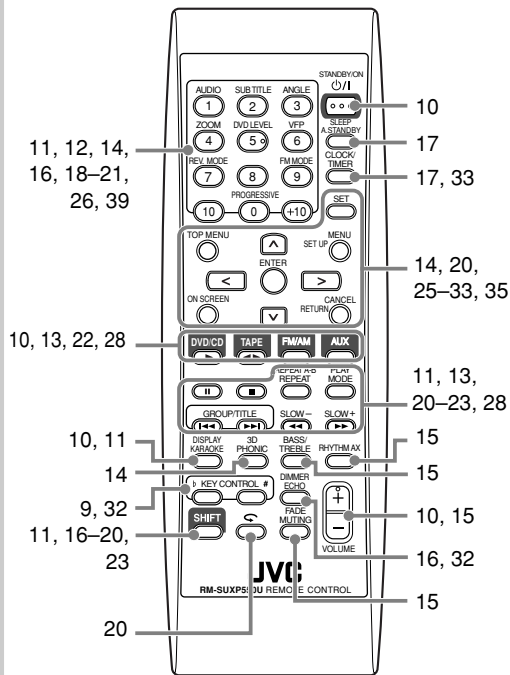

Unidade principal

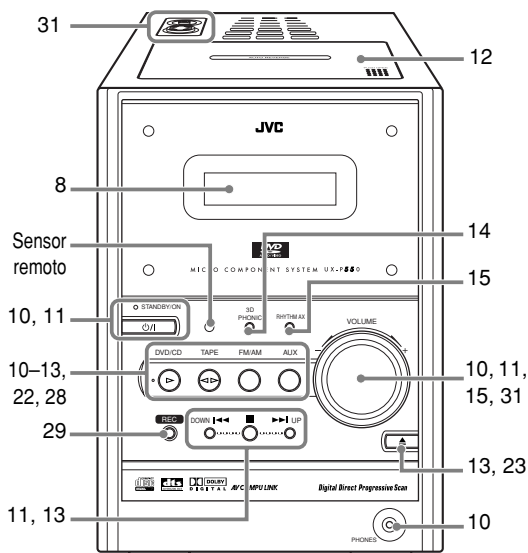

MEMO



A series of horizontal dashed lines for writing, spanning the width of the page.

MEMO



A series of horizontal dashed lines for writing, spanning the width of the page below the header.

MEMO



A series of horizontal dashed lines providing a template for writing a memo.

Mains (AC) Line Instruction (not applicable for Europe, U.S.A., Canada, Australia, and U.K.)

Instrucción sobre la línea de la red (CA) (no aplicable para Europa, EE.UU., Canadá, Australia, ni el Grã-Bretanha)

Instrução sobre a tensão da rede eléctrica (CA) (não aplicável para a Europa, os E.U.A., o Canadá, a Austrália e o Reino Unido)

UX-P550 | MICRO COMPONENT SYSTEM

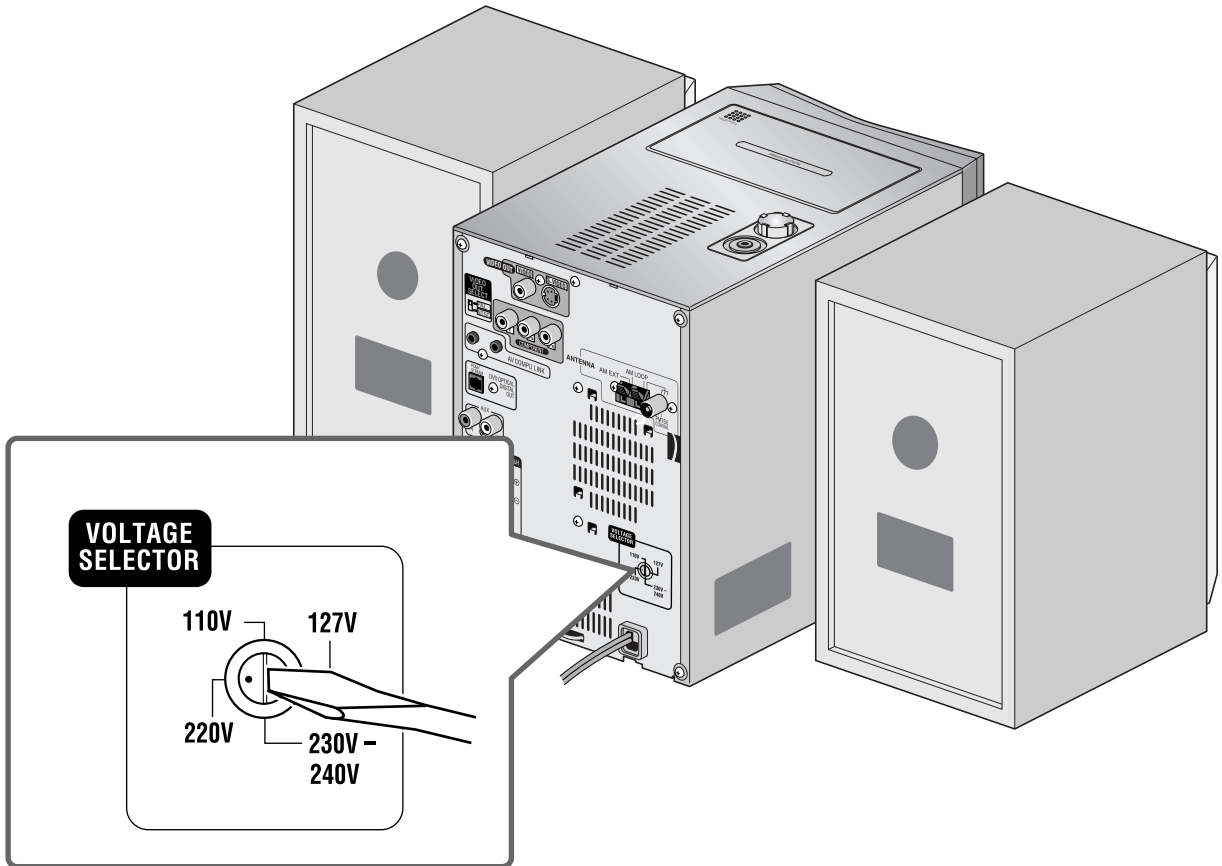

CAUTION for mains (AC) line
BEFORE PLUGGING IN, do check that your mains (AC) line voltage corresponds with the position of the voltage selector switch provided on the outside of this equipment and, if different, reset the voltage selector switch, to prevent from a damage or risk of fire/electric shock.

PRECAUCIÓN para la línea de la red (CA)
ANTES DE ENCHUFAR EL EQUIPO, compruebe si la tensión de la línea de la red (CA) corresponde con la posición del selector de tensión situado en la parte exterior del equipo, y si es diferente, reajuste el selector de tensión para evitar el riesgo de incendios/descargas eléctricas.

PRECAUÇÃO para a ligação à tensão da rede (CA)
ANTES DE LIGAR O APARELHO A UMA TOMADA DA REDE, verifique se a tensão da rede CA corresponde à posição do seletor de voltagem localizado na parte externa deste equipamento. Caso não corresponda, reajuste o seletor de voltagem a fim de evitar avarias ou riscos de incêndio e choque elétrico.

JVC
VICTOR COMPANY OF JAPAN, LIMITED

JVC INSTRUCTIONS MICROPHONE SYSTEMS UX-P550