

JVC

INSTRUCTIONS

SATELLITE SPEAKER SYSTEM

MANUAL DE INSTRUCCIONES: SISTEMA DE ALTAVOZ DE SATÉLITE
INSTRUÇÕES: SISTEMA DE ALTO-FALANTES SATÉLITE

使用手冊：衛星揚聲器
الملحقات: كبل السماعة الكتيفة

SP-X103 – Consists of SP-X103F and SP-X103C

Consta de SP-X103F y SP-X103C
Constituído por SP-X103F e SP-X103C

由 SP-X103F 及 SP-X103C
تتألف من SP-X103F و SP-X103C

Thank you for purchasing JVC speakers.
Before you begin using them, please read the instructions carefully to be sure you get the best possible performance. If you have any questions, consult your JVC dealer.

Le estamos muy agradecidos por haber adquirido estos altavoces de JVC.

Antes de utilizarlos, sírvase leer las instrucciones detenidamente a fin de obtener el mejor rendimiento posible. Si tiene alguna pregunta, acuda a su agente de JVC.

Gratos pela aquisição dos altifalantes JVC.
Antes de desfrutar este sistema, leia atentamente as instruções que o acompanham, de modo a assegurar-se da obtenção do melhor desempenho possível. Caso surjam dúvidas concernentes a este sistema, consulte o seu agente JVC.

感謝您惠購 JVC 揚聲器。
在開始使用之前，請您仔細閱讀本使用說明書，以確保您獲得揚聲器的最佳性能。如有疑問，請與 JVC 代理銷售商聯系。

نشكرك على شراء سماعات جي في سي JVC.
قبل أن تبدأ استعمالها، يرجى قراءة هذه التعليمات بعناية حتى تتأكد من حصولك على أفضل أداء ممكن. إذا كان عندك أية أسئلة، عندها راجع موزع JVC لديك.

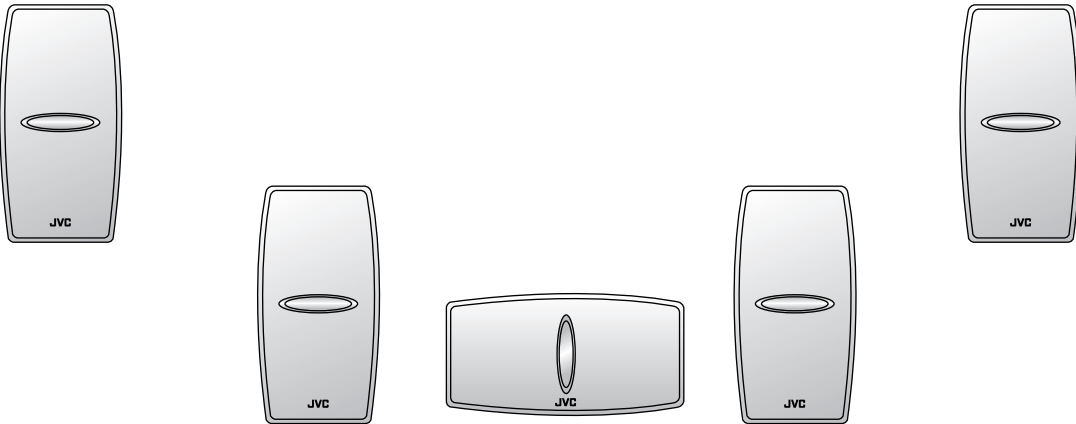

ENGLISH

Types of speaker systems



SP-X103C
Center speaker (1)



SP-X103F
Satellite speakers (4)

Precaution for when hanging the speaker system on walls and pillars

● Check and make sure that the walls and pillars are strong enough to enable the installation of the speaker system. If they are weak, it is imperative that you reinforce them.
If walls or pillars with insufficient strength are employed, the speaker system may fall, resulting in injury and/or trouble.

● Installing the provided wall hanging bracket.

- 1) Connect the speaker cord.
- 2) Install the provided wall hanging bracket onto the speaker body with the screw that is also provided.
- 3) Adjust the angle of the speaker body.
- 4) Use the hole of wall hanging bracket and hang it on a nail or a wooden screw of the wall.

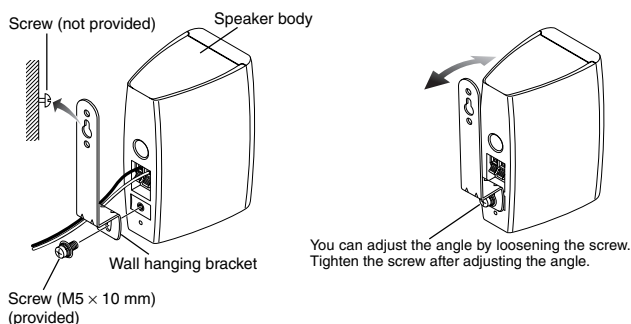

CONNECTION

1. If cords are covered with insulation, twist the core of the cord at the end of each cord, then remove the insulation.

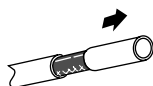

2. Insert it into the hole while pressing down the terminal lever.

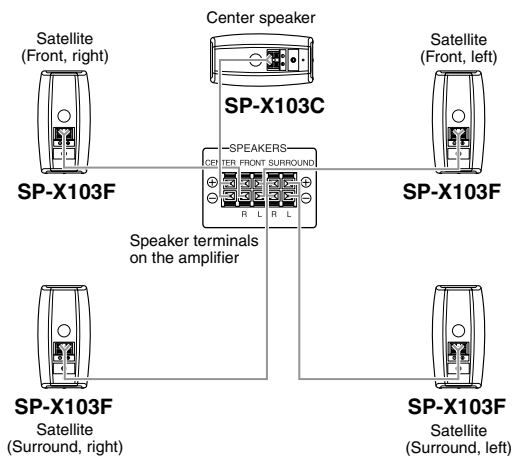
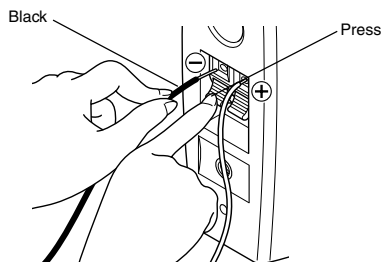

CONNECTION

- Connect the LEFT speaker terminals of the amplifier to the terminals of the LEFT speaker and RIGHT to RIGHT and CENTER to CENTER using the attached speaker cords as shown in the figure making sure polarity is correct; (+) to (+) and (-) to (-). Connect the black speaker wire to the (-) terminal.
- Turn off power to the whole system before connecting the speakers to the amplifier.
- The nominal impedance of the SP-X103 is 8 Ω. Select for use an amplifier to which a speaker system with the load impedance of 8 Ω can be connected.
- The maximum power handling capacity of the SP-X103 is 100 W. Excessive input will result in abnormal noise and possible damage. In cases where the signals described below are applied to the speakers, even if the signals are below the maximum allowable input, they may cause an overload and burn the wiring of the speakers. Be sure to lower the amplifier volume beforehand.
 - 1) Noise during FM tuning.
 - 2) High level signals containing high frequency components produced by a tape deck in the fast forward mode.
 - 3) Click noise produced when turning power of other components on and off.
 - 4) Click noise produced when connecting or disconnecting cords with the power on.
 - 5) Click noise produced when the cartridge is replaced with the power on.
 - 6) Click noise produced when operating amplifier switches.
 - 7) Continuous high frequency oscillation or high pitch electronically produced musical instrument sound.
 - 8) Howling when using a microphones.

SPEAKER FOR A/V COMBINATION

SP-X103 have a magnetically-shielded design for placement adjacent to TVs and monitors without causing color aberrations. However, color may be affected as a result of how the speaker system is installed. Therefore, be careful of the following:

1. When placing these speakers near a TV set, turn off the TV's main power switch or unplug it before installing the speakers.
Wait at least 30 minutes after the system is installed before turning on the TV's power.
2. If another speaker system has been set up near the TV set, that system may cause color unevenness in the TV's picture.
3. In spite of the shielded design of these speakers, some types of TV's may be affected by them. If this happens, move the speakers a short distance from the TV set.

SPECIFICATIONS

Type	: 1-way 2-speaker Bass-Reflex Type (Magnetically-shielded type)
Speakers	: 5.5 cm cone x 2
Power Handling Capacity	: 100 W
Impedance	: 8 Ω
Frequency Range	: 80 Hz – 20 000 Hz
Sound Pressure Level	: 81 dB/W·m
Dimensions (W x H x D)	
Satellite speakers	: 82 mm x 159 mm x 111 mm
Center speaker	: 158 mm x 87 mm x 111 mm
Mass	: 0.77 kg each
Accessories	: Speaker cord
	: (10 m) 2
	: (5 m) 3
	: Bracket 2
	: Screw (M5 x 10 mm) 2

ESPAÑOL

■ Tipos de sistemas de altavoces



SP-X103C
Altavoz central (1)



SP-X103F
Altavoces satélite (4)

■ Tenga precaución al colgar el sistema de altavoces de paredes y columnas

● Compruebe y asegúrese de que las paredes y columnas tienen la resistencia suficiente para permitir la instalación del sistema de altavoces. En caso contrario, deberá reforzarlas.

Si se utilizan paredes o columnas de una resistencia insuficiente, pueden producirse lesiones y/o diferentes problemas.

● Instalación del soporte para pared (incluido)

- 1) Conecte el cable del altavoz.
- 2) Instale el soporte de pared en el cuerpo del altavoz con el tornillo, también incluido.
- 3) Ajuste el ángulo del cuerpo del altavoz.
- 4) Utilizando el agujero del soporte de pared, cuélguelo de una punta o tornillo de madera de la pared.

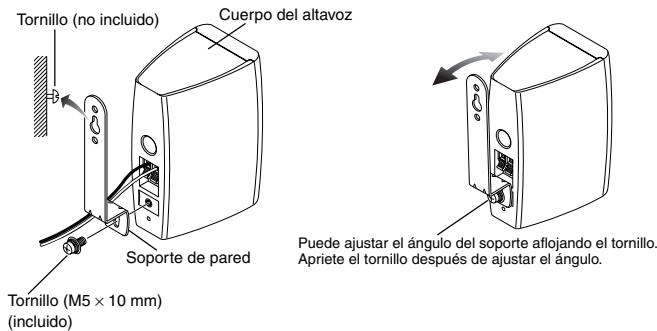

■ CONEXIÓN

1. Si los cables están cubiertos con aislante, retuerza el núcleo del cable en el extremo de cada cable y retire el aislamiento.

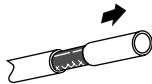

2. Introdúzcalo en el agujero al tiempo que presiona hacia abajo la pestaña.

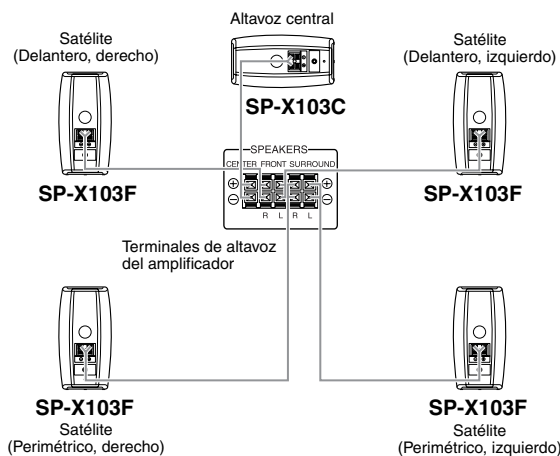
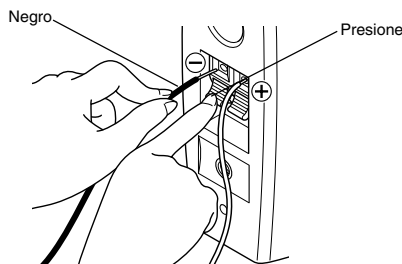

■ CONEXIÓN

- Conecte los terminales del altavoz IZQUIERDO del amplificador con los terminales del altavoz izquierdo, el DERECHO con el DERECHO y el CENTRAL con el CENTRAL, utilizando los cables para altavoces que se incluyen, según se muestra en la figura, y asegurándose de que la polaridad es correcta; (+) con (+) y (-) con (-). Conecte el cable de altavoz negro con el terminal (-).
- Apague el sistema completo antes de conectar los altavoces al amplificador.
- La impedancia nominal del SP-X103 es 8 Ω. Seleccione para su uso un amplificador al que se pueda conectar un sistema de altavoces con una impedancia de carga de 8 Ω.
- La capacidad máxima del SP-X103 es de 100W. Una potencia de entrada excesiva puede producir ruidos anormales y daños al equipo. En los casos en que se aplican a los altavoces las señales que se describen a continuación, incluso si las señales se encuentran por debajo de la potencia de entrada máxima permitida, puede producirse una sobrecarga y quemarse las conexiones de los altavoces. Asegúrese de haber bajado previamente el volumen del amplificador.
 - 1) Ruido durante la sintonización de FM.
 - 2) Señales de nivel alto con componentes de alta frecuencia producidas por un reproductor de casete en el modo de avance rápido.
 - 3) Ruido de chasquido producido cuando se apagan o se encienden otros componentes.
 - 4) Ruido de chasquido producido cuando se conectan o desconectan cables con el aparato encendido.
 - 5) Ruido de chasquido producido cuando se cambia el cartucho con el aparato encendido.
 - 6) Ruido de chasquido producido cuando se utilizan los interruptores del amplificador.
 - 7) Oscilación continua de alta frecuencia o sonido de instrumento musical de tono alto producido electrónicamente.
 - 8) Sonido agudo con la utilización de micrófonos.

■ ALTAVOZ PARA COMBINACIÓN A/V

El SP-X103 tiene un diseño protegido magnéticamente que hace posible su colocación junto a televisores y monitores sin causar alteraciones en los colores. Sin embargo, el color se puede ver afectado como resultado del modo de instalación del sistema de altavoces. Por lo tanto, tenga en cuenta lo siguiente:

1. Al colocar los altavoces junto a un televisor, apague el interruptor del televisor o desenchúfelo de la red antes de instalar los altavoces. Espere al menos 30 minutos tras instalar el sistema antes de volver a encender el televisor.
2. Si se ha colocado otro sistema de altavoces cerca del televisor, ese sistema puede causar alteraciones en los colores de la imagen del televisor.
3. A pesar del diseño protegido de estos altavoces, pueden afectar a algunos tipos de televisores. Si esto ocurre, separe los altavoces del televisor.

■ ESPECIFICACIONES

Tipo	: Tipo Bass-Reflex de 1 vía 2 altavoces (Tipo protegido magnéticamente)
Altavoces	: cono de 5,5 cm x 2
Capacidad de potencia	: 100 W
Impedancia	: 8 Ω
Gama de frecuencias	: 80 Hz a 20 000 Hz
Nivel de presión de sonido	: 81 dB/W.m
Dimensiones (Alt x Anch x Fondo)	
Altavoces de satélite	: 82 mm x 159 mm x 111 mm
Altavoz Central	: 158 mm x 87 mm x 111 mm
Peso	: 0,77 kg cada uno
Accesorios	: Cable de altavoz
	(10 m) 2
	(5 m) 3
	Soporte 2
	Tornillo (M5 x 10 mm) 2

PORTUGUESE

Tipos de sistemas de alto-falantes



SP-X103C
Alto-falante central (1)



SP-X103F
Alto-falantes satélites (4)

Cuidados ao pendurar o sistema de alto-falantes em paredes ou colunas

● Verifique e assegure-se que as paredes e as colunas sejam suficientemente fortes para suportar a instalação do sistema de alto-falantes. Se não forem fortes, será obrigatório reforçá-las. Se for pendurado numa parede ou coluna não suficientemente forte, pode ser que o sistema de alto-falantes caia causando danos pessoais e/ou problemas.

● Instalação do suporte fornecido para pendurar numa parede.

- 1) Ligue o cabo do alto-falante.
- 2) Instale o suporte fornecido para pendurar numa parede no corpo do alto-falante com o parafuso que também é fornecido.
- 3) Ajuste o ângulo do corpo do alto-falante.
- 4) Utilize o furo do suporte para pendurar numa parede e pendure num prego ou parafuso para madeira na parede.

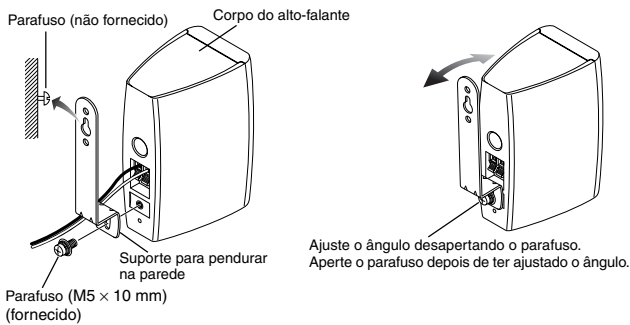

LIGAÇÃO

1. Se os cabos forem cobertos com forro isolador, torça o centro da ponta de cada fio e, em seguida, tire o forro isolador.

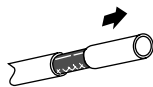

2. Enfie a ponta no furo mantendo pressionada para baixo a alavanca do terminal.

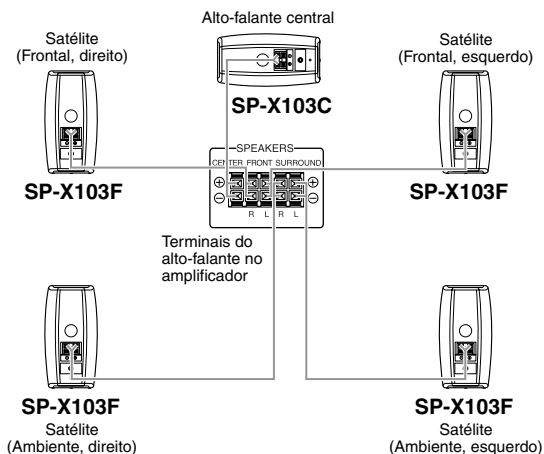
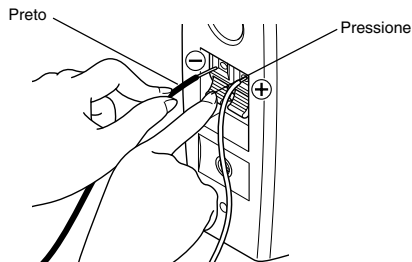

LIGAÇÃO

- Ligue os terminais do alto-falante LEFT (esquerdo) do amplificador nos terminais do alto-falante LEFT (esquerdo), os do RIGHT (direito) no RIGHT (direito) e os do CENTER (central) no CENTER (central), utilizando os cabos presos no alto-falante da maneira mostrada na figura, certifique-se que a polaridade esteja certa: (+) com (+) e (-) com (-). Ligue o cabo preto do alto-falante no terminal (-).
- Desligue a alimentação de todo o sistema antes de iniciar as ligações dos alto-falantes ao amplificador.
- A impedância nominal do SP-X103 é 8 Ω. Selecione para usar um amplificador no qual possa ser ligado um sistema de alto-falantes com impedância de carga de 8 Ω.
- A máxima potência utilizável do alto-falante principal do SP-X103 é de 100 W. Uma entrada excessiva resultará em ruídos anormais e possíveis avarias. Nos casos em que os sinais descritos abaixo apresentem-se nos alto-falantes, mesmo que os sinais estejam abaixo do nível de entrada permissível, poderão causar uma sobrecarga e o curto-circuito dos fios dos alto-falantes. Certifique-se de reduzir o volume do amplificador de antemão.
 - 1) Interferências durante a sintonia de FM.
 - 2) Sinais com níveis elevados e com componentes de alta frequência produzidos pelo deck de cassetes durante o modo do avanço rápido.
 - 3) Estalidos produzidos quando do ligar/desligar da alimentação de outros componentes.
 - 4) Estalidos produzidos ao se ligar/desligar cabos de ligação com a alimentação ligada.
 - 5) Estalidos produzidos quando da troca da célula fonocaptadora com a alimentação ligada.
 - 6) Estalidos produzidos quando do activar/desactivar dos interruptores do amplificador.
 - 7) Oscilação contínua das altas frequências ou altas tonalidades electronicamente produzidas por sons de músicas instrumentais.
 - 8) Efeito de realimentação acústica (microfonia) quando da utilização de microfone.

ALTIFALANTES PARA COMBINAÇÃO A/V

O SP-X103 tem uma estrutura blindada magneticamente para sua colocação perto de televisores e monitores sem causar anormalidades nas cores. No entanto, as cores podem ser afectadas, dependendo de como o sistema de alto-falantes for instalado. Tenha portanto cuidado com os seguintes pontos:

1. Ao colocar estes alto-falantes perto de um televisor, desligue o interruptor de alimentação principal do televisor ou desligue-o da rede eléctrica antes de instalar os alto-falantes. Espere pelo menos 30 minutos após a instalação do sistema antes de voltar a ligar o televisor.
2. Se houver um outro sistema de alto-falantes instalado perto do televisor, tal sistema poderá causar irregularidade nas cores da imagem do televisor.
3. Apesar da estrutura blindada destes alto-falantes, alguns tipos de televisores podem ser afectados por eles. Se isso acontecer, afaste os alto-falantes um pouco do televisor.

ESPECIFICAÇÕES

Tipo	: Reflector de graves de 1 via e 2 alto-falantes (Tipo protegido magneticamente)
Altifalantes	: Cone 5.5 cm x 2
Potência efectiva	: 100 W
Impedância	: 8 Ω
Amplitude de frequência	: 80 Hz – 20 000 Hz
Nível da pressão sonora	: 81 dB/W·m
Dimensões (larg. x alt. x prof.)	
Alto-falantes satélites	: 82 mm x 159 mm x 111 mm
Alto-falante central	: 158 mm x 87 mm x 111 mm
Peso	: 0.77 kg cada
Acessórios	: Cabo do alto-falante
	(10 m) 2
	(5 m) 3
	Suporte 2
	Parafuso (M5 x 10 mm) 2

中文

揚聲器的種類



SP-X103C
中置揚聲器 (1個)



SP-X103F
衛星揚聲器 (4個)

掛在牆壁或柱子上時的注意事項

- 將此揚聲器安裝在牆壁或柱子等處時，請確認牆壁或柱子具有足夠的強度。牆壁強度不夠時，請務必加強。
- 安裝在強度不夠的牆壁或柱子等處時，揚聲器可能會落下而導致受傷或故障。
- 附帶的懸掛用支架的安裝。
 - 1) 連接揚聲器導線。
 - 2) 用附帶的螺釘將附帶的懸掛用支架安裝在揚聲器上。
 - 3) 調整揚聲器的角度。
 - 4) 將懸掛用支架上的孔掛在牆壁上的釘子或木螺釘上。

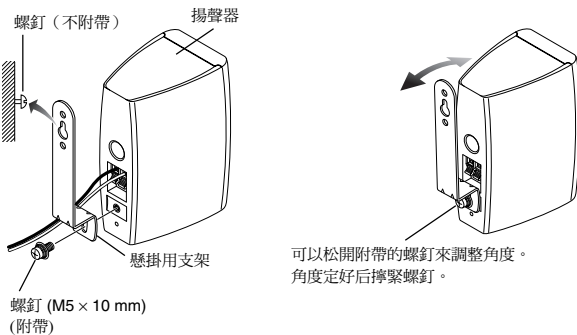

連接

1. 如果電線上覆有絕緣物，則卷捲電線兩端的電纜芯線束，然後剝除絕緣物。

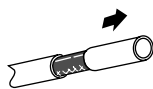

2. 按下終端控制桿，將其插入插孔。

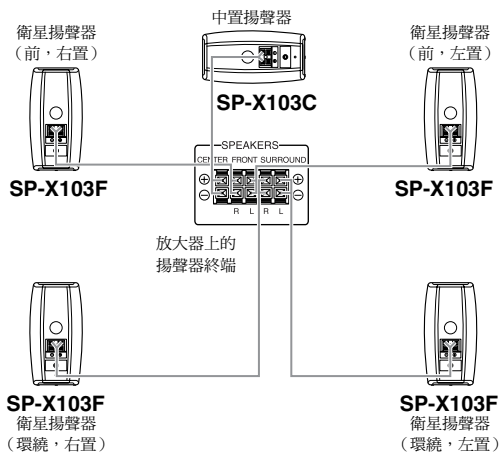
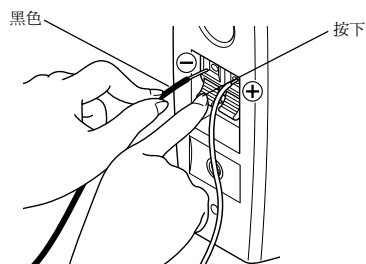

接線

- 如圖所示，用附帶的揚聲器導線將放大器上的 LEFT (左) 揚聲器端子接到 LEFT (左) 揚聲器端子上，放大器的 RIGHT (右) 揚聲器端子接到揚聲器的右端子上，放大器的 CENTER (中置) 揚聲器端子接到揚聲器的中置端子上，並確認 (+) 極是否正確地接到 (+) 極，(-) 是否接到 (-)。黑色的揚聲器導線要接到 (-) 端子。
- 要將揚聲器連接到放大器時，須關掉全裝置系統的電源。
- SP-X103 的額定阻抗為 8 Ω (歐姆)。選擇使用可連接負載阻抗為 8 Ω (歐姆) 的揚聲器系統的放大器。
- SP-X103 的最大功率儲備容量為 100 W (瓦)。過大的輸入，將造成異常噪聲，甚至損壞揚聲器。當下列信號輸入揚聲器時，即使該信號低於最大容許輸入，仍有可能造成過載而燒毀揚聲器導線，故請預先調低放大器的音量控制，以策安全。
 - 1) 在 FM 調諧中產生的噪聲。
 - 2) 磁帶錄音機的快進模式中產生的含有高頻成分的高電平信號。
 - 3) 開關其它組成部分電源時產生的卡嗒噪聲。
 - 4) 接通著電源進行接線或斷線時產生的卡嗒噪聲。
 - 5) 接通著電源更換卡盤時產生的卡嗒噪聲。
 - 6) 操作放大器開關時產生的卡嗒噪聲。
 - 7) 連續的高頻率振蕩或高音調電子裝置產生的樂器聲。
 - 8) 使用麥克風時發生的嘯聲。

A/V 組合揚聲器

SP-X103 具有防磁設計，使之可臨置于電視機和監視器旁而不會引起熒光屏色彩失常。然而，色彩將因揚聲器系統的位置而受影響，所以請注意下列事項：

1. 當靠近電視機安置這些揚聲器時，在安裝之前先關斷電視機的主電源開關或拔出電源插頭。在整個系統被裝好后，至少等待 30 分鐘才可打開電視機的電源。
2. 如果其他的揚聲器系統已被置于電視機旁，則那個系統可能會引起電視機圖像的色彩不平衡。
3. 儘管這些揚聲器具有防磁設計，但有些電視機仍會受其影響。如果發生此現象，請稍微移動揚聲器系統離開電視機遠一些。

規格

類型	: 1 通道 2 揚聲器低音反射型 (防磁型)
揚聲器	: 錐型 5.5 cm x 2
最大功率	: 100 W (瓦)
阻抗	: 8 Ω (歐姆)
頻率範圍	: 80 Hz - 20 000 Hz
聲壓級	: 81 dB/W·Em
尺寸 (寬 x 高 x 深)	
衛星揚聲器	: 82 mm x 159 mm x 111 mm
中置揚聲器	: 158 mm x 87 mm x 111 mm
質量	: 每個 0.77 kg
附件	: 揚聲器連接線
	(10 m) 2
	(5 m) 2
	支架 2
	螺釘 (M5 x 10 mm) 2

■ التوصيل

- اوصل اطراف السماعة LEFT للمضخم باطراف السماعة LEFT والطرف RIGHT بالطرف RIGHT والطرف CENTER بالطرف CENTER باستعمال كابلات السماعة الملحقة كما هو مبين بالرسم وتأكد من مطابقة الاقطاب (+) بالطرف (+) و (-) بالطرف (-). اوصل سلك السماعة الاسود بالطرف (-).
- افضل الطاقة لكل النظام قبل توصيل السماعات بالمضخم.
- ان المعاوقة الاسمية لموديل SP-X103 هي ٨ اوم. اخترها من اجل استعمال المضخم مع نظام سعة تحمّل القدرة القصوى للموديل SP-X103 هو ١٠٠ وات. الدخّل الزائد سيؤدي الى تشويش شاذ وامكانية حدوث تلف. في الحالات التي تنطبق فيها الاشارات الموصوفة أدناه على السماعات، حتى لو كانت الاشارات دون أقصى دخل مسموح به، فانها قد تسبب حملاً زائداً وحرق اسلاك السماعات. لهذا تأكد من تخفيض جهارة صوت المضخم مقدماً.
- تشويش أثناء موافقة البث FM.
- اشارات ذات مستوى مرتفع تحوي مركبات تردد عال ناتجة عن جهاز كاسيت في وضع التقديم السريع.
- صوت طقطقة ينتج عند تشغيل وايقاف الطاقة على الاجهزة الاخرى.
- صوت طقطقة ينتج عند وصل أو فصل الاسلاك بينما تكون الطاقة موصلة.
- صوت طقطقة ينتج عند استقبال الكارتريج بينما تكون الطاقة موصلة.
- صوت طقطقة ينتج عند تشغيل مفاتيح المضخم.
- ذبذبة مستمرة ذات تردد مرتفع أو نغمة عالية ناتجة إلكترونياً عن صوت آلة موسيقية.
- زعيق عند استخدام ميكروفون.

■ سماعة من أجل مجموعة الصوت A/V

- تحتوي الوحدة SP-X103 وعلى تصميم ذو حائل مغناطيسي من أجل الوضع بجوار أجهزة التلفزيون وأجهزة المراقبة بدون التسبب في انحراف الالوان. لكن قد تتأثر الالوان نتيجة طريقة تركيب نظام السماعة. لذلك، إحرص على التالي:
١. عند وضع تلك السماعات بجوار جهاز تلفزيون، إفضل مفتاح القدرة الرئيسي بجهاز التلفزيون أو إفضل قابسه قبل تركيب السماعات.
 ٢. إنتظر ٣٠ دقيقة على الأقل بعد تركيب النظام وقبل وصل قدرة جهاز التلفزيون.
 ٣. إذا كان هناك نظام سماعة آخر موضوع بجوار جهاز التلفزيون، فقد يتسبب ذلك النظام في عدم انتظام الالوان في صورة جهاز التلفزيون.
 ٤. على الرغم من التصميم ذو الحائل لتلك السماعات، فقد تتأثر بعض أنواع أجهزة التلفزيون بواسطتهم. إذا حدث ذلك، قم بتحريك السماعات مسافة قصيرة عن جهاز التلفزيون.

■ المواصفات

النوع	٢ سماعات بـ ١ مسارات عاكسة لجهير
السماعة	(طراز محصّن مغناطيسياً)
سعة تشغيل القدرة	: نوع مخروطي ٥.٥ سم × ٢
المقاومة	: ١٠٠ واط
مجال الترددات	: ٨٠ هرتز - ٢٠٠٠٠ هرتز
مستوى ضغط الصوت	: ٨١ ديسيبييل/واط-متر
الابعاد	
السماعات التابعة	: ٨٢ مم × ١٥٩ مم × ١١١ مم
السماعة الوسطى	: ١٥٨ مم × ٨٧ مم × ١١١ مم
الملحقات	: كبل السماعة الكثيفة
	: ٢ (10 m)
	: ٢ (5 m)
	: كثيفة التعليق على الجدار
	: ٢ (٥م × ١٠م)

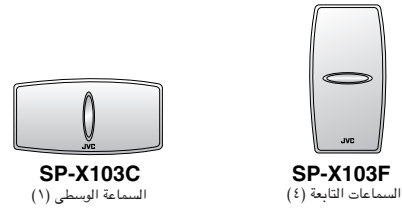

■ تدبير احتياطي عند تعليق نظام السماعة على الجدران والاعمدة

- تأكد من ان الجدران والاعمدة قوية بشكل كافي لكي يمكن تركيب السماعة عليها. اذا كانت الجدران والاعمدة ضعيفة، يصبح من الواجب تقويتها.
- اذا لم تكن الجدران او الاعمدة قوية بشكل كافي، يمكن ان تسقط السماعة، مما يؤدي الى حدوث جروح و/او حدوث خلل.
- تركيب كثيفة التعليق على الجدار المزودة.
- ١) اوصل سلك السماعة.
- ٢) ركّب كثيفة التعليق على الجدار المزودة على هيكل السماعة باستعمال البرغي المزود ايضاً.
- ٣) اضبط زاوية هيكل السماعة.
- ٤) استعمال ثقب كثيفة التعليق على الجدار وعلّقها على مسمار او مسمار خشبي يستعمل للجدران.

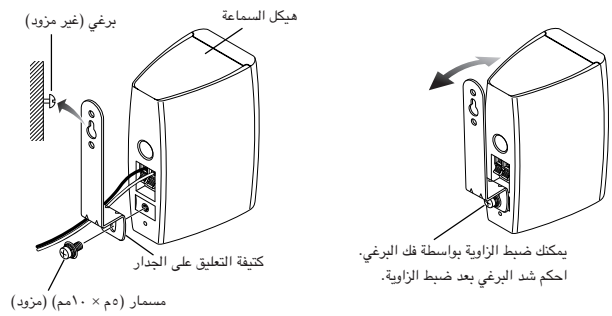

■ التوصيل

١. اذا كانت الكابلات مغلقة بمادة عازلة، اقتل قلب الكبل في نهاية كل كبل، ثم انزع المادة العازلة.

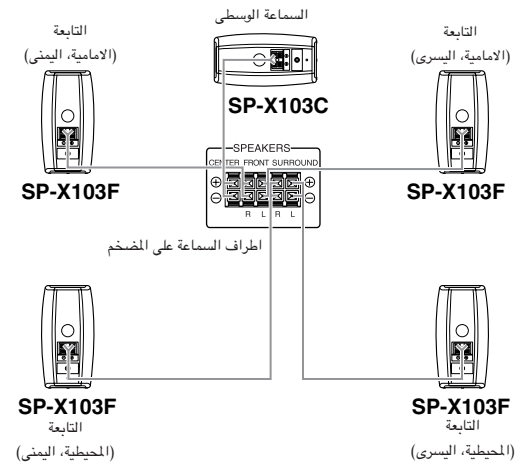
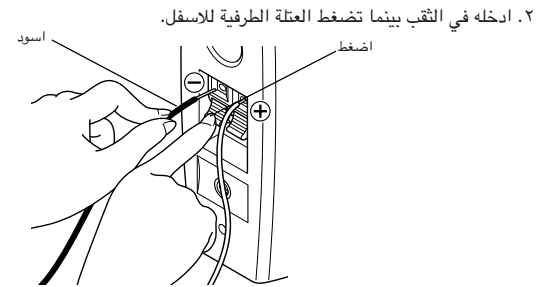
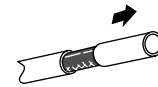

JVC

VICTOR COMPANY OF JAPAN, LIMITED



EN. SP. PR. CH. AR

© 2003 VICTOR COMPANY OF JAPAN LIMITED



0303NSMMAMHCE