

# JVC



## COMPACT COMPONENT SYSTEM SISTEMAS DE COMPONENTES COMPACTOS SISTEMA DE COMPONENTES COMPACTOS

# FS-X5

Consists of CA-FSX5 and SP-FSX5  
Consiste de CA-FSX5 y SP-FSX5  
Consiste em CA-FSX5 e SP-FSX5

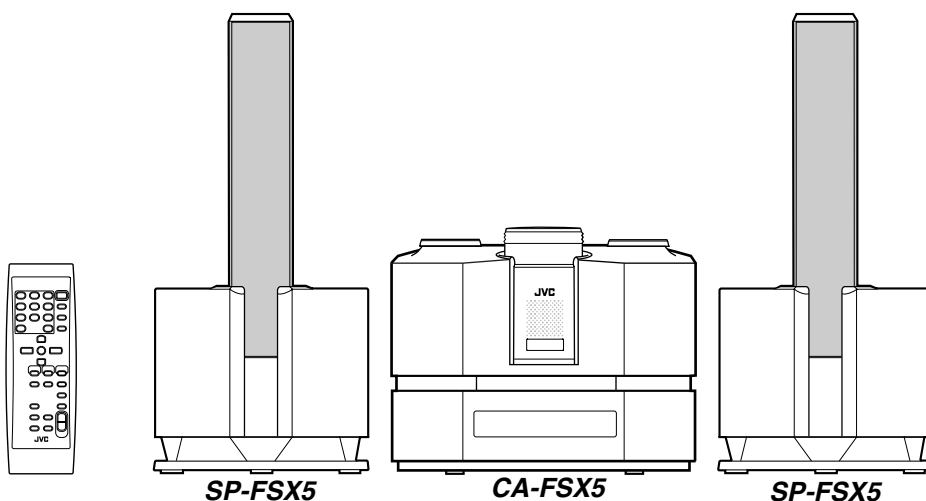

COMPACT  
**disc**  
DIGITAL AUDIO

### INSTRUCTIONS MANUAL DE INSTRUCCIONES INSTRUÇÕES

**For Customer Use:**

Enter below the Model No. and Serial No. which are located either on the rear, bottom or side of the cabinet. Retain this information for future reference.

Model No. \_\_\_\_\_

Serial No. \_\_\_\_\_

LVT1041-009A  
[UW]

# Warnings, Cautions and Others Avisos, precauciones y otras notas Advertências, Cuidado e outras notas

## CAUTION

To reduce the risk of electrical shocks, fire, etc.:

1. Do not remove screws, covers or cabinet.
2. Do not expose this appliance to rain or moisture.

## PRECAUCIÓN

Para reducir riesgos de choques eléctricos, incendio, etc.:

1. No extraiga los tornillos, los cubiertas ni la caja.
2. No exponga este aparato a la lluvia o a la humedad.

## CUIDADO

Para reduzir riscos de choques elétricos, incêndio, etc.:

1. Não remova parafusos e tampas ou desmonte a caixa.
2. Não exponha este aparelho à chuva nem à umidade.

## Caution —STANDBY/ON $\phi$ /I button!

Disconnect the main plug to shut the power off completely. The STANDBY/ON  $\phi$ /I button in any position does not disconnect the main line. The power can be remote controlled.

- When the unit is on standby, the STANDBY/ON indicator lights red.
- When the unit is turned on, the STANDBY/ON indicator lights green.

## Precaución — Boton STANDBY/ON $\phi$ /I !

Desconectar el cable de alimentación para desactivar la alimentación totalmente. Cualquiera que sea la posición de ajuste el boton STANDBY/ON  $\phi$ /I, la alimentación no es cortada completamente. La alimentación puede ser controlada remotamente.

- Cuando la unidad esté en espera, la lámpara STANDBY/ON estará encendida en rojo.
- Cuando conecta la unidad, la lámpara STANDBY/ON estará encendida en verde.

## Cuidado — Botão STANDBY/ON $\phi$ /I !

Desconectar o cabo de alimentação para desligar a alimentação por completo. Qualquer que seja a posição de ajuste do Botão STANDBY/ON  $\phi$ /I, a alimentação não é completamente cortada. A alimentação pode ser controlada remotamente.

- Quando o aparelho estiver em espera, a lâmpada STANDBY/ON irá acender-se em vermelho.
- Quando o aparelho estiver ligado, a lâmpada STANDBY/ON irá acender-se em verde.

## IMPORTANT FOR LASER PRODUCTS / IMPORTANTE PARA PRODUCTOS LÁSER / IMPOTANTE PARA PRODUTOS LASER

---

### CLASS 1 LASER PRODUCT

#### CAUTION

1. Invisible laser radiation when open and interlock failed or defeated. Avoid direct exposure to beam.

#### CAUTION

1. Do not open the top cover. There are no user serviceable parts inside the unit; leave all servicing to qualified service personnel.
2. Use of controls, adjustments or performance of procedures other than those specified herein may result in hazardous radiation exposure.

### PRODUCTO LASER CLASE 1

#### PRECAUCIÓN:

1. En el interior hay radiación láser invisible. Evite el contacto directo con el haz.

#### PRECAUCIÓN:

1. No abra la tapa superior. En el interior de la unidad no existen piezas reparables por el usuario; deje todo servicio técnico en manos de personal calificado.
2. El uso de controles, ajustes o la realización de procedimientos distintos a los especificados en este documento podrá resultar en una peligrosa exposición a radiación.

### PRODUTO LASER CLASSE 1

#### CUIDADO:

1. O laser emite uma radiação invisível que é perigosa, caso o aparelho esteja aberto e a trava inoperante ou danificada. Evite exposição direta ao feixe dos raios.

#### CUIDADO:

1. Não abra a caixa do aparelho. Não existem peças reparáveis pelo usuário na parte interna da unidade. Solicite assistência técnica somente a pessoal técnico qualificado.
2. A utilização de controles, ajustes ou efectuar procedimentos diferentes dos aqui especificados pode resultar numa exposição a radiação perigosa.

### Caution: Proper Ventilation

To avoid risk of electric shock and fire, and to prevent damage, locate the apparatus as follows:

- 1 Front: No obstructions and open spacing.
- 2 Sides/ Top/ Back: No obstructions should be placed in the areas shown by the dimensions below.
- 3 Bottom: Place on the level surface. Maintain an adequate air path for ventilation by placing on a stand with a height of 10 cm or more.

### Precaución: el aparato debe estar bien ventilado

Para evitar posibles riesgos de descargas eléctricas e incendios y prevenir cualquier posible daño, coloque el aparato del modo siguiente:

- 1 Parte delantera: No ponga nada delante, deje el espacio libre.
- 2 Laterales/ parte superior/ parte trasera: No se debería colocar nada en las áreas y las distancias que se detallan a continuación.
- 3 Parte inferior: Coloque el aparato sobre una superficie recta. Debe haber buena circulación de aire; para ello, coloque el aparato sobre una base a una altura mínima de 10 cm.

### Cuidado: Ventilação adequada

Para evitar riscos de choques elétricos e incêndios, e prevenir avarias, instale o aparelho como segue:

- 1 Parte frontal: Sem obstruções e espaços abertos.
- 2 Partes laterais/ tampa/ posterior: Nenhuma obstrução deverá ser colocada entre as áreas cujas dimensões são indicadas abaixo.
- 3 Parte inferior: Instale-o sobre uma superfície plana. Deverá ser mantido espaço suficiente para a ventilação se este for instalado numa posição que tenha uma altura de 10 cm ou mais.

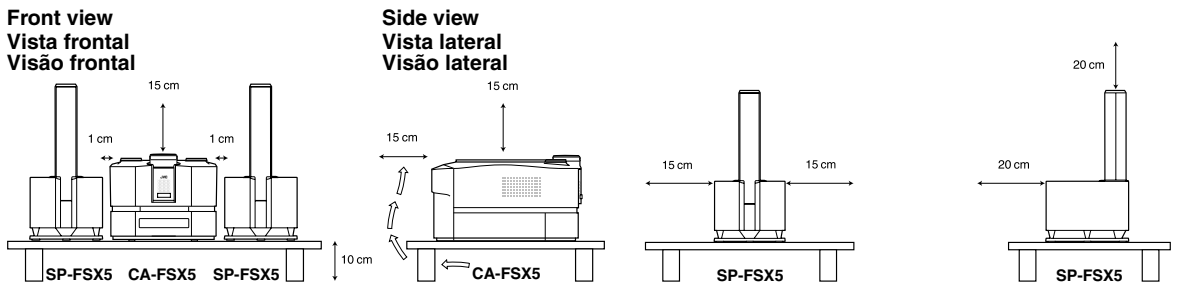

### CAUTION

#### ■ About the Internal Cooling Fan

This unit includes an internal cooling fan, so as to allow for high-power operation within a small space. This fan comes on when the sound level is set high, and may also come on even at low sound levels if the internal temperature rises. To ensure effective fan operation, please leave at least 15 cm clearance between the rear of the unit and the wall, and at least 1 cm clearance on each side of the unit.

### PRECAUCIÓN

#### ■ Sobre el ventilador de refrigeración interno

El equipo incorpora un ventilador de refrigeración interno para cuando se utiliza a toda potencia. El ventilador se pone en marcha cuando sube considerablemente el volumen o incluso a volúmenes bajos si la temperatura del interior aumenta. Para que el funcionamiento del ventilador sea óptimo, debe dejar al menos 15 cm de distancia entre el equipo y la pared, y como mínimo 1 cm a cada lado del equipo.

### CAUTION

1. Do not block the ventilation openings or holes. (If the ventilation openings or holes are blocked by a newspaper or cloth, etc., the heat may not be able to get out.)
2. Do not place any naked flame sources, such as lighted candles, on the apparatus.
3. When discarding batteries, environmental problems must be considered and local rules or laws governing the disposal of these batteries must be followed strictly.
4. Do not expose this apparatus to rain, moisture, dripping or splashing and that no objects filled with liquids, such as vases, shall be placed on the apparatus.

### PRECAUCIÓN

1. No obstruya las rendijas o los orificios de ventilación. (Si las rendijas o los orificios de ventilación quedan tapados con un periódico, un trozo de tela, etc., no se podrá disipar el calor).
2. No ponga sobre el aparato ninguna llama al descubierto, como velas encendidas.
3. Cuando tenga que descartar las pilas, tenga en cuenta los problemas ambientales y observe estrictamente los reglamentos o las leyes locales sobre disposición de las pilas.
4. No exponga este aparato a la lluvia, humedad, goteos o salpicaduras. Tampoco ponga recipientes conteniendo líquidos, como floreros, encima del aparato.

### CUIDADO

#### ■ Sistema Interno de Refrigeración

Este aparelho possui um ventilador para refrigeração interna, que permite seu desempenho de alta-potência dentro de um espaço reduzido. O ventilador é ligado automaticamente quando o nível do som ficar muito alto, mas pode também ser acionado com o som baixo, caso a temperatura interna venha a subir. Para assegurar um bom funcionamento do ventilador interno, deixe a parte de trás de seu aparelho afastada pelo menos uns 15 cm da parede e mantenha um espaço de no mínimo 1 cm de cada lado do aparelho.

### CUIDADO

1. Não tape as aberturas ou os orifícios de ventilação. (Se tapar as aberturas ou orifícios de ventilação com um jornal, um pano, etc., o calor não sai).
2. Não coloque objectos com chama, como velas acesas, em cima do aparelho.
3. Quando se desfizer das baterias, deve ter em consideração os problemas ambientais e respeitar integralmente os regulamentos e leis locais relativos à forma de deitar fora as baterias.
4. N'exposez pas cet appareil à la pluie, à l'humidité, à un écoulement ou à des àmlaboussures et ne placez pas des objets remplis de liquide, tels qu'un vase, sur l'appareil.

# Introdução

Obrigado por adquirir o Sistema de Componentes Compactos da JVC.

Esperamos que seja uma aquisição valiosa e que lhe proporcione anos de divertimento.

Leia com atenção este manual de instruções antes de começar a usar o seu novo aparelho de estéreo.

Nele você vai encontrar todas as informações necessárias para instalar e usar corretamente o seu aparelho.

Se você ainda tiver alguma dúvida que não tenha sido esclarecida por este manual, entre em contato com seu revendedor.

## Características

Aqui estão algumas das coisas que fazem com que seu aparelho seja ao mesmo tempo um aparelho eficiente e fácil de usar.

- Os controles e funções foram redesenhados para os tornar muitos fáceis de usar deixando você livre para desfrutar da música.
  - Com o **COMPU PLAY** da JVC, você pode ligar seu aparelho e dar início automaticamente ao Rádio e ao CD Player, apenas com um simples toque.
- O Sistema incorpora o circuito AHB (Active Hyper Bass) PRO para reproduzir com fidelidade os sons de baixa frequência.
- O Rádio possui também um sistema que permite o ajuste de 45 estações (30 FM e 15 AM ) além da busca automática e da sintonia manual.
- Entre as opções do CD, estão: repetir, escolha livre e programar.
- Funções do Temporizador: Temporizador Diário e Temporizador de Desligamento. O Temporizador Diário pode selecionar uma das 10 melodias como fonte, em adição ao CD, FM, AM e LINE.
- Você pode conectar várias unidades externas, assim como um gravador MD.
- Seu aparelho pode reproduzir tanto CD-R como CD-RW, depois de eles terem sido **finalizados**.
- Você vai poder ouvir seu CD-R original ou CD-RW gravados em formato de CD/Música. (No entanto, dependendo de suas características ou da forma como foram gravados, é possível que não possam ser reproduzidos.)



## Como Este Manual Está Organizado

- Informações básicas que são as mesmas para diferentes funções, como por exemplo, 'ajuste de volume', são encontradas na seção Operações Básicas, em vez de serem repetidas em cada função.
- Os nomes dos botões/controles, bem como as mensagens que aparecem no mostrador, são mostrados em letras maiúsculas, por ex.: FM/AM, "CD NO DISC".
- As funções estão escritas apenas com a primeira letra em maiúscula: ex.: Normal Play (Funcionamento Normal).

Use o índice para procurar por informações mais específicas quando for necessário.

Foi um prazer ter preparado este manual para você. Esperamos que com ele você possa aproveitar todas as diferentes possibilidades que seu aparelho oferece.

## AVISOS

- **NÃO COLOQUE NADA SOBRE A TAMPA DE CD. SE O SISTEMA FOR POSTO EM FUNCIONAMENTO COM ALGUMA COISA COLOCADA SOBRE A TAMPA DE CD, ESTA PODERÁ DANIFICAR-SE QUANDO VOCÊ TENTAR ABRI-LA.**
- **NUNCA REMOVA A TAMPA DE CD DO APARELHO. SÉRIAS LESÕES PODERÃO OCORRER, CASO O SISTEMA SEJA OPERADO SEM A TAMPA DE CD.**

## PRECAUÇÕES IMPORTANTES

### 1 Instalação do Aparelho

- Escolha um lugar plano, seco e que não seja nem muito quente nem muito frio. (Entre 5°C e 35°C )
- Coloque o aparelho a uma distância razoável de sua televisão.
- Não use o aparelho em lugares sujeitos a vibrações.

### 2 Cabo de alimentação

- Não segure o cabo de alimentação com as mãos molhadas!
- Pode ocorrer algum consumo de energia quando o aparelho estiver ligado a uma tomada.
- Quando for desligar seu aparelho da tomada, puxe sempre pelo plugue e nunca pelo cabo de alimentação.

### 3 Mau funcionamento, etc.

- Não existem peças aproveitáveis no interior do aparelho. Em caso de defeito no aparelho, desconecte o cabo de alimentação e consulte seu revendedor.
- Não introduza objetos metálicos no interior do aparelho.
- Não insira a sua mão entre a tampa de CD e o corpo principal quando a tampa de CD estiver se fechando.

<b>Introdução .....</b>	<b>1</b>
Características .....	1
Como Este Manual Está Organizado .....	1
AVISOS .....	1
PRECAUÇÕES IMPORTANTES .....	1
<b>Iniciando .....</b>	<b>4</b>
Acessórios .....	4
Como Colocar as Pilhas no Controle Remoto .....	4
Usando o Controle Remoto .....	4
Ligando a Antena de FM.....	5
Ligando a Antena AM.....	6
Ligando os Alto-Falantes (SP-FSX5) .....	7
Conectando Equipamento Externo.....	8
Conectando um Gravador MD, etc. (Saída Ótico Digital).....	8
COMPU PLAY .....	8
Ligação Automática do Aparelho .....	8
<b>Operações Básicas .....</b>	<b>9</b>
Ligando e Desligando o Aparelho.....	9
Alterando a Fonte .....	9
Ajustando a Intensidade de Luz (DIMMER - com Força Ligada).....	10
Modo de Economia de Energia (DIMMER - com Força Desligada).....	10
Ajustando o Volume.....	10
Cortando o Volume de Som (FADE MUTING).....	10
Reforçando os Sons Graves (Active Hyper Bass Pro.) .....	10
Ajuste de Tons (BASS/TREBLE).....	11
Desligamento Automático da Força (A.P.off) .....	11
Introduzindo Números com o Controle Remoto (Teclas Numéricas).....	11
<b>Usando o Rádio.....</b>	<b>12</b>
Sintonizando uma Estação .....	12
Programando Estações .....	13
Para Mudar o Modo de Recepção FM .....	13
Corte de Batimento (Recepção AM).....	14
<b>Usando o CD Player.....</b>	<b>15</b>
Para Colocar um CD .....	15
Para Tirar um CD .....	16
Procedimentos de Uso do CD Player - Reprodução Normal .....	16
Programando a Ordem das Faixas - Reprodução Programada.....	16
Escolha Livre.....	17
Repetindo Faixas .....	18
BLOQUEIO DA TAMPA DE CD.....	18
<b>Usando Equipamentos Externos.....</b>	<b>19</b>
Ouvindo Equipamentos Externos.....	19
Alterando o Nome do Equipamento.....	19
Gravando a Fonte do Aparelho para Equipamentos Externos .....	20
Ajustando o Nível de Entrada .....	20
<b>Usando os Temporizadores .....</b>	<b>21</b>
Ajustando o Relógio.....	21
Mostrando o Relógio (DISPLAY) .....	22
Corrigindo o Relógio.....	22
Ajustando o Temporizador Diário.....	22
Ajustando a Função do Temporizador de SLEEP.....	25

# Índice

Prioridade do Timer .....	25
<b>Solução de Problemas .....</b>	<b>26</b>
<b>Cuidados e Manutenção.....</b>	<b>27</b>
<b>Especificações .....</b>	<b>28</b>

# Iniciando

## Acessórios

Verifique se você tem todos os itens abaixo, que são fornecidos com o aparelho.

- Antena de Arame FM (1)
- Antena de Quadro AM (1)
- Controle Remoto (1)
- Pilhas (2)
- Cabos de Alto-falante (4)
- Adaptador de Plugue CA (1)

Se você verificar que algum desses itens está faltando, entre em contato com seu fornecedor imediatamente.

## Como Colocar as Pilhas no Controle Remoto

Acerte a polaridade (+ e -) nas pilhas com as marcações de + e - no compartimento das pilhas.

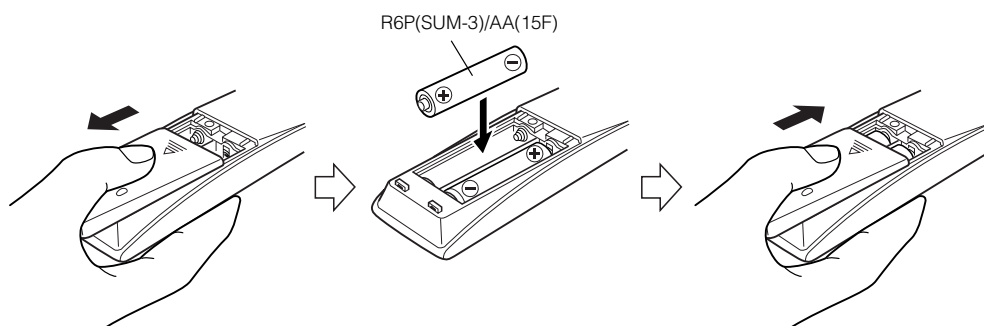

### **⚠ CUIDADO:**

• Manuseie as pilhas com cuidado.

- ❑ Para evitar que as pilhas possam vazar ou explodir:
  - Remova as pilhas quando seu Controle Remoto não for utilizado por períodos mais longos.
  - Quando for necessário trocar as pilhas, troque as duas ao mesmo tempo por outras duas novas.
  - Não misture pilhas velhas com novas.
  - Não use junto tipos diferentes de pilhas.

## Usando o Controle Remoto

O Controle Remoto facilita o manuseio e operação de muitas das diversas funções de seu aparelho, a uma distância de até 7 metros.

Basta você apontar o Controle Remoto para o sensor localizado no painel frontal de seu aparelho.

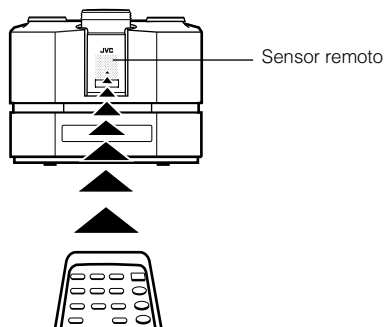

**⚠ CUIDADO:**

- Faça todas as conexões antes de ligar o aparelho à corrente elétrica CA.

**Ligando a Antena de FM**

**Painel Traseiro do Aparelho Central (CA-FSX5)**

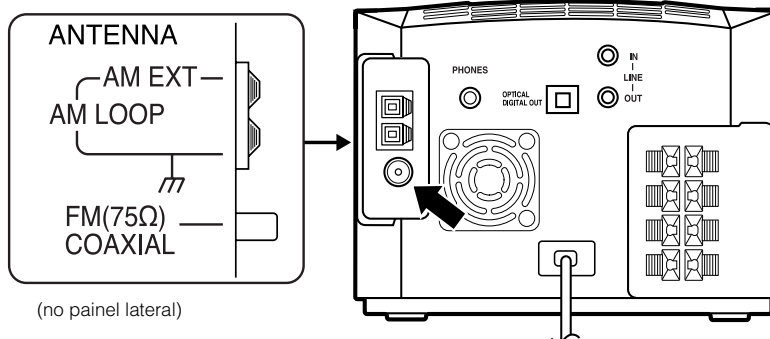

(no painel lateral)

Português

**Usando a Antena de Arame Incluída.**

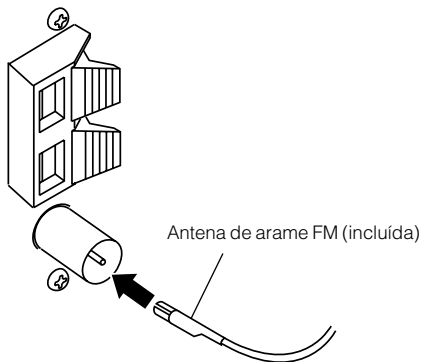

Antena de arame FM (incluída)

- Fixe-a na posição até obter a melhor recepção.

Se a recepção for deficiente, conecte a antena externa.

**Usando o Conector Tipo Coaxial (Não incluído)**

Uma antena de 75-W com conector tipo coaxial (IEC ou DIN45 325) deve ser conectada ao terminal COAXIAL FM de 75-W.

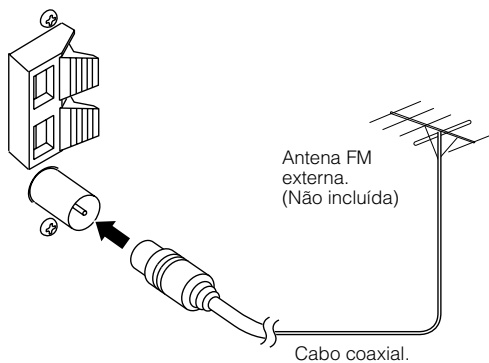

**Nota**

- Antes de ligar o condutor coaxial de 75 W (do tipo que é como um arame redondo que leva a uma antena externa), desconecte a Antena de Arame FM incluída.



## Ligando a Antena AM

### Painel Traseiro do Aparelho Central (CA-FSX5)

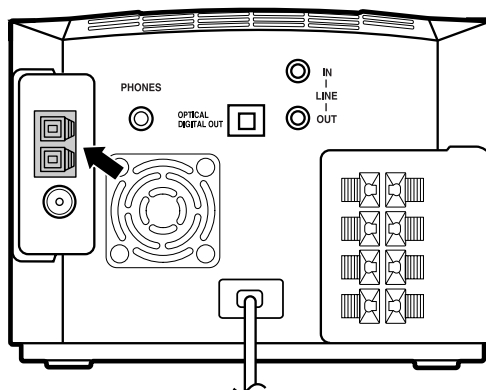

Antena de Quadro AM (incluída)

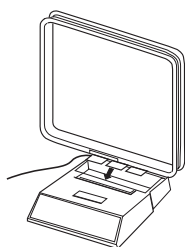

Prenda a antena de quadro AM na base, introduzindo e apertando as lingüetas no quadro no espaço próprio na base.

Fio coberto com encapamento de vinil externo (não incluído)

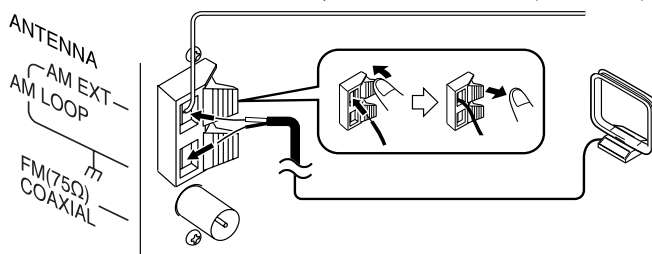

Gire o quadro até conseguir uma boa recepção.

### Notas

- Se o fio da antena de quadro AM estiver coberto com vinil, retire o vinil, torcendo-o conforme mostrado no diagrama.
- Certifique-se de que os condutores de antena não toquem em nenhum outro terminal, nos cabos conectores e nem no cabo de alimentação CA. Isto poderá causar uma má recepção.
- Se a recepção for deficiente, conecte um fio coberto com encapamento de vinil externo ao terminal AM EXT (Mantenha a antena de quadro AM conectada).



## Ligando os Alto-Falantes (SP-FSX5)

Tais alto-falantes são destinados exclusivamente para este sistema. O uso com outros dispositivos irá danificar os alto-falantes.

Conecte os cabos de alto-falante entre os terminais de alto-falante do Aparelho e aqueles dos Alto-falantes.

- Quando for inserir o fio do alto-falante, abra o terminal de alto-falante.
- Conecte cada fio do alto-falante conforme mostrado abaixo.

Lado esquerdo (visto por trás)

Lado direito (visto por trás)

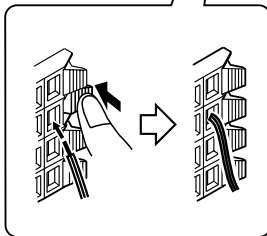
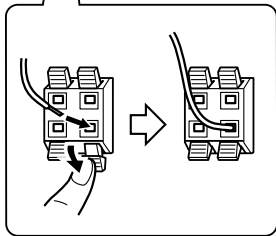
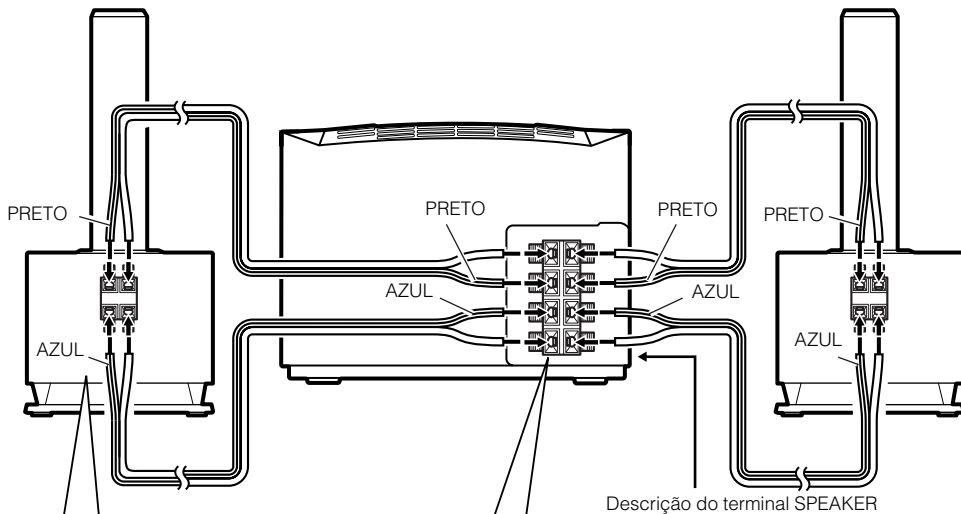

Descrição do terminal SPEAKER

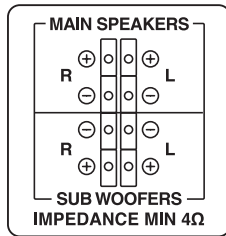

SUB WOOFERS  
IMPEDANCE MIN 4Ω  
(no painel lateral)

### Notas

- Considerando-se que ambos os alto-falantes são iguais, pode-se colocá-los tanto do lado direito como do esquerdo.
- Não conecte outros alto-falantes ao Aparelho. A diferença na impedância de carga causa falha no funcionamento.
- Não use os alto-falantes fornecidos em paralelo com outros alto-falantes.

### ⚠ CUIDADO:

- Um aparelho de TV pode apresentar cores irregulares se for colocado muito perto dos alto-falantes. Se isto ocorrer, coloque os alto-falantes longe do aparelho de TV.
- Manuseio dos alto-falantes  
Não segure o alto-falante de maneira incorreta, senão poderá danificá-lo. E também, no caso de derrubar o alto-falante, poderá provocar lesões pessoais ou danificar o alto-falante.

Correto

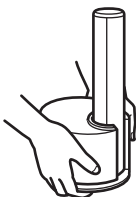

Incorreto



## Conectando Equipamento Externo

Conecte o cabo de sinal (não incluído) entre os terminais LINE IN/OUT de seu aparelho e os terminais de entrada/saída do MD (desvio médio) externo do gravador, do toca fitas, etc. (Quanto aos detalhes sobre a conexão, consulte o manual do utilizador referente ao equipamento externo.)

Você poderá então ouvir essa fonte externa através do aparelho, ou do seu CD Player, ou sintonizar um aparelho externo.

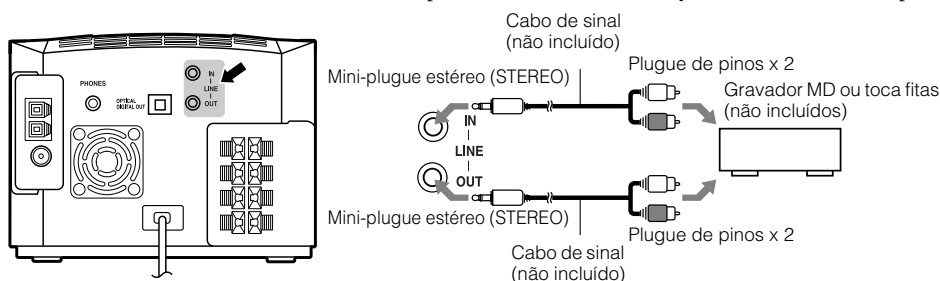

## Conectando um Gravador MD, etc. (Saída Ótico Digital)

Desligue a cápsula e conecte um cabo digital (não incluído) entre o terminal OPTICAL DIGITAL OUT de seu aparelho e o terminal de entrada do gravador MD, etc.

Você pode gravar o sinal digital de saída do CD Player do seu aparelho para o gravador MD, etc.

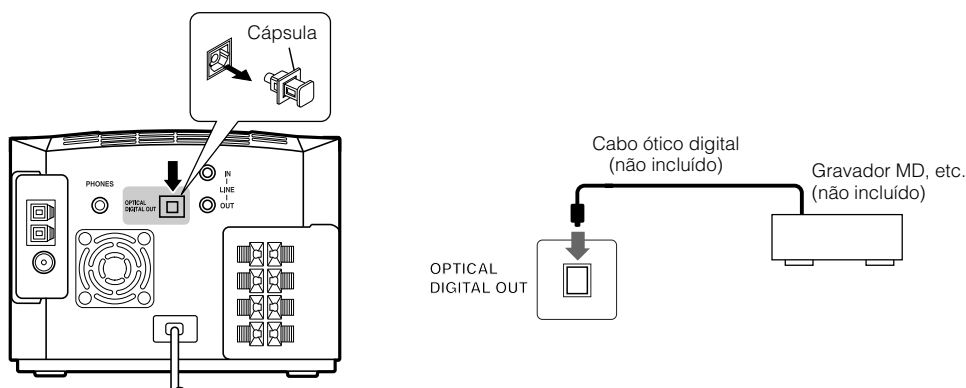

## COMPU PLAY

O sistema COMPU PLAY JVC vai lhe permitir controlar as funções mais freqüentemente usadas no aparelho com apenas um toque. Com a Operação Um Toque você vai poder ouvir um CD, ligar o rádio, ou ouvir qualquer outro equipamento externo, apenas pressionando o botão play para essa função. A Operação Um Toque, liga o aparelho para você, e depois dá início à função que você escolheu. Se o aparelho não estiver pronto para funcionar (sem CD no local), ainda assim ele vai ficar ligado esperando que você coloque o CD.

Como utilizar a Operação Um Toque, para cada caso, está explicado na seção correspondente.

Os botões do COMPU PLAY são:

### No Controle Remoto

- Botão CD ►/||
- Botão FM/AM
- Botão LINE

## Ligação Automática do Aparelho

O aparelho será ligado automaticamente com a seguinte operação:

- Quando você pressionar o botão ▲ CD no Aparelho, ou o botão CD DOOR ▲ no Controle Remoto, o Sistema será automaticamente ligado e a tampa de CD irá abrir-se para permitir a colocação de um CD. However, this operation does not change the source to CD.

Quando você pressionar o botão STANDBY/ON ◻/| para desligar a força do Sistema, a tampa de CD será automaticamente fechada, caso esteja aberta.

# Operações Básicas

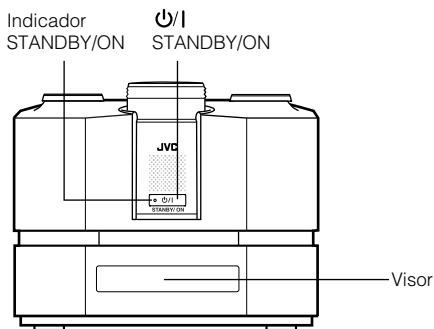
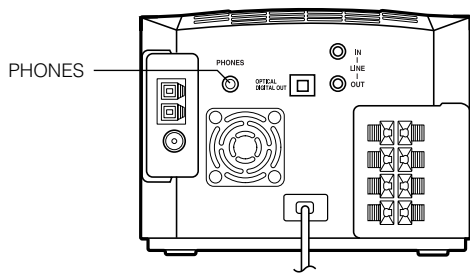
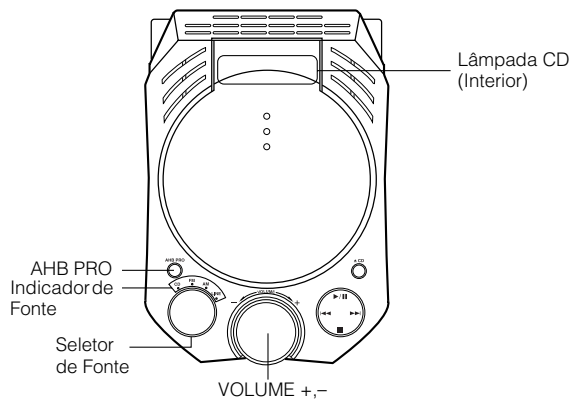
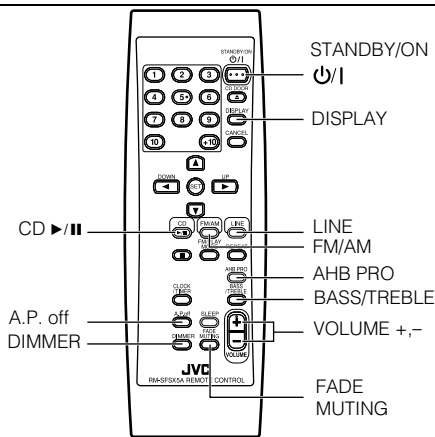

Português

## Ligando e Desligando o Aparelho

### Ligando o Aparelho

Pressione o botão STANDBY/ON

O mostrador aparece e "HELLO" é mostrado uma vez. O indicador STANDBY/ON acende e fica **verde**.

O aparelho está pronto para continuar no modo em que estava antes de ser desligado da última vez.

- ❑ Por exemplo, se a última coisa que você fez antes de desligá-lo foi ouvir um CD, você ao ligá-lo, terá seu aparelho pronto para ouvir um CD novamente. Se quiser, pode também trocar de fonte.
- ❑ Se você estivesse ouvindo rádio ao desligar, o rádio voltaria na mesma estação em que estava sintonizado.

### Desligando o Aparelho

Pressione o botão STANDBY/ON novamente.

"SEE YOU" aparece e o mostrador se desliga, só ficando ligado o mostrador do relógio. O indicador de STANDBY/ON acende e fica **vermelho**.

- ❑ Há sempre algum consumo de energia, apesar do aparelho estar desligado (chamado Modo Standby).
- ❑ Para desligar o aparelho totalmente, desligue o cabo de alimentação CA da tomada de parede. Quando você desligar o cabo de alimentação CA, o relógio só irá ficar a zero (0:00).

## Alterando a Fonte

O Sistema possui quatro fontes sonoras: CD, FM, AM e LINE. Selecione uma das fontes que queira escutar. Por exemplo, quando quiser escutar um CD, selecione a fonte "CD".

### No Aparelho

Gire o Seletor de Fonte para selecionar a fonte desejada. Cada vez que o girar no sentido horário ou no sentido anti-horário, a fonte irá alterar-se como segue.

CD ↔ FM ↔ AM ↔ LINE

The selected source name will appear on the display and the Source indicator on the Unit will light up.

### No Controle Remoto

: Pressione o botão CD para selecionar a fonte "CD".

Assim, você poderá escutar CDs. Se um CD estiver inserido, o mesmo passará a ser executado.

: Pressione o botão FM/AM para selecionar a fonte "FM" ou "AM".

Assim, você poderá escutar transmissões em FM ou AM.

: Pressione o botão LINE para selecionar a fonte "LINE". Assim, você poderá escutar músicas através do equipamento externo.

## Ajustando a Intensidade de Luz (DIMMER - com Força Ligada)

Pode-se regular a luminosidade do visor.

### Quando o Aparelho Estiver Ligado

Com a força ligada, cada vez que você pressionar o botão DIMMER no Controle Remoto, a intensidade da luz altera-se como segue:

DIMMER OFF → DIMMER 1 → DIMMER 2 → (retorno ao início)

DIMMER OFF: Clara

DIMMER 1 : Escura (A lâmpada CD também se torna escura.)

DIMMER 2 : Mais escura (A lâmpada CD apaga-se.)

## Modo de Economia de Energia (DIMMER - com Força Desligada)

No modo de economia de energia, pode-se poupar a força enquanto o Sistema estiver desligado (Modo de Espera).

Cada vez que você pressionar o botão DIMMER no Controle Remoto quando a força estiver desligada, o visor irá alternar-se como segue.

DISPLAY ON ↔ DISPLAY OFF

Para habilitar o modo de Economia de Energia, ajuste em “DISPLAY OFF”.

The display completely turns off to save the power.

Para restaurar o modo de força normal, retorne a “DISPLAY ON”.

O indicador do Relógio (⌚) e o relógio aparecem no visor.

## Ajustando o Volume

No Aparelho, gire o controle VOLUME ao sentido horário para aumentar o volume, ou gire-o ao sentido anti-horário para diminuir o volume.

No Controle Remoto, pressione o botão VOLUME + para aumentar o volume ou pressione o botão VOLUME – para diminuir o volume.

VOLUME 15

Você pode ajustar o nível de volume de 0 a 50.

### Para ouvir sozinho

Conecte um par de fones de ouvido à tomada correspondente a PHONES (Fones). Os alto-falantes ficarão sem emitir som. Lembre-se de diminuir o volume antes de ligar ou usar os fones de ouvido.

## CUIDADO:

- NÃO desligue o Sistema com o volume ajustado a um nível extremamente elevado; caso contrário, uma sobrecarga repentina de som poderá causar danos à sua audição, aos alto-falantes e/ou aos fones de ouvido, na próxima vez em que for ligar o Sistema ou iniciar a reprodução de qualquer fonte. **LEMBRE-SE QUE não é possível ajustar o nível de volume enquanto o Sistema estiver no modo de espera.**

## Cortando o Volume de Som (FADE MUTING)

Você pode cortar o som com apenas um toque.

Para sair do corte de som, pressione o FADE MUTING de novo. Então, “FADE MUTING” irá piscar e a saída será gradualmente reduzida até chegar a 0.



Para sair do corte de som, pressione o FADE MUTING de novo. O volume voltará então à intensidade anterior.

## Notas

- O ajuste do volume faz com que o processo de corte do volume de som (diminuição gradual até 0) seja liberado.
- Caso utilize o botão AHB PRO ou o botão BASS/TREBLE durante o corte do volume de som, o botão FADE MUTING não funcionará para liberar o corte de som. Neste caso, gire o controle VOLUME no Aparelho ou o botão VOLUME+/- no Controle Remoto para definir novamente o volume.

## Reforçando os Sons Graves (Active Hyper Bass Pro.)

Você pode reforçar os sons graves para conservar os graves ricos e potentes mesmo a baixos níveis de volume. (Este efeito não se aplica aos fones.)

Para obter o efeito, pressione o botão AHB PRO no Aparelho ou no Controle Remoto.

“AHB PRO ON” aparecerá e o indicador “BASS” irá acender-se. Para cancelar o efeito, pressione o botão AHB PRO novamente.

“AHB PRO OFF” aparece e o indicador “BASS” se apaga.

### Ajuste de Tons (BASS/TREBLE)

Pode-se controlar a tonalidade mediante a alteração dos graves (baixa frequência) e dos agudos (alta frequência).

#### No Controle Remoto

##### 1 Pressione o botão BASS/TREBLE.

Cada vez que você pressionar este botão, o modo de Controle de Tons irá alterar-se como segue.

BASS → TREBLE → Visor normal → (retorno ao início)

##### 2 Enquanto “BASS” ou “TREBLE” aparecer no visor, pressione o botão VOLUME+ ou - para regular o nível dos graves ou dos agudos.

Pode-se alterar o nível dentro da gama de -5 a +5. (0: plano)

BASS +3  
TREBLE -5

##### 3 Pressione o botão BASS/TREBLE até que a indicação original apareça.

Aguardar por cinco segundos também fará retornar o Sistema à indicação original.

### Desligamento Automático da Força (A.P.off)

O Sistema pode ser automaticamente desligado quando a condição de ausência de sinal continuar por três minutos. Esta função estará efetiva quando a fonte estiver definida como “CD”, mas não com “FM”, “AM” ou “LINE”.

#### Para habilitar a função A.P.off (Quando a fonte for “CD”)

##### 1 Pressione o botão A.P.off no Controle Remoto até que “A.P.off SET” apareça no visor.

Então, o indicador “A.P.off” irá acender-se no visor.

A.P.off SET

- Cada vez que você pressionar este botão, a indicação no visor irá alternar-se como segue.  
A.P.off SET ↔ A.P.off STOP

Quando a condição de ausência de sinal for detectada, o indicador “A.P.off” começará a piscar rapidamente.

#### Condição de ausência de sinal:

Fonte CD: O CD está parado ou não há CD inserido.

Se a condição de ausência de sinal prosseguir, “A.P.off 20 sec” (20 segundos restantes para que o tempo decorrido atinja três minutos) aparecerá no visor. O tempo indicado entra em contagem regressiva e, finalmente, o Sistema é desligado (Modo de Espera).

- Se um CD for reproduzido, o indicador “A.P.off” parará de piscar para reacender-se estavelmente.
- Se você pressionar um botão ou girar o controle VOLUME, a contagem regressiva de três minutos será reajustada e recomeçará do início.

#### Para desativar a função A.P.off

Quando a fonte for “CD”, pressione o botão A.P.off no Controle Remoto até que “A.P.off STOP” apareça no visor. Então, o indicador “A.P.off” irá apagar-se.

### Introduzindo Números com o Controle Remoto (Teclas Numéricas)

Você pode utilizar as teclas numéricas do Controle Remoto para introduzir números para programar estações, rechamar as estações programadas, selecionar o número da faixa ou programar as faixas de um CD que serão reproduzidas. O procedimento para introduzir números com as Teclas Numéricas está explicado a seguir.

#### Exemplos:

- Para introduzir o número 5, pressione 5.
- Para introduzir o número 10, pressione 10.
- Para introduzir o número 15, pressione +10 e então 5.
- Para introduzir o número 20, pressione +10 e então 10.
- Para introduzir o número 25, pressione +10, +10 e então 5.

# Usando o Rádio

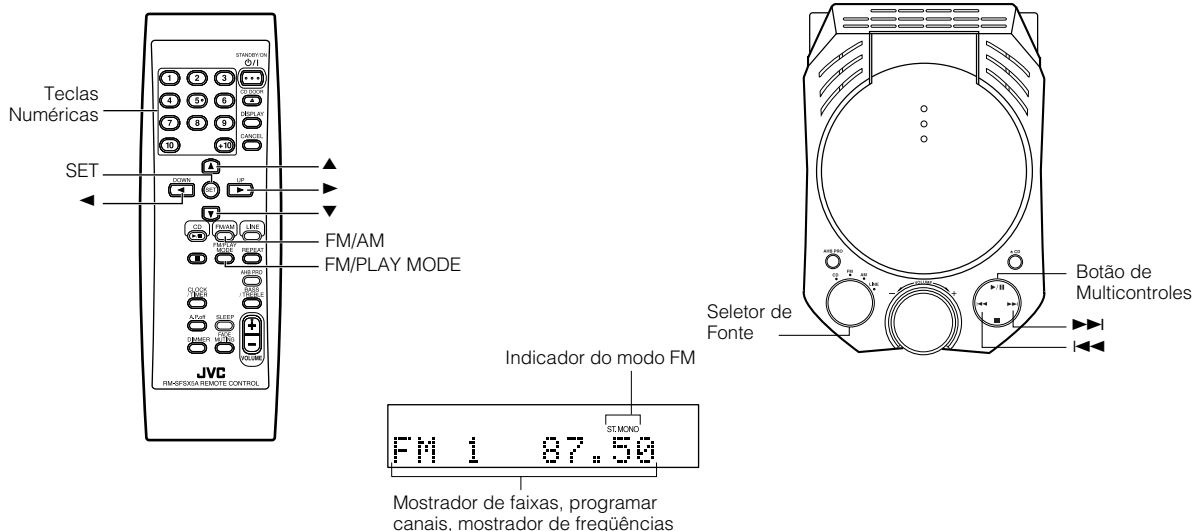

\* Quando o aparelho estiver ligado, o mostrador mostrará outros itens também. Para simplificar, mostramos aqui somente os itens descritos nesta seção.

Você pode ouvir estações de FM e de AM. Elas podem ser sintonizadas manual, automaticamente ou através de uma programação arquivada na memória.

Antes de ligar o rádio:

- Verifique se tanto a antena de FM como a de AM estão corretamente ligadas. (Ver páginas 5 e 6)

## Ajustando o Intervalo de Espaço do Sintonizador de AM

Quando o aparelho é despachado da fábrica, o intervalo de sintonização de AM está ajustado em passos de 9 ou 10 kHz (Ajuste inicial: 9 kHz, exceto para a América Central e América do Sul). Você mesmo poderá mudá-lo para passos de 10 ou 9 kHz.

**Para selecionar intervalos de 10 kHz**, mantenha pressionado o botão **▶▶** do aparelho no modo de espera, enquanto pressiona o botão **STANDBY/ON** **⏻** do aparelho para ligar a alimentação. “AM 10kHz STEP” aparecerá no mostrador.

**Para selecionar intervalos de 9 kHz**, mantenha pressionado o botão **◀◀** do aparelho no modo de espera, enquanto pressiona o botão **STANDBY/ON** **⏻** do aparelho para ligar a alimentação. “AM 9kHz STEP” aparecerá no mostrador.



(Intervalos de 9 kHz)



(Intervalos de 10 kHz)



- Quando você mudar os ajustes, as AM estações já programa-das serão apagadas. Será necessário que você as pro-grame de novo. (Ver página 13.)

## Rádio de um Toque

Basta pressionar o botão FM/AM no Controle Remoto para ligar o Sistema e iniciar a reprodução da estação que foi sintonizada por último.

- Você pode mudar de qualquer outra fonte de som para o rádio, através do botão de FM/AM.

## Sintonizando uma Estação

### 1 Pressione o botão FM/AM.

A última faixa e frequência sintonizadas vão aparecer no mostrador.

(Se a última estação a ser sintonizada foi selecionada através de um número programado, ele aparecerá primeiro). Cada vez que você pressionar o botão, a faixa alternará entre FM e AM.

- Você pode também selecionar a banda girando o Seletor de Fonte.

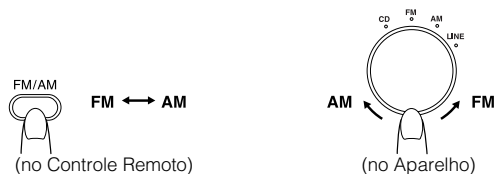

### 2 Selecione uma estação usando um dos seguintes métodos.

#### ● Manual de Sintonia

Pressione o botão **▶▶** ou **◀◀** no Aparelho ou o botão **▲** ou **▼** no Controle Remoto repetidamente para mover de frequência a frequência, até localizar a estação desejada.

OU

#### ● Sintonia Automática

Se você mantiver pressionado o botão **▶▶** ou **◀◀** no Aparelho, ou o botão **▲** ou **▼** no Controle Remoto, por um segundo ou mais, a frequência irá aumentar ou diminuir automaticamente, até que uma estação seja localizada.

OU

**● Programando Estações Usando o Controle Remoto (Possível somente depois de ter programado as estações)**

Selecionando o número programado desejado usando o botão ► ou ◀ no Controle Remoto. O visor irá mostrar a frequência e a faixa correspondentes ao número de memória.

- Pode-se também selecionar o número de memória desejado por meio das Teclas Numéricas. Consulte “Introduzindo Números com o Controle Remoto” na página 11. (por ex., Pressione +10 e então 2 para o número 12.)

**Exemplo:**

Pressione o botão ► até o número programado “2” aparecer.

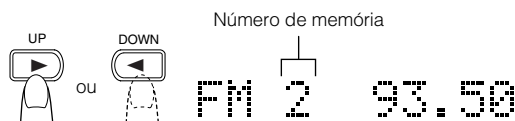

**4 Pressione a Tecla Numérica, ou o botão ► ou ◀ dentro de 5 segundos para selecionar o número de memória.**

**Exemplo:**

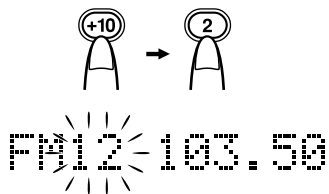

**5 Pressione o botão SET por 5 segundos.**

“STORED” (“Armazenado”) aparecerá e após 2 segundos, o mostrador retornará à frequência de transmissão.

**6 Repita os passos acima de 1 a 5 para cada estação que você guardar na memória com um número programado.**

Para mudar as estações programadas, repita os mesmos passos de acima.

**⚠ CUIDADO:**

- Mesmo que o aparelho esteja desligado ou se houver uma falha de corrente, as estações programadas ficarão armazenadas por 24 horas. No entanto, caso elas se apaguem, será necessário programá-las de novo.

**Programando Estações**

Você pode programar até 30 estações FM e 15 AM através.



- Os números programados podem ter sido ajustados para testes de frequência de fábrica antes de serem embalados. Isso não é considerado como um defeito. Você pode programar estações que quer na memória, seguindo um dos métodos de programação abaixo:

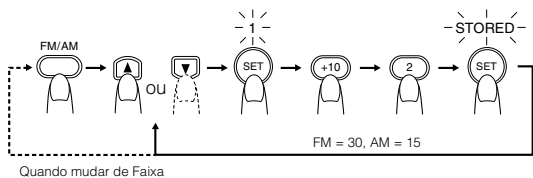

**Para Mudar o Modo de Recepção FM**

Quando você estiver sintonizado numa transmissão FM estéreo, o indicador indicador “ST.” se acende e você pode ouvir som estéreo.

Se uma transmissão FM estéreo for ruidosa ou de difícil recepção, você pode selecionar o modo Monauricular (“Mono”). A recepção vai melhorar, mas você perderá o som estéreo. O modo FM AUTO é útil também para suprimir ruídos de interferência estática entre estações.

**Para entrar no modo Monofônico durante a recepção de transmissões em FM,** pressione o botão FM/PLAY MODE no Controle Remoto até que “FM MONO” apareça no visor. Então, o indicador “MONO” irá acender-se. Cada vez que você pressionar o botão FM/PLAY MODE, a indicação no visor irá alternar-se entre “FM AUTO” e “FM MONO”.



**Para restaurar o efeito estéreo,** pressione o botão FM/PLAY MODE no Controle Remoto até que “FM AUTO” apareça no visor. Então, o indicador “MONO” irá apagar-se e o indicador “ST.” irá acender-se.

**No Controle Remoto**

**1 Selecione uma faixa pressionando o botão de FM/AM.**

**2 Pressione o botão ▲ ou ▼ para sintonizar uma estação.**

**3 Pressione o botão SET**

O número de memória “1” irá piscar por 5 segundos. Passados os 5 segundos, siga para o próximo passo. Quando o mostrador retornar para o passo 2 depois de 5 segundos, pressione o botão SET novamente.



---

## **Corte de Batimento (Recepção AM)**

---

A comutação do modo de Corte de Batimento pode reduzir ruídos de batimento.

Cada vez que você pressionar o botão FM/PLAY MODE durante a recepção de uma transmissão em AM, o modo de Corte de Batimento irá alterar-se como segue.

BEAT CUT 1 → BEAT CUT 2 → BEAT CUT 3 →  
BEAT CUT 4 → (retorno ao início)



Ajuste à posição onde o ruído de batimento for menor.

- A melhor posição poderá diferir de acordo com a estação de transmissão em AM sendo recebida.

### **Nota**

- *Na transmissão em AM, a sensibilidade de recepção será alterada girando-se a antena de quadro AM. Gire a antena de quadro AM até que obtenha a melhor recepção.*
-

# Usando o CD Player

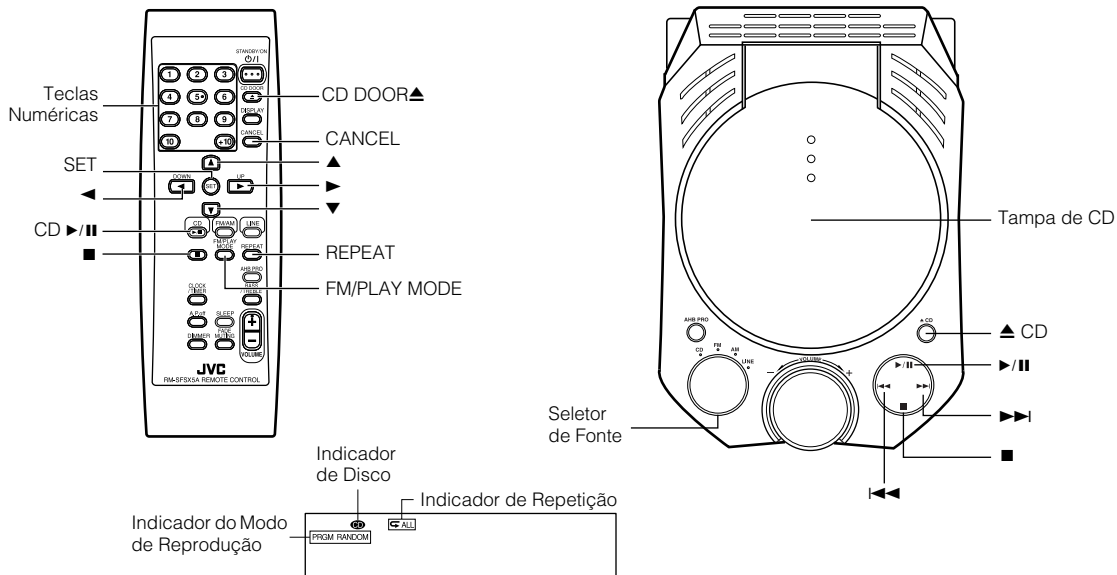

\* Quando o aparelho estiver ligado, o mostrador mostrará outros itens também.  
Para simplificar, mostramos aqui somente os itens descritos nesta seção.

Você pode usar Normal, Random (Escolha Livre), Program (Programa) ou Repeat play (Repetir). Repeat Play (Repetir) pode repetir todas as faixas ou apenas uma do CD. Estas são algumas das coisas básicas que você precisa saber para tocar um CD e localizar diferentes faixas:

Este aparelho foi desenhado para tocar apenas CDs que levem as marcas.

- CD de áudio digital
- CD de áudio digital gravável (CD-R)
- CD de áudio digital regravável (CD-RW)

## Quando tocar um CD-R ou CD-RW

Você pode tocar CDs, **CD-R finalizados** ou **CD-RW** gravados com **música no formato CD**. (Se o CD-RW foi gravado em um formato diferente, apague completamente todos os dados do CD-RW antes de gravar no disco.)

- Você pode tocar CD-R ou CD-RW como CD.
- Alguns CD-R ou CD-RW podem não ser tocados neste aparelho pelas características de seus discos, defeito, manchas ou se as lentes estiverem sujas.
- O fator de reflexo de um CD-RW é mais baixo que o de outro CD, o que vai tornar a leitura de um CD-RW mais lenta.
- CD-R e CD-RW de formato MP3 não são reproduzidos.

## A Maneira Mais Rápida de Colocar um CD é a da Operação de Um Toque

- Pressione o botão do CD ►/|| no Controle Remoto.
- A força é automaticamente ligada e, se um CD já estiver inserido, o mesmo passará a ser reproduzido a partir da primeira faixa.
- Se não tiver CD introduzido, o sinal de “CD NO DISC” (Sem Disco) aparece no visor e o CD Player fica no modo Stop (Parado).

## Para Colocar um CD

- 1** Selecione a fonte “CD” usando o Seletor de Fonte no Aparelho.
- 2** Pressione o botão ▲ no Aparelho ou o botão CD ▲ no Controle Remoto.  
A tampa de CD abre-se.
- 3** Coloque um CD, com o selo para cima conforme a figura abaixo. Pressione o centro do CD até ouvir um clique.

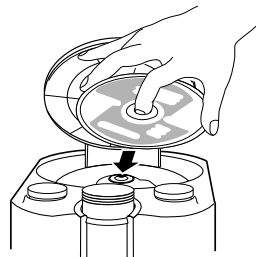

- 4** Pressione o botão ▲ CD no Aparelho, ou o botão CD DOOR ▲ no Controle Remoto novamente para fechar a tampa de CD.

“CD DOOR CLOSE” irá aparecer e, então, “CD READING” aparecerá no visor. Nesse momento, o indicador de Disco (●) também se acenderá no visor.

- Para fechar a tampa de CD e reproduzir o CD, você pode simplesmente pressionar o botão ►/|| no Aparelho ou o botão CD ►/|| no Controle Remoto.
- Você pode colocar um CD de 8 cm sem adaptador.
- Se o CD não puder ser lido corretamente (porque pode estar arranhado, por ex.), “CD CAN’T PLAY” vai aparecer no mostrador.

- ❑ Você pode colocar um CD enquanto estiver ouvindo música em qualquer outra função.
- Entretanto, enquanto a tampa de CD estiver em funcionamento (abrindo-se ou fechando-se), a outra fonte será silenciada.

### **⚠ CUIDADO:**

- **NÃO tente abrir ou fechar a Tampa Superior com suas mãos, pois pode danificá-la.**

## **Para Tirar um CD**

Tire o CD conforme a figura abaixo.

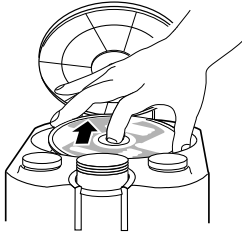

## **Procedimentos de Uso do CD Player - Reprodução Normal**

### **Para Tocar um CD**

- 1** Selecione a fonte "CD".
- 2** Coloque um CD.
- 3** Pressione o botão ►/II no Aparelho ou o botão CD ►/II no Controle Remoto.

A primeira faixa do CD começa a tocar.



- O CD Player pára automaticamente quando a última faixa do CD termina.

**Para parar o CD**, pressione o botão ■. As informações abaixo serão mostradas.



**Para parar de tocar e retirar o CD**, pressione o botão ▲CD no aparelho ou o botão CD DOOR ▲ no Controle Remoto para abrir a Tampa Superior.

**Para pausar**, pressione o botão CD ►/II no Aparelho ou o botão CD ►/II no Controle Remoto.

**Para cancelar a pausa**, pressione o mesmo botão de novo. Play continuará do ponto em que tinha sido parado.

## **Para Escolher uma Faixa ou Passagem Dentro de uma Faixa**

### **Durante a reprodução**

Pressione o botão ►►| ou |◀◀ no Aparelho, ou o botão ► ou ◀ no Controle Remoto, para selecionar a faixa desejada.

- A faixa escolhida começa a tocar.
- Pressione o botão ►►| (ou ►) uma vez, para pular para o início da próxima faixa.
- Pressione o botão |◀◀ (ou ◀) para pular para o começo da faixa que está sendo tocada. Pressione duas vezes rapidamente para pular para o início da faixa anterior.
- Quando o botão ► ou ◀ no Controle Remoto é mantido pressionado, as faixas vão trocar sem parar.
- Pressione as Teclas Numéricas para selecionar o número de faixa (Veja página 11).

### **No modo de Parada**

- Pressione o botão ►►| ou |◀◀ (ou ► ou ◀) para saltar a faixa.
- Mantenha pressionado o botão ►►| ou |◀◀ (ou ► ou ◀) para saltar continuamente as faixas.

### **Search (Busca)**

Mantendo pressionado o botão ►►| ou |◀◀ no Aparelho, ou o botão ▲ ou ▼ no Controle Remoto durante a reprodução, você poderá avançar/retroceder rapidamente pelo CD e, assim, localizar rapidamente uma passagem em particular na faixa que estiver escutando.

## **Programando a Ordem das Faixas - Reprodução Programada**

Você pode programar até 32 faixas não importa em que ordem, inclusive as mesmas faixas.

- ❑ Mas só pode fazer isso quando seu CD Player estiver parado.

### **No Controle Remoto**

- 1** Coloque um CD.
- 2** Pressione o botão ►/II do CD.
- 3** Pressione o botão ■ para parar o CD.
- 4** Pressione o botão FM/PLAY MODE até que "CD PROGRAM" apareça.

O aparelho entra no modo de programação e o indicador de "PROGRAM" acende.

Cada vez que você pressionar este botão, o modo de reprodução irá alterar-se como segue.

CD PROGRAM → CD RANDOM → CD NORMAL → (retorno ao início)



- Se já estiver programada, o número de faixa e o número de memória da última faixa programada irá aparecer.

## 5 Pressione as teclas numéricas para introduzir o número de faixa que desejada programar (Veja página 11).

O número da ordem do programa será designado a partir de "1", se nada estiver programado ainda.

**Exemplo:**

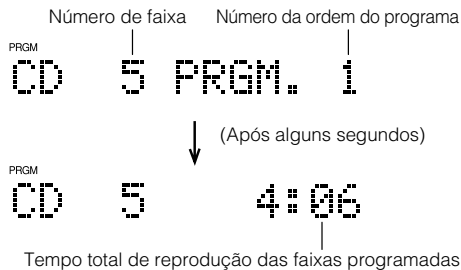

- Para eliminar a última entrada, pressione o botão CANCEL.

## 6 Repita o passo 5 para programar as outras faixas.

Você pode ver no mostrador o tempo de reprodução total das faixas programadas.

## 7 Pressione o botão de CD ►/||.

O aparelho vai tocar as faixas na ordem que você programou.

O CD parará quando a reprodução de todas as faixas programadas tiver terminado.

- Pode-se também pressionar o botão ►/|| no Aparelho.

- Você pode saltar uma faixa programada em particular, pressionando ► ou ◀ no Controle Remoto, ou o botão ►►| ou ◀◀ no Aparelho durante a Reprodução Programada.
- Você pode executar a reprodução de busca, mantendo pressionado o botão ►►| ou ◀◀ no Aparelho, ou o botão ▲ ou ▼ no Controle Remoto durante a reprodução.
- Para parar de tocar, pressione o botão ■ uma vez.

**Para confirmar as faixas programadas, enquanto o CD estiver parado,** a cada vez, pressione o botão ► ou ◀; as faixas programadas vão aparecer sucessivamente na ordem programada.

**Para eliminar todas as faixas do programa,** durante o modo de Parada, mantenha pressionado o botão CANCEL até que "ALL CLEAR!" apareça no visor.

A abertura da tampa de CD ou o desligamento do Sistema irá apagar as faixas programadas e liberar o modo de Reprodução Programada.

**Para sair do modo de programação uma vez,** enquanto o CD Player estiver inativo, pressione o botão FM/PLAY MODE até que "CD NORMAL" apareça no visor. (O indicador "PRGM" apaga-se.)

**Para reentrar no modo de Reprodução Programada,** pressione o botão FM/PLAY MODE até que "CD PROGRAM" apareça no visor. (O indicador "SLEEP"(Desligamento) se acende.)

### Notas

- Se o tempo total de reprodução das faixas programadas exceder 1 hora e 40 minutos, "--:--" irá aparecer no visor.
- Se você tentar programar a 33ª faixa, "MEMORY FULL" (Memória Cheia) aparecerá no visor por mais ou menos 2 segundos.

## Para Modificar o Programa

Modifique o conteúdo do programa enquanto o CD Player estiver parado.

Cada vez que você pressionar o botão CANCEL (Cancelar), a última faixa do programa é cancelada. Para adicionar novas faixas no final do programa, repita o passo 5 acima.

## Escolha Livre

Quando usar este modo, as faixas vão tocar sem nenhuma ordem em especial.

### 1 No modo de Parada, pressione o botão FM/PLAY MODE no Controle Remoto até que "CD RANDOM" apareça.

O indicador de "RANDOM" se acende no visor.

Cada vez que você pressionar este botão, o modo de reprodução irá alterar-se como segue.

CD PROGRAM → CD RANDOM → CD NORMAL → (retorno ao início)

### 2 Pressione o botão do CD ►/|| no Controle Remoto.

As faixas serão tocadas em ordem aleatória.

O CD irá parar quando a reprodução de todas as faixas tiver terminado.

- Pode-se também pressionar o botão ►/|| no Aparelho.

**Para pular uma faixa durante a reprodução,** pressione o botão ►►| (ou ►) para pular para a próxima faixa em sequência aleatória. Pressione o botão ◀◀ (ou ◀) para retornar ao começo de uma faixa que está sendo tocada.

**Para executar a reprodução de busca durante a reprodução,** mantenha pressionado o botão ►►| (ou ▲) ou o botão ◀◀ (ou ▼).



**Para sair do modo de programação uma vez,** enquanto o CD Player estiver inativo, pressione o botão FM/PLAY MODE até que "CD NORMAL" apareça no visor. (O indicador "RANDOM" apaga-se.)



## Repetindo Faixas

Você pode repetir todas as faixas ou só uma, quantas vezes quiser.

**Durante a reprodução ou o modo de Parada, pressione o botão REPEAT no Controle Remoto.**

Cada vez que você pressionar este botão, o modo de Repetição e o indicador de Repetição irão alterar-se como segue.

**CD REPEAT ALL (  ALL) → CD REPEAT 1 (  )  
→ CD REPEAT OFF → (retorno ao início)**

-  **ALL:** Em modo Normal Play, repete todas as faixas.  
Em modo Program Play, repete todas as faixas do programa.  
Em modo Random Play, repete todas as faixas aleatoriamente.
-  : Repetindo uma faixa.

**Para sair do modo de Repetição,** pressione o botão REPEAT até que “CD REPEAT OFF” apareça e o indicador de Repetição no visor se apague.



- O modo Repeat continua em efeito mesmo quando você mudar o modo de tocar.

## BLOQUEIO DA TAMPA DE CD

Pode-se evitar a ejeção indesejada do CD, bloqueando-se a tampa de CD. O CD Player funciona normalmente, com exceção da operação de ejeção de CD.

### Bloqueio da Tampa de CD

**1 Desligue a força do Sistema.**

**2 Enquanto mantém pressionado o botão  no Aparelho, aperte o botão  CD também no Aparelho.**

“DOOR LOCKED” aparecerá no mostrador.

DOOR LOCKED

- Se você tentar abrir a tampa de CD, “DOOR LOCKED” irá aparecer no visor para informar que a tampa de CD foi bloqueada.

### Desbloqueio da tampa de CD

Repita os passos 1 e 2 acima.

“DOOR UNLOCKED” aparecerá no mostrador.

DOOR UNLOCKED

Agora, você pode abrir a tampa de CD normalmente.



- *Mesmo que o Sistema seja desconectado da tomada de parede, a condição de bloqueio da tampa de CD será mantida por cerca de 24 horas. Para desbloquear a tampa de CD após religar a força, você precisará executar a operação de desbloqueio.*

# Usando Equipamentos Externos

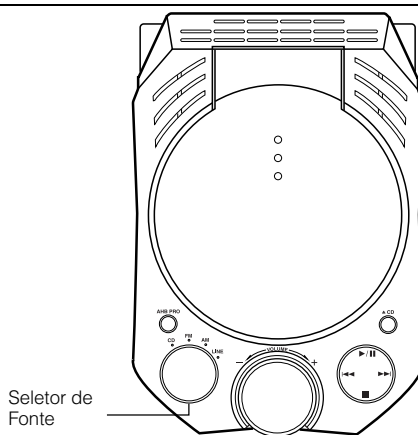
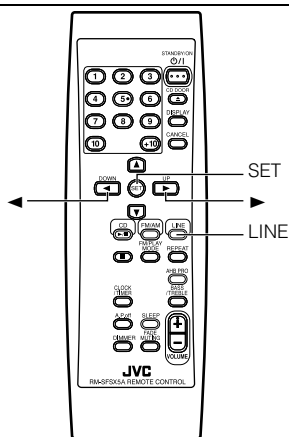

Português

## Ouvindo Equipamentos Externos

Pode-se escutar um equipamento externo, tal como um gravador MD, deck de cassetes ou outro auxiliar.

- Certifique-se primeiro de que o equipamento externo está corretamente ligado ao aparelho (Ver página 8).

**1** Ajuste o controle de VOLUME para a posição de mínimo.

**2** Pressione o botão LINE no Controle Remoto.

“LINE” aparecerá no mostrador.

L I N E

- Pode-se também selecionar “LINE”, usando-se o Seletor de Fonte no Aparelho.

**3** Ligue o equipamento externo.

**4** Ajuste o controle de VOLUME para o nível desejado.

**5** Aplique os efeitos sonoros a seguir, se quiser.

- AHB PRO (Veja página 10.)
- Tonalidade (BASS/TREBLE) (Veja página 11.)

Para sair da fonte “LINE”, selecione outra fonte (por ex., CD).



- Para operar equipamentos externos, consulte as Instruções destes.

## Alterando o Nome do Equipamento

Você pode alterar o nome do equipamento de acordo com o equipamento a ser utilizado. (A princípio, “LINE” vem selecionado da fábrica.)

No Controle Remoto

**1** Pressione o botão LINE para selecionar a fonte “LINE”.

**2** Pressione o botão LINE por dois segundos ou mais.

“NAME CHANGE” piscará no visor.

NAME CHANGE

**3** Enquanto “NAME CHANGE” estiver piscando, pressione o botão SET.

**4** Pressione o botão ► ou ◀ repetidamente para selecionar o nome desejado.

Cada vez que você pressionar este botão, o nome do equipamento irá alterar-se como segue.

LINE ↔ TAPE ↔ DBS ↔ VCR ↔ TV ↔

GAME ↔ (de volta ao início)  
DBS (Direct Broadcasting Satellite/Satélite de Transmissão Direta): Para CS/BS

**5** Pressione o botão SET.

O nome corrente será substituído pelo novo.  
(Quando TAPE for selecionado)

T A P E

- O nome selecionado aparecerá no visor quando você selecionar a fonte “LINE”.

## Gravando a Fonte do Aparelho para Equipamentos Externos

Você pode gravar de seu aparelho para equipamentos externos que estiverem conectados ao LINE OUT ou aos terminais de OPTICAL DIGITAL OUT de seu aparelho, tais como toca-fitas ou gravador MD.

- First make sure that the external equipment is properly connected to the System. (Veja página 8).
- Quando for gravar um programa FM ou AM, utilize o terminal LINE OUT (não o terminal OPTICAL DIGITAL OUT).

### 1 Ligue o CD Player do aparelho ou sintonize em uma estação de rádio.

- O nível de gravação não é afetado pelo nível do VOLUME ajustado pelo aparelho, nem por efeitos de som.



• Para operar equipamentos externos, consulte as Instruções destes.

## Ajustando o Nível de Entrada

Caso o som do componente conectado à tomada LINE IN esteja demasiadamente alto ou não esteja suficientemente alto quando alterar a fonte para o componente externo (sem regular o nível de volume), você poderá alterar o nível de entrada através das tomadas LINE IN.

### No Controle Remoto

#### 1 Quando a fonte for “LINE”, mantenha pressionado o botão SET.

INPUT LEVEL1

- Caso tenha alterado o nome da fonte do componente externo, a fonte atualmente selecionada irá aparecer (veja página 19).

#### 2 Pressione o botão ► ou ◀ para selecionar um nível de entrada apropriado.

- Cada vez que você pressionar este botão, o nível de entrada irá alterar-se entre “INPUT LEVEL1” e “INPUT LEVEL2”.

INPUT LEVEL2

**INPUT LEVEL1:** Selecione-o quando o som não estiver suficientemente elevado.

**INPUT LEVEL2:** Selecione-o quando o som estiver demasiadamente elevado.

#### 3 Pressione o botão SET para encerrar o ajustamento.

LEVEL2 STORED

- “LEVEL2 STORED” aparecerá no visor.
- O nível de entrada selecionado será mantido na memória até que você volte a alterá-lo.



O nível de entrada está demasiadamente elevado.

- Selecione “INPUT LEVEL2”, se o nível atual for “INPUT LEVEL1”.
- Se o nível atual for “INPUT LEVEL2”, ajuste o nível de saída no componente externo.

# Usando os Temporizadores

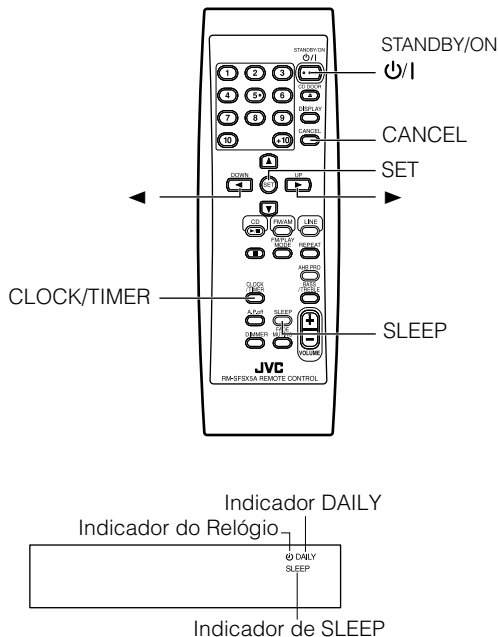

\* Quando o aparelho estiver ligado, o mostrador mostrará outros itens também. Para simplificar, mostramos aqui somente os itens descritos nesta seção.

Os temporizadores permitem que você controle as funções de ouvir automaticamente.

Dois tipos de timer estão disponíveis:

### Temporizador Diário (DAILY)

Use este timer para ajustar ser despertado(a) todos os dias com música de qualquer fonte, inclusive melodias.

### Temporizador de Desligamento (SLEEP)

Adormeça e tenha o seu Sistema desligado automaticamente após um determinado período de tempo.

## Ajustando o Relógio

Quando você conectar o plugue do cabo de força CA numa tomada de parede, a indicação de hora "0:00" e o indicador do Relógio (☺) piscarão no visor durante o modo de espera (Sistema desligado).

Você pode acertar o relógio, esteja o Sistema ligado ou desligado (mas não no modo de economia de energia (Veja página 10)).

### Notas

- O relógio deve ser acertado corretamente para que o temporizador funcione perfeitamente.
- O relógio pode adiantar ou atrasar de um a dois minutos por mês.

## No Controle Remoto

### 1 Pressione o botão CLOCK/TIMER.

Os dígitos das horas da indicação do relógio piscarão no visor, e também o indicador do Relógio (☺) passará a piscar.



### Nota

- Se o relógio já estiver acertado e o indicador do Relógio (☺) não estiver piscando, pressione o botão CLOCK/TIMER repetidamente, até que a indicação de acerto do relógio apareça no visor.

Cada vez que você pressionar o botão CLOCK/TIMER, a indicação no visor irá alterar-se como segue.

DAILY ON?/DAILY OFF? → ON (time) → Indicação de acerto do relógio\* → cancelado → (retorno ao início)

\*: Selecione este item!

### 2 Pressione o botão ► ou ◀ para acertar a hora.

Pressionando o botão ► faz o relógio adiantar e pressionando o botão ◀ faz o relógio atrasar. Manter pressionado o botão faz mudar a hora.



### 3 Pressione o botão SET

Os dígitos dos minutos da indicação da hora passam a piscar no visor.

- Para retornar ao acerto da hora, pressione o botão CANCEL.

### 4 Pressione o botão ► ou ◀ para acertar os minutos.

### 5 Pressione o botão SET

“ADJUST OK!” aparecerá no mostrador. O indicador do Relógio (⌚) permanecerá aceso. Então, a hora selecionada foi acertada e os segundos vão começar a contar a partir de 0.

#### **⚠ CUIDADO:**

- Se houver uma queda de força, o relógio perderá o seu acerto. “0:00” e o indicador do Relógio (⌚) passarão a piscar no visor e o relógio deverá ser reacertado.

## Mostrando o Relógio (DISPLAY)

Você pode ver a hora atual no mostrador.

**Para exibir o relógio**, pressione o botão DISPLAY no Controle Remoto.

**Para retornar à indicação normal**, pressione o mesmo botão novamente.

7 : 00

## Corrigindo o Relógio

Use o método a seguir para corrigir qualquer desacerto do relógio.

- Você pode corrigir o relógio, esteja o Sistema ligado ou desligado.

### 1 Pressione repetidamente o botão CLOCK/TIMER para exibir o relógio no visor.

Cada vez que você pressionar este botão, a indicação no visor irá alterar-se como segue.

### Exemplo:

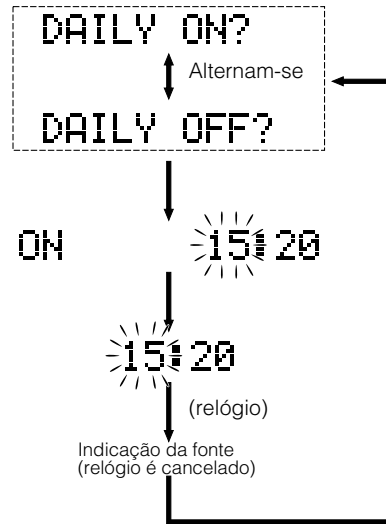

### 2 Execute os passos de 2 a 5 em “Ajustando o Relógio” nas páginas 21-22.

#### Notas

- Quando o Sistema estiver no modo de economia de energia, nada aparecerá no visor. Para ver o relógio, pressione o botão DIMMER no Controle Remoto.
- O relógio pode adiantar ou atrasar de um a dois minutos por mês.
- Se ocorrer uma queda de força, o relógio perderá o seu acerto, “0:00” piscará no visor e o relógio precisará ser reacertado. Consulte “Ajustando o Relógio” nas páginas 21-22.

## Ajustando o Temporizador Diário

Uma vez que você tenha ajustado a data, o temporizador será ativado à mesma hora todos os dias.

O indicador “DAILY” no visor mostra que o Temporizador Diário que você programou está efetivo.

Você pode programar o Temporizador Diário, esteja o Sistema ligado ou desligado (mas não durante o modo de economia de energia (Veja página 10)).

#### Nota

- Caso tenha cometido um erro durante a programação do timer, pressione o botão CANCEL no Controle Remoto. However, this does not always cancel the current setting. If the CANCEL button does not work, press the CLOCK/TIMER button on the Remote Control repeatedly until the display returns to the original display, and start from the first step.

## No Controle Remoto

### 1 Pressione o botão CLOCK/TIMER repetidamente, até que “ON (time)” apareça no visor.

Nesse momento, o indicador “DAILY” passará a piscar no visor.

Cada vez que você pressionar este botão, a indicação no visor irá alterar-se como segue.

DAILY ON?/DAILY OFF? → ON (time)\* → Indicação de acerto do relógio → cancelado → (retorno ao início)

\*: Selecione este item!

O Sistema entra no modo de definição da hora de ativação (hora ON), a hora ON atual aparece no visor e os dígitos da hora passam a piscar.

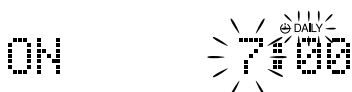

### 2 Ajustando a hora ON (Exemplo: 10:15).

1. Pressione o botão ► ou ◀ para ajustar a hora desejada para a ativação do Sistema e, então pressione o botão SET.

Os dígitos dos minutos da hora de ativação (ON) passam a piscar no visor.

Pressionando o botão ► faz o relógio adiantar e pressionando o botão ◀ faz o relógio atrasar.

Manter pressionado o botão faz mudar a hora.

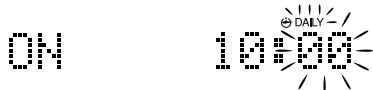

2. Pressione o botão ► ou ◀ para ajustar os minutos e, então, pressione o botão SET.

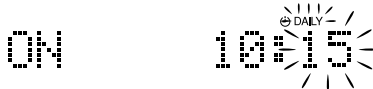

O Sistema entra no modo de definição da hora de desativação (hora OFF) e os dígitos da hora passam a piscar.

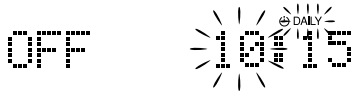

### 3 Ajustando a hora OFF (Exemplo: 13:30).

Note que não se pode ajustar a mesma hora para a ativação e a desativação.

1. Pressione o botão ► ou ◀ para ajustar a hora desejada para desativar o Sistema e, então, pressione o botão SET.

Os dígitos da hora OFF piscam no mostrador.

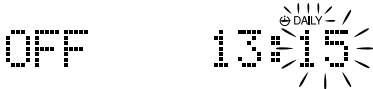

2. Pressione o botão ► ou ◀ para ajustar os minutos e, então, pressione o botão SET.

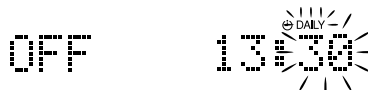

O Sistema entra no modo de Seleção da Fonte Musical e “FM?” aparece no visor.



### 4 Selecionando a fonte de música.

Pressione o botão ► ou ◀ para selecionar a fonte musical que deseja escutar e, então, pressione o botão SET.

Cada vez que você pressionar o botão ► ou ◀, a indicação do visor irá alterar-se conforme mostrado abaixo.

FM? ↔ AM? ↔ CD? ↔ LINE?\* ↔ MELODY? ↔ (volta para o início)

\*: Se o nome tiver sido alterado, tal nome (por ex.: “TAPE”) irá aparecer. (Veja página 19.)

Conforme a fonte musical selecionada, a próxima operação irá diferir.

**FM?** : Sintoniza a estação FM programada especificada.

**AM?** : Sintoniza a estação AM programada especificada.

**CD?** : Reproduz a faixa especificada no CD especificado.

**LINE?** : Reproduz uma fonte externa.

**MELODY?** : Seleciona uma das 10 melodias.

#### Preparation for each music source:

Execute a operação a seguir de acordo com a fonte musical que você selecionou. A seguir, o Sistema entrará no modo de Ajuste de Volume.

#### ● Quando selecionar “FM?” ou “AM?”

Pressione o botão ► ou ◀ para selecionar o número da estação programada e, então pressione o botão SET.

- Caso selecione a indicação “- -”, a estação transmissora corrente é selecionada.

#### ● Quando selecionar “CD?”

Pressione o botão ► ou ◀ para selecionar o número da faixa desejada para iniciar a reprodução e, então, aperte o botão SET.

- Caso selecione a indicação “- -”, a reprodução irá começar a partir da primeira faixa.

#### ● Quando selecionar “LINE?”

Prepare o equipamento externo de tal maneira que o mesmo seja ligado na hora de ativação (ON) definida pelo Sistema.

Para possibilitar isto, o equipamento deve possuir a função de timer.

#### ● Quando selecionar “MELODY?”

Pressione o botão ► ou ◀ para selecionar uma das melodias (MELODY 1-10). Então, a melodia selecionada será reproduzida.

## 5 Ajustando o nível de volume

Pressione o botão ► ou ◀ para selecionar o nível de volume (VOLUME 1-50) e, então, pressione o botão SET.



## 6 Selecione a função FADE.

Pressione o botão ► ou ◀ para selecionar ou “FADE” (aumenta gradualmente após ligar a força) ou “NoFADE” (não aumenta gradualmente).

## 7 Pressione o botão SET

A programação do timer está concluída e o indicador “DAILY” pára de piscar para permanecer aceso. Cada programação que você executou aparecerá no visor por ordem de hora de ativação (ON), hora de desativação (OFF), fonte musical, volume e aumento gradual. A seguir, o visor retornará à indicação anterior à programação do timer.

## 8 Pressione o botão STANDBY/ON para desligar o Sistema.

O indicador do Relógio () e o indicador “DAILY” iluminam-se no visor, mostrando que o Temporizador Diário está ativado.

**Para alterar a programação do timer**, repita o procedimento de programação a partir do início.

### Quando a hora ON do timer chegar:

A operação a seguir será automaticamente repetida todos os dias.

- Quando a hora ON do timer chegar, o Sistema será automaticamente ligado. O indicador “DAILY” piscará e, então, “DAILY TIMER” e “TIMER STANDBY” alternam por um momento. Após isto, a fonte musical que você definiu é reproduzida. O indicador “DAILY” piscará durante a operação do timer. No caso de MELODY, o seu título rolará pelo visor.
- Quando a hora OFF do timer chegar, “DAILY TIMER” e “OFF” irão alternar-se por um momento. A seguir, o Sistema será automaticamente desligado e o indicador “DAILY” permanecerá aceso.

### Melodias Selecionáveis

Quando você selecionar a melodia como fonte no passo 4, poderá utilizar uma das melodias a seguir.

MELODY 1: Twinkle Twinkle Little Star (por A.Mozart)

MELODY 2: Grandfather’s Clock (por H.C.Work)

MELODY 3: Csikos Post (por H.Necke)

MELODY 4: Farewell Song (por La chambre de Chopin)

MELODY 5: Canon (por J.Pachelbel)

MELODY 6: Menuett (por J.S.Bach)

MELODY 7: Humoresk (por A.Dvorak)

MELODY 8: Serenade (por J.Haydn)

MELODY 9: Jesus, Joy Of Man’s Desiring (por J.S.Bach)

MELODY10: Bolero de Ravel (por Ravel)

- Quando você selecionar a melodia como fonte, somente o título da melodia selecionada aparecerá no visor.

### Notas

- Quando uma melodia for definida para o Temporizador Diário durante a reprodução de um CD, o CD será parado.
- No passo 4, a melodia selecionada será reproduzida para sua referência. Entretanto, se a melodia for selecionada com o Sistema desligado, a melodia não será escutada.
- Durante a definição da melodia, a fonte não pode ser selecionada com o Seletor de Fonte no Aparelho ou com o botão de seleção de fonte no Controle Remoto.
- Se o Sistema já estiver ligado quando a hora ON do timer chegar, o Temporizador Diário não funcionará.

## Ativando e Desativando o Temporizador Diário

Uma vez que tenha programado o Temporizador Diário, este permanece armazenado na memória. Assim, o Temporizador Diário será ativado à mesma hora todos os dias, até que seja cancelado.

**Para cancelar o Temporizador Diário temporariamente:**

### No Controle Remoto

- 1 Pressione o botão CLOCK/TIMER repetidamente, até que “DAILY ON?/DAILY OFF?” apareça no visor.**

O indicador “DAILY” passa a piscar no visor.

- 2 Pressione o botão CANCEL.**

“DAILY OFF” aparece e o indicador “DAILY” se apaga.

**Para ativar o Temporizador Diário cancelado:**

### No Controle Remoto

- 1 Pressione o botão CLOCK/TIMER repetidamente, até que “DAILY ON?/DAILY OFF?” apareça no visor.**

O indicador “DAILY” passa a piscar no visor.

- 2 Pressione o botão SET**

O indicador “DAILY” permanece aceso. Cada programação já efetuada aparecerá no visor por ordem de hora de ON, hora de OFF, fonte musical, volume e aumento gradual. A seguir o visor retornará à sua indicação original.

- “DAILY TIMER/NO SET” aparecerá no visor antes de você introduzir a programação do timer.

### CUIDADO:

- Se o aparelho estiver desligado ou houver uma falha de corrente, o ajuste do temporizador vai ser perdido. Vai ser preciso acertar primeiro o relógio e depois o temporizador.

## Ajustando a Função do Temporizador de SLEEP

Use essa função para desligar o aparelho depois que a música estiver tocando por algum tempo. Ajustando o Temporizador de Desligamento, você pode adormecer ouvindo música e sabe que seu aparelho se desligará em vez de ficar tocando toda a noite.

- Você só poderá programar o Temporizador de Desligamento quando o Sistema estiver desligado.

### No Controle Remoto

#### 1 Durante a reprodução de uma fonte, pressione o botão SLEEP.

O indicador de "SLEEP" se acende no visor.

#### 2 Ajuste até quando você vai querer que a música toque até desligar.

Cada vez que você pressionar o botão SLEEP, a duração altera-se como segue:

10 → 20 → 30 → 60 → 90 → 120 → OFF → (volta para o início)



#### 3 Aguarde por alguns segundos.

O visor retorna à sua indicação original. O visor é escurecido (modo DIMMER 2) e a lâmpada de CD se apaga.

O Sistema está, agora, programado para desativar-se após o número de minutos que você definiu.

#### Para Confirmar o Tempo de Desligamento:

Quando o botão SLEEP é pressionado, o tempo de desligamento que ainda falta é mostrado. Espere até que o mostrador retorne ao visor original

#### Para Cancelar o ajuste do Temporizador de DESLIGAMENTO:

Pressione o botão SLEEP no Controle Remoto até que "SLEEP OFF" apareça e o indicador "SLEEP" se apague no visor.

- O pressionamento do botão CLOCK/TIMER ou o desligamento do Sistema também cancelará o Temporizador SLEEP (Desligamento).



- Quando o botão SLEEP for utilizado sem que o relógio esteja acertado, "CLOCK ADJUST!" irá aparecer no visor. Você precisará acertar o relógio de antemão.

## Prioridade do Timer

O timer que for se desativar antes tem prioridade. Você verá a prioridade a partir dos exemplos a seguir.

### Exemplo 1

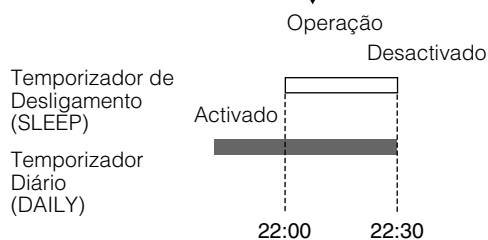
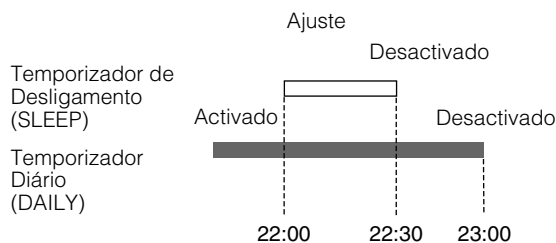

### Exemplo 2

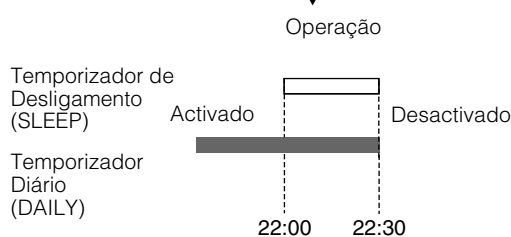
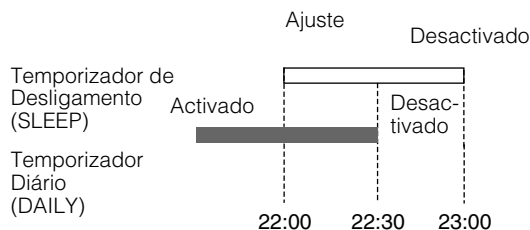

# Solução de Problemas

- Se você tem algum problema com o seu aparelho, verifique esta lista para uma possível solução antes de ligar para a assistência técnica.
- Se não for possível solucionar o problema a partir dos conselhos aqui fornecidos, “ERROR!” aparecerá no visor, e o Sistema poderá estar fisicamente danificado; chame um técnico qualificado, tal como o seu fornecedor, para o serviço.

Sintoma	Causa Possível	Ação
Nenhum som é ouvido.	<ul style="list-style-type: none"><li>• Conexões incorretas ou soltas.</li><li>• Os fones de ouvido estão ligados.</li></ul>	<ul style="list-style-type: none"><li>• Confira todas as conexões e corrija o que precisar. (Ver páginas 5 a 8.)</li><li>• Desconecte os fones de ouvido.</li></ul>
Recepção de rádio fraca.	<ul style="list-style-type: none"><li>• A antena está desligada.</li><li>• A antena de quadro AM está muito próxima do aparelho.</li><li>• A antena de Arame FM não está corretamente estendida ou posicionada.</li></ul>	<ul style="list-style-type: none"><li>• Religue a antena firmemente.</li><li>• Mude a posição e direção da antena de quadro AM.</li><li>• Estenda a Antena de Arame FM até encontrar a melhor posição de recepção.</li></ul>
O efeito estéreo é perdido nas transmissões FM.	O modo de recepção FM é alterado para “FM MONO”.	Pressione o botão FM/PLAY MODE para selecionar “FM AUTO”. (Consulte a página 13.)
O CD pula.	<ul style="list-style-type: none"><li>• O CD está sujo ou riscado.</li><li>• Marcas de Salto de Faixa estão inseridas.</li></ul>	<ul style="list-style-type: none"><li>• Limpe ou troque o CD.</li><li>• Isto é normal.</li></ul>
O CD não toca.	<ul style="list-style-type: none"><li>• O CD está de cabeça para baixo.</li><li>• Uma marca de Salto de Faixa é inserida para a primeira faixa do disco.</li></ul>	<ul style="list-style-type: none"><li>• Coloque o CD com a etiqueta virada para cima.</li><li>• Aguarde até que o aparelho localize uma marca de Salto de Faixa.</li></ul>
Impossível usar o Controle Remoto.	<ul style="list-style-type: none"><li>• O espaço entre o Controle Remoto e o sensor no aparelho está bloqueado.</li><li>• As pilhas perderam a carga.</li></ul>	<ul style="list-style-type: none"><li>• Remova a obstrução.</li><li>• Troque as pilhas.</li></ul>
Os comandos são desativados.	O microprocessador interno está funcionando mal devido a interferências elétricas externas.	Desconecte as ligações do Sistema e depois volte a conectá-las novamente.
Aparece “CD NO DISC”.	Não há disco inserido.	Insira um disco.
Aparece “CD CAN’T PLAY”.	<ul style="list-style-type: none"><li>• Você está tentando reproduzir um CD que não pode ser reproduzido, ou há algum problema com o CD.</li><li>• O disco foi inserido com o seu lado impresso voltado para baixo.</li></ul>	<ul style="list-style-type: none"><li>• Troque de disco.</li><li>• Remova o disco e insira-o com o lado impresso voltado para cima.</li></ul>
Aparece “CD DOOR ERROR”.	O objeto está bloqueando a abertura da tampa de CD.	Pressione o botão ▲ CD para fechar a tampa de CD e remova o objeto.
Quando a tampa de CD for posta em funcionamento (abrir-se ou fechar-se) durante a audição de FM, AM ou LINE, a fonte será silenciada.	Esta é uma das características deste sistema.	Isto é normal.
Algumas das funções do CD player, tal como salto ou busca, não funcionam corretamente.	Você está reproduzindo um disco não-finalizado.	Isto é normal. Se você precisar usar estas funções, finalize o disco. (Este aparelho não é capaz de finalizar discos CD-R/CD-RW).

# Cuidados e Manutenção

Manuseie os CDs com cuidado, e eles durarão um longo tempo.

## CDs



- Só CDs com esta marca podem ser usados neste aparelho. No entanto, o contínuo uso de CDs com forma irregular (os CDs em forma de coração, octogonais, etc.) podem danificar o seu aparelho.

- Remova o CD da sua caixa segurando-o pelas extremidades enquanto pressiona ligeiramente o furo do centro.
- Não toque na parte brilhante do CD nem o dobre.

- Coloque o CD de volta na caixa para que ele não empene.
- Cuidado para não arranhar quando colocar o CD de volta na caixa.
- Evite calor excessivo, exposição ao sol direto e umidade.

- Um CD sujo pode tocar mal. Se um CD ficar sujo limpe-o com um paninho macio em linha reta do centro para a extremidade.

## **CUIDADO:**

- Não use nenhum tipo de solvente (por exemplo: limpadores de discos convencionais, redutor, benzina, etc.) para limpar um CD.

## Notas Gerais

Você terá sempre uma melhor performance mantendo o seus CDs e o mecanismo bem limpos.

- Guarde seus CDs nas caixas, em prateleiras ou armários.
- Keep the System's CD door closed when not in use.

## Limpando o aparelho

### • Manchas no aparelho

Devem ser limpas com um paninho macio. Se o aparelho estiver muito manchado, limpe com um pano embebido numa solução de água e sabão de coco e bem torcido e então seque com um pano seco.

- Como o aparelho pode ser danificado, perder a tinta ou a qualidade de reprodução, tenha cuidado com o seguinte:

- NÃO o limpe com um pano áspero.
- NÃO esfregue com força.
- NÃO limpe com redutor ou benzina.
- NÃO use nenhum produto volátil assim como inseticidas.
- NÃO deixe nada de borracha ou plástico sobre o aparelho por muito tempo.

## Limpando as Lentes

Se as lentes no CD ficarem sujas ou caírem, etc., o som pode ser alterado.

Open the CD door and clean the lens as shown.

- Use um soprador, disponível em lojas de fotos e câmaras, para limpar o pó das lentes através do ar soprado.

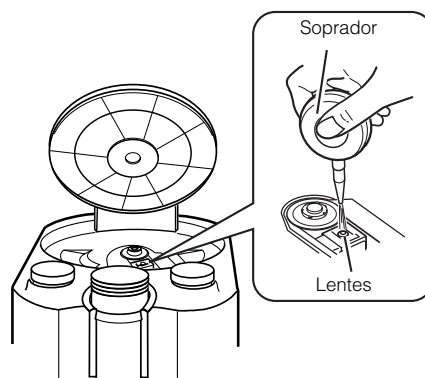

- Para marcas de dedos nas lentes, etc. limpe com um cotonete.

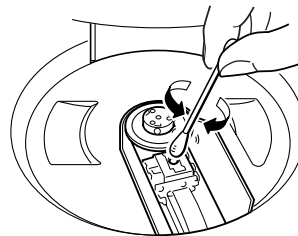

## Condensação da umidade



Umidade pode se condensar nas lentes dentro do aparelho nos seguintes casos:

- Depois de ligar o aquecimento no compartimento.
- Num lugar úmido.
- Se o aparelho foi trazido diretamente de um lugar frio para um quente.

Se isto acontecer, o aparelho pode funcionar mal. Neste caso, deixe-o ligado, por algumas horas até que a umidade se evapore, desligue o cabo de alimentação CA e torne então a ligá-lo.

# Especificações

## CA-FSX5

### Amplificador

Potência de Saída	
Principal	:60 W (30 W + 30 W) a 4 Ω (1 kHz 10% THD)
Auxiliar	:60 W (30 W + 30 W) a 4 Ω (80 Hz 10% THD)
Sensibilidade de entrada/Impedância (1 kHz)	
LINE IN	:210 mV/51 kΩ (LEVEL 1) 520 mV/51 kΩ (LEVEL 2)
Sensibilidade de Saída/Impedância (1 kHz)	
LINE OUT	:600 mV/5,1 kΩ
OPTICAL DIGITAL OUT	:-23 dBm - -15 dBm
Terminais dos alto-falantes	:MIN. 4 Ω
Fones	:16 Ω - 1 kΩ

### CD Player

Relação sinal/ruído	:95 dB
Distorção e Tremulação	:Incomensurável

### Rádio

Sintonizador de FM	
Alcance de Sintonia	:87,50 MHz - 108,00 MHz
Sintonizador de AM	
Alcance de Sintonia	:531 kHz - 1 710 kHz (em intervalos de sintonização de 9 kHz) 530 kHz - 1 710 kHz (em intervalos de sintonização de 10 kHz)

### Especificações de Energia

Requisitos de Energia	:AC 110-230 V ~ , 50/60 Hz
Consumo de Energia	
Para 110 V	:27 W (modo de alimentação ligada) 1,2 W (em Espera: com visor desligado) 4,5 W (em Espera: com visor ligado)
Para 230 V	:30 W (modo de alimentação ligada) 2,0 W (em Espera: com visor desligado) 7,0 W (em Espera: com visor ligado)

### Unidade Central

Dimensões	:160 mm × 130 mm × 242 mm (L/A/P)
Peso	:Aprox. 2,3 kg

### Especificações dos Alto-falantes (cada um)

#### SP-FSX5

Tipo	:Tipo Reflexão de Graves de 2 Vias
<b>Alto-falante principal</b>	
	:9,5 cm × 1 cm
	Acionamento- direto
Capacidade de Admissão de Potência	:30 W
Impedância	:4 Ω
<b>Subwoofer (Alto-falante de graves auxiliar)</b>	
	:Cônico de 9,0 cm
Capacidade de Admissão de Potência	:30 W
Impedância	:4 Ω
Nível de Pressão Sonora	:77 dB/W·m
Frequência de desvio	:210 Hz
Amplitude de Frequências	:52 Hz - 20 000 Hz
Dimensões	:140 mm × 301,5 mm × 185 mm (L/A/P)
Peso	:Aprox. 2,3 kg cada

### Acessórios

Antena de Arame FM (1)
Antena de Quadro AM (1)
Controle Remoto (1)
Pilhas (2)
Cabos de Alto-falante (4)
Adaptador de Plugue CA (1)

*O modelo e as especificações estão sujeitos a alterações sem aviso prévio.*



**JVC**  
VICTOR COMPANY OF JAPAN, LIMITED