

JVC



Español

Português

DVD DIGITAL CINEMA SYSTEM SYSTEMA DVD DIGITAL CINEMA SISTEMA DE CINEMA DE DVD DIGITAL

TH-M508

Consists of XV-THM508, SP-PWM508,
SP-THM508F, SP-THM508C and
SP-THM505S

Consta de XV-THM508, SP-PWM508,
SP-THM508F, SP-THM508C y
SP-THM505S

Consiste em XV-THM508, SP-PWM508,
SP-THM508F, SP-THM508C e SP-THM505S

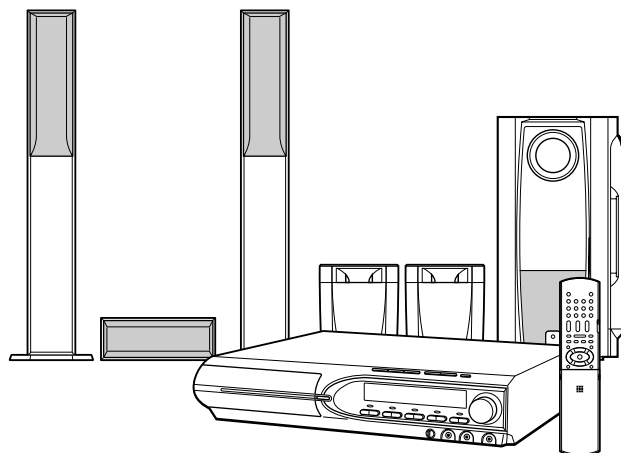

TH-M303

Consists of XV-THM303, SP-PWM303,
SP-THM303F, SP-THM303C and
SP-THM303S

Consta de XV-THM303, SP-PWM303,
SP-THM303F, SP-THM303C y
SP-THM303S

Consiste em XV-THM303, SP-PWM303,
SP-THM303F, SP-THM303C e SP-THM303S

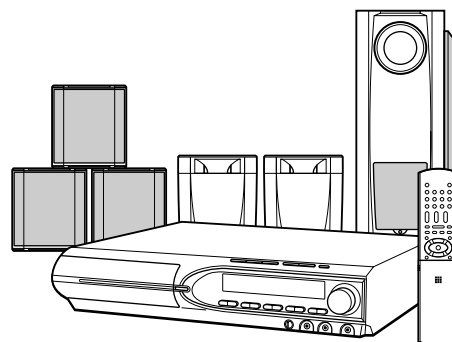

AV COMPU LINK
Digital Direct Progressive Scan

INSTRUCTIONS MANUAL DE INSTRUCCIONES INSTRUÇÕES

Warnings, Cautions and Others / Avisos, precauciones y otras notas / Advertências, precauções e outras notas

CAUTION

To reduce the risk of electrical shocks, fire, etc.:

1. Do not remove screws, covers or cabinet.
2. Do not expose this appliance to rain or moisture.

PRECAUTION

Para reducir el riesgo de descargas eléctricas, fuego, etc.:

1. No quitar los tornillos, tapas o caja.
2. No exponer el aparato a la lluvia ni a la humedad.

PRECAUÇÃO

Para reduzir o riscos de choques elétricos, incêndio, etc.:

1. Não retire parafusos nem desmonte as tampas ou o gabinete.
2. Não exponha este aparelho à chuva nem à umidade.

CAUTION — button! (XV-THM508/XV-THM303)

Disconnect the mains plug to shut the power off completely (the STANDBY lamp goes off).

The  button in any position does not disconnect the mains line.

- When the system is on standby, the STANDBY lamp lights red.
- When the system is turned on, the STANDBY lamp goes off. The power can be remote controlled.

PRECAUCIÓN — Botón ! (XV-THM508/XV-THM303)

Para desactivar la alimentación completamente, desenchufe el cable de alimentación de CA (la lámpara STANDBY se apaga).

La línea de la red no se desconecta en ninguna de las posiciones del botón .

- Cuando el sistema se encuentra en standby, la lámpara STANDBY se enciende en rojo.
- Cuando se activa la alimentación del sistema, la lámpara STANDBY se apaga.

La alimentación puede ser controlada a distancia.

PRECAUÇÃO — botão ! (XV-THM508/XV-THM303)

Desligue a ficha principal da parede para desligar totalmente a energia (a lâmpada STANDBY apaga-se).

O botão  em qualquer posição não desliga o cabo principal.

- Quando o sistema está em espera, a luz da lâmpada STANDBY fica vermelha.
- Quando o sistema está ligado, a lâmpada STANDBY apaga-se.

A energia pode ser controlada à distância.

CAUTION (SP-PWM508/SP-PWM303)

The power supply to the subwoofer is linked to the center unit. The POWER ON lamp on the subwoofer lights green when the power is turned on.

PRECAUCIÓN (SP-PWM508/SP-PWM303)

El suministro de energía al altavoz de subgraves está vinculado a la unidad central. La lámpara POWER ON del altavoz de subgraves se enciende en verde al encenderse el sistema.

PRECAUÇÃO (SP-PWM508/SP-PWM303)

O fornecimento de energia ao subwoofer está vinculado à unidade central. A lâmpada POWER ON do subwoofer acende-se em verde quando a alimentação está ligada.

IMPORTANT FOR LASER PRODUCTS

1. CLASS 1 LASER PRODUCT
2. **CAUTION:** Do not open the top cover. There are no user serviceable parts inside the unit; leave all servicing to qualified service personnel.
3. **CAUTION:** Visible and invisible laser radiation when open and interlock failed or defeated. Avoid direct exposure to beam.
4. REPRODUCTION OF LABEL: CAUTION LABEL, PLACED INSIDE THE UNIT.

IMPORTANTE PARA PRODUCTOS LÁSER

1. PRODUCTO LÁSER CLASE 1
2. **PRECAUCIÓN:** No abra la tapa superior. En el interior de la unidad no hay piezas que pueda reparar el usuario; encargue el servicio a personal técnico cualificado.
3. **PRECAUCIÓN:** Radiación láser visible e invisible en caso de apertura o con interbloqueo averiado o defectuoso. Evite la exposición directa a los haces.
4. REPRODUCCIÓN DE LA ETIQUETA: ETIQUETA DE PRECAUCIÓN, COLOCADA EN EL INTERIOR DE LA UNIDAD.

PARA PRODUTOS LASER, IMPORTANTE

1. PRODUTO LASER DE CLASSE 1
2. **PRECAUÇÃO:** não abrir a cobertura superior. Dentro da unidade não existem partes cuja manutenção tenha de ser feita pelo usuário; deixe qualquer manutenção a cargo do pessoal de serviço qualificado.
3. **PRECAUÇÃO:** radiação laser visível e invisível quando se abre e com a conexão interna em falha ou frustrada. Evite a exposição direta ao raio.
4. REPRODUÇÃO DE ETIQUETA: ETIQUETA DE AVISO SITUADA NO INTERIOR DA UNIDADE.

CAUTION: Visible and invisible laser radiation when open and interlock failed or defeated. AVOID DIRECT EXPOSURE TO BEAM.	ADVARSEL: Synlig og usynlig laserstråling når maskinen er åben eller interlocken fejler. Undgå direkte eksponering til strålingen.	WARNING: Synlig och osynlig laserstråling när den öppnas och spärren är urkopplad. Betrakta ej strålen.	VARO: Avtattaessa ja suojalukitus ohitettuna tai viallisena olet alttiina näkyvälle ja näkymättömälle lasersäteilylle. Vältä säteien kohdistumista suoraan itseesi. (f)
--	---	--	--

CAUTION

- Do not block the ventilation openings or holes.
(If the ventilation openings or holes are blocked by a newspaper or cloth, etc., the heat may not be able to get out.)
- Do not place any naked flame sources, such as lighted candles, on the apparatus.
- When discarding batteries, environmental problems must be considered and local rules or laws governing the disposal of these batteries must be followed strictly.
- Do not expose this apparatus to rain, moisture, dripping or splashing and that no objects filled with liquids, such as vases, shall be placed on the apparatus.

PRECAUCIÓN

- No obstruya las rendijas o los orificios de ventilación.
(Si las rendijas o los orificios de ventilación quedan tapados con un periódico, un trozo de tela, etc., no se podrá disipar el calor).
- No ponga sobre el aparato ninguna llama al descubierto, como velas encendidas.
- Cuando tenga que descartar las pilas, tenga en cuenta los problemas ambientales y observe estrictamente los reglamentos o las leyes locales sobre disposición de las pilas.
- No exponga este aparato a la lluvia, humedad, goteos o salpicaduras. Tampoco ponga recipientes conteniendo líquidos, como floreros, encima del aparato.

PRECAUÇÃO

- Não obstrua as aberturas e orifícios de ventilação. (Se os orifícios ou aberturas de ventilação estiverem obstruídos por qualquer papel ou tecido, não haverá circulação do ar quente.)
- Não coloque nenhum objeto com chamas, como velas acesas, sobre o aparelho.
- Ao descartar as baterias, leve em consideração os problemas que possam ser causados ao meio ambiente e os regulamentos e leis locais e governamentais sobre recolhimento dessas baterias devem ser rigorosamente seguidos.
- Não exponha este aparelho à chuva, umidade, pingos ou esguichos de água, nem coloque em cima do mesmo qualquer tipo de recipiente que contenha líquidos, como por exemplo vasos.

Caution: Proper Ventilation

To avoid risk of electric shock and fire and to protect from damage, place the apparatus on a level surface. The minimal clearances are shown below:

Precaución: Ventilación Adecuada

Para evitar riesgos de descargas eléctricas e incendios y para protegerlo contra los daños, coloque el aparato sobre una superficie estable. Las holguras mínimas se indican a continuación:

Precaução: ventilação apropriada

Para evitar o risco de choque eléctrico e incêndio e prevenir avarias, coloque o aparelho em superfície nivelada. Os espaços mínimos necessários encontram-se abaixo:

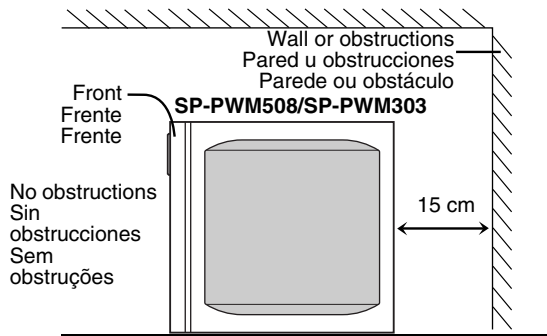
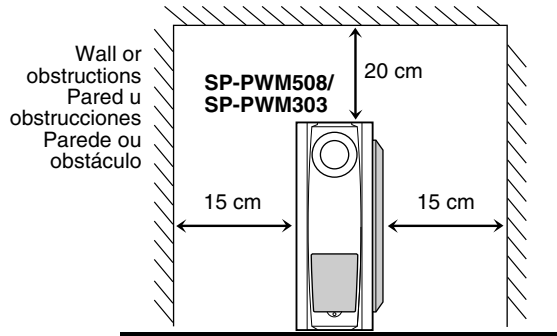
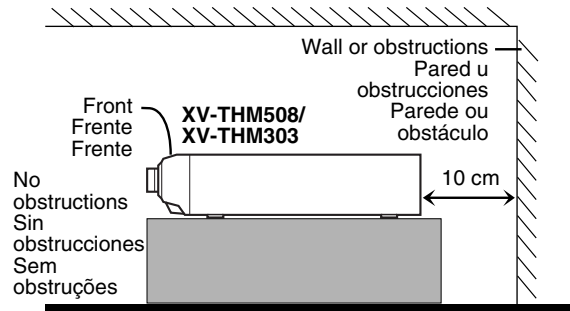
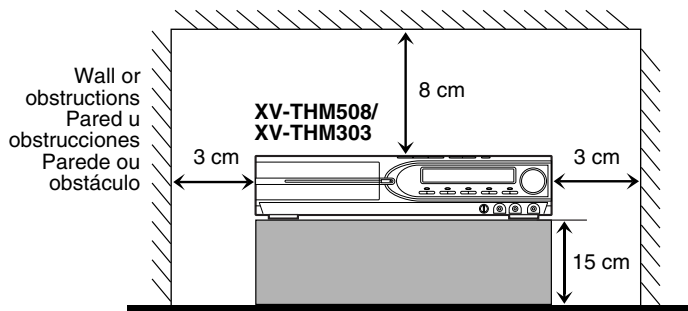

Índice de capítulos

Introducción	2	Funciones avanzadas	24
Notas sobre la manipulación	2	Uso del modo envolvente	24
Accesorios suministrados	2	Uso de la barra de pantalla	25
Acerca de los discos	3	Reproducción desde una posición especificada de un disco	27
Tipos de disco utilizables	3	Uso de la pantalla de control de archivos	28
Descripción de piezas y controles ...	5	Reanudación de reproducción	29
Conexiones	8	Selección de un ángulo de visión	29
Conexión de las antenas FM y AM	8	Selección de subtítulos	29
Conexión de los altavoces auxiliares (delantero, central, envolvente)	9	Selección de audio	30
Distribución de altavoces	11	Reproducción especial de imagen	30
Conexión de un televisor	11	Reproducción de programas	32
Conexión del altavoz de subgraves activo	12	Reproducción aleatoria	33
Conexión a un componente analógico	12	Reproducción de repetición	33
Conexión a un componente digital	12	Bloqueo de bandeja	34
Configuración del interruptor VOLTAGE SELECTOR	13	Configuraciones de sonido y otras	35
Conexión del cable de alimentación	13	Configuración de preferencias DVD ...	36
Accionamiento de dispositivos externos con el mando a distancia	14	Uso de los menús de configuración	36
Accionamiento del televisor	14	Descripción de menús	36
Manejo del sintonizador DBS o el convertidor CATV	14	Funcionamiento del sintonizador	40
Accionamiento del VCR	15	Configuración del intervalo del sintonizador AM	40
Operaciones básicas	16	Sintonización manual	40
Encendido y apagado del sistema	16	Sintonización predeterminada	41
Selección de fuente de reproducción	17	Selección del modo de recepción FM	41
Ajuste del volumen [VOLUME]	17	Reducción del ruido de emisión AM	41
Escucha con auriculares (no suministrados)	17	Sistema de mando a distancia AV COMPU LINK	42
Para quitar el sonido temporalmente [MUTING]	17	Funcionamiento del KARAOKE	43
Ajuste del brillo de las indicaciones [DIMMER]	17	Funcionamiento básico del KARAOKE	43
Temporizador de reposo [SLEEP]	18	Reserva de canciones	44
Ajuste del nivel de salida del altavoz de subgraves y de los altavoces centrales/envolventes [SUBWFR, CENTER, SURR L/R]	18	Selección de audio	44
Ajuste del sonido de los agudos [TREBLE]	18	Adición de un efecto de eco a la voz	45
Cambio del modo de escaneado	18	Modificación del tono del sonido de reproducción	45
Optimización de las configuraciones de los altavoces [Smart Surround Setup] (Configuración Envolvente Inteligente)	19	Referencias	46
Reproducción	20	Mantenimiento	46
Reproducción básica	20	Solución de problemas	46
Tecla de repetición	22	Especificaciones	47
Búsqueda de avance rápido/retroceso rápido	22		
Salto al principio de una selección deseada	22		
Localización de título/grupo deseado mediante los botones numéricos	23		
Reproducción de un grupo de bonificación	23		

Introducción

Notas sobre la manipulación

■ Precauciones importantes

Instalación del sistema

- Elija un lugar nivelado, seco y no demasiado caliente ni demasiado frío; entre 5°C y 35°C.
- Deje suficiente distancia entre el sistema y el televisor.
- No utilice el sistema en un lugar sometido a vibraciones.

Cable de alimentación

- ¡No manipule el cable de alimentación con las manos húmedas!
- Siempre se consume una pequeña cantidad de energía cuando el cable de alimentación está conectado a la toma de corriente (solamente la unidad central).
- Cuando desenchufe el cable de alimentación de la toma de corriente, tire siempre del enchufe, no del cable de alimentación.

Para evitar fallos de funcionamiento del sistema

- En el interior no hay piezas que el usuario pueda reparar. Si algo funciona mal, desenchufe el cable de alimentación y consulte con su distribuidor.
- No introduzca ningún objeto metálico dentro del sistema.
- No utilice ningún disco comercializado con una forma distinta de la habitual (en forma de corazón, flor, tarjeta de crédito, etcétera), pues puede dañar el sistema.
- No utilice ningún disco con cinta adhesiva, pegatinas o pegamento, pues puede dañar el sistema.

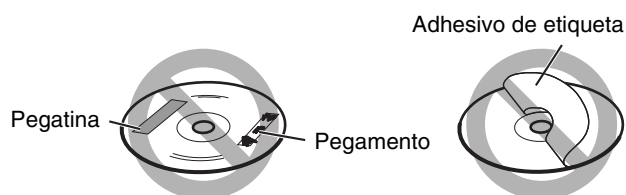

Nota sobre leyes de propiedad intelectual (copyright)

Compruebe las leyes de derechos de reproducción vigentes en su país antes de grabar a partir de los discos. La grabación de material protegido puede violar las leyes de propiedad intelectual.

Nota sobre el sistema de protección contra copia

Los discos están protegidos por un sistema de salvaguarda. Cuando conecte el sistema directamente a su aparato de vídeo (VCR), el sistema de protección contra copia se activa y es posible que la imagen no se reproduzca correctamente.

■ Precauciones de seguridad

Evite la humedad, el agua y el polvo

No coloque el sistema en lugares húmedos o polvorientos.

Evite las altas temperaturas

No deje el sistema expuesto a luz solar directa ni cerca de un aparato de calefacción.

En caso de ausencia

Cuando esté ausente por viaje u otros motivos durante un periodo prolongado, desconecte el enchufe del cable de alimentación de la toma de corriente.

No bloquee las salidas de ventilación

El bloqueo de las salidas de ventilación puede dañar el sistema.

Cuidado de la carcasa exterior del equipo

Cuando limpie el sistema, utilice un paño suave y siga las instrucciones correspondientes sobre el uso de paños recubiertos químicamente. No utilice benceno, diluyente u otros disolventes orgánicos, incluidos los desinfectantes. Estos productos pueden causar deformación o decoloración.

Si entra agua en el sistema

Apague el sistema, desconecte de la toma de corriente el enchufe del cable de alimentación y póngase en contacto con el establecimiento donde compró el equipo. El uso del sistema en este estado puede causar incendio o descarga eléctrica.

Accesorios suministrados

Compruebe que tiene todos los accesorios suministrados. El número entre paréntesis es la cantidad de piezas suministradas. Si falta algo, póngase inmediatamente en contacto con su distribuidor.

- Mando a distancia (1)
- Pilas (2)
- Antena FM (1)
- Antena de cuadro AM (OM: onda media) (1)
- Cable de alimentación (1)
- Cable del sistema (1)
- Cable de vídeo compuesto (1)
- Cables de altavoz (TH-M508 solamente)
 - Para altavoces auxiliares (delantero izquierdo/derecho) y central (3)
 - Para altavoces auxiliares (envolvente izquierdo/derecho) (2)
- Tornillos (TH-M508 solamente)
 - M4 x 20 mm:
 - Para altavoces delanteros (8)
- Adaptador de enchufe de CA (2)

Acerca de los discos

Tipos de disco utilizables

Este sistema ha sido diseñado para reproducir los discos siguientes: DVD VÍDEO, DVD AUDIO, CD Vídeo (VCD), CD Super Vídeo (SVCD), CD Audio (CD), CD-R y CD-RW.

- Este sistema es compatible con los sistemas NTSC y PAL. Cuando se reproduce un disco NTSC con el modo de escaneado ajustado en "PAL" (☞ p. 18), la señal de vídeo NTSC se convierte a la señal y salida PAL60.
- Este sistema puede reproducir también archivos MP3, WMA, JPEG y MPEG4 grabados en CD-Rs y CD-RWs. (☞ p. 20)
- Este sistema también puede reproducir DVD-R/-RWs finalizados que hayan sido grabados en formato DVD VÍDEO. No obstante, algunos discos no pueden reproducirse por las características del disco o las condiciones de grabación.

Discos que puede utilizar:

DVD VÍDEO 	CD Audio 
DVD AUDIO 	CD-R 
VCD 	CD-RW 
SVCD 	

DVD Logo es una marca comercial de DVD Format/Logo Licensing Corporation.

Código regional de los DVD VÍDEO

Los reproductores de DVD VÍDEO y los discos DVD VÍDEO tienen sus propios códigos regionales. Este sistema puede reproducir discos DVD VÍDEO cuyos códigos regionales contengan el código regional del sistema, que aparece indicado en el panel posterior.

Ejemplo de DVD reproducible:



Si se carga un DVD con un número de código de región inadecuado, aparece "¡ERROR CÓDIGO REGIONAL!" en la pantalla del televisor y la reproducción no puede iniciarse.

- Los discos siguientes no pueden reproducirse: DVD-ROM, DVD-RAM, SACD, CD-ROM, CD-I (CD-I Ready), Photo CD, etc.
La reproducción de estos discos producirá ruido y dañará los altavoces.
- **El funcionamiento real de algunos DVD VÍDEOs, DVD AUDIOs, VCDs o SVCDs, puede diferir del explicado en este manual. Esto se debe a la programación y la estructura del disco, no a un fallo de funcionamiento de este sistema.**

Notas sobre CD-R y CD-RW

- Los discos CD-R (grabables) y CD-RW (reescribibles) editados por el usuario solamente pueden reproducirse si previamente han sido "finalizados".
- Este sistema puede reproducir discos CD-R o CD-RW grabados en un PC si han sido grabados en el formato CD Audio. Este sistema también puede reproducir CD-Rs o CD-RWs si estos discos tienen grabados archivos MP3, WMA, JPEG o MPEG4. No obstante, algunos discos no pueden reproducirse por las características del disco o las condiciones de grabación, o por estar dañados o sucios.
En particular, la configuración y las características de un disco MP3, WMA, JPEG o MPEG4 vienen determinadas por el software y el hardware de escritura (codificación) utilizados para la grabación. Por consiguiente, debido a los programas y equipos empleados, pueden presentarse los siguientes síntomas:
 - Algunos discos pueden no reproducirse.
 - En discos MP3 o WMA, algunas pistas pueden llegar a saltarse o pueden no reproducirse normalmente.
 - En discos JPEG o MPEG4, algunos archivos pueden reproducirse de manera distorsionada.
- Antes de reproducir discos CD-R o CD-RW, lea atentamente las instrucciones o advertencias.
- Los discos CD-RW pueden necesitar un mayor tiempo de lectura. Esto se debe a que la reflectancia de los discos CD-RW es inferior a la de los CD normales.

Acerca de los discos

Notas sobre los discos MP3/WMA/JPEG/MPEG4

- Los discos MP3/WMA/JPEG/MPEG4 (ya sean CD-R o CD-RW) necesitan un mayor tiempo de lectura. (Varía según la complejidad de la configuración de directorio/archivo.)
- Cuando cree un disco MP3/WMA/JPEG/MPEG4, seleccione ISO 9660 Level 1 o Level 2 para el formato de disco.
- Este sistema permite discos “multisesión” (hasta 20 sesiones).
- Este sistema no puede reproducir discos “escritos por paquetes”.
- Este sistema solamente puede reproducir archivos MP3/WMA/JPEG/MPEG4 con las siguientes extensiones de archivo:
MP3: “.MP3”, “.Mp3”, “.mP3” y “.mp3”
WMA: “.wma”, “.WMA” y cualquier combinación de letras mayúsculas y minúsculas (como por ejemplo “.Wma”)
JPEG: “.jpg”, “.jpeg”, “.JPG”, “.JPEG” y cualquier combinación de mayúsculas y minúsculas (por ejemplo “.Jpg”)
MPEG4: “.asf”, “.ASF” y cualquier combinación de letras mayúsculas y minúsculas (como por ejemplo “.Asf”)
- Si en un disco hay grabados distintos tipos de archivos –archivos de audio (MP3/WMA), imágenes fijas (JPEG), y vídeo (MPEG4)– ajuste la configuración TYPO DE ARCHIVO en el menú IMAGEN conforme al valor apropiado para los datos que se desean leer. (☞ p. 37)
- El sistema reconoce hasta 150 pistas (archivos) por grupo, y 99 grupos por disco, y el número total de pistas (archivos) que el sistema puede reproducir es de 1000. Así por ejemplo, si usted ajusta TYPO DE ARCHIVO en AUDIO (☞ p. 37) y reproduce un disco que contiene 500 pistas MP3, 200 archivos JPEG, y 600 pistas WMA, el sistema puede reproducir 500 pistas MP3 y las primeras 500 de las 600 pistas WMA.
- Algunos discos MP3/WMA/JPEG/MPEG4 pueden no reproducirse normalmente por las características del propio disco o por las condiciones de grabación.

Notas sobre los discos MP3/WMA solamente

- El sistema soporta archivos MP3 grabados con una velocidad de transferencia de 32 – 320 kbps y una frecuencia de muestreo de 16 kHz, 22,05 kHz, 24 kHz*, 32 kHz, 44,1 kHz, o 48 kHz.
- Si en un disco hay etiquetas grabadas (nombre del álbum, artista, y título de la pista, etc.), su información aparecerá en la pantalla de control de archivos en la pantalla del televisor. (☞ p. 28)
- Recomendamos grabar cada pieza de material (canción) a una frecuencia de muestreo de 44,1 kHz y a una velocidad de transferencia de datos de 128 (96*) kbps.
- Algunas pistas pueden llegar a saltarse o pueden no reproducirse normalmente.
* Para WMA solamente

Notas sobre los discos JPEG solamente

- Recomendamos grabar un archivo con resolución 640 x 480. (Si se ha grabado un archivo con una resolución superior a 640 x 480, tardará más en reproducirse.)
- Este sistema puede reproducir solamente archivos JPEG básicos.
- Algunos archivos de un disco JPEG pueden reproducirse con distorsiones.

Notas sobre los discos MPEG4 solamente

- El sistema soporta tipos de perfil sencillos, tales como los archivos MPEG4 (MPEG4 SP).
- El sistema soporta archivos MPEG4 guardados con una velocidad de transferencia máxima de 384 kbps y un codificador de audio de G.726. (Para reproducir un archivo MPEG4, es necesario que el archivo contenga datos de audio formateados con G.726.)
- El tamaño máximo de la imagen reproducida está a una resolución de 352 x 288 píxeles (CIF).
- Algunos archivos pueden llegar a saltarse o pueden no reproducirse normalmente.

Este producto incorpora tecnología de protección del copyright amparada por demandas de patentes de EE.UU. y otros derechos de propiedad intelectual de Macrovision Corporation y otros propietarios. El empleo de dicha tecnología debe contar con la autorización de Macrovision Corporation y es únicamente para uso doméstico y otros usos de visualización limitados, a menos que Macrovision Corporation autorice lo contrario. Está prohibida la ingeniería inversa o desmontaje de la unidad.

“LOS CONSUMIDORES DEBEÁN TENER EN CUENTA QUE NO TODOS LOS TELEVISORES DE ALTA DEFINICIÓN SON TOTALMENTE COMPATIBLES CON ESTE PRODUCTO Y QUE PUEDE PROVOCAR LA APARICIÓN DE OBJETOS EXTRAÑOS EN LA IMAGEN. EN EL CASO DE PROBLEMAS EN LA IMAGEN DE 525 Ó 625 LÍNEAS DE ESCANEAMIENTO PROGRESIVO, SE RECOMIENDA QUE EL USUARIO CAMBIE LA CONEXIÓN A LA SALIDA ‘STANDARD DEFINITION’. EN CASO DE DUDA EN RELACIÓN CON LA COMPATIBILIDAD DE NUESTRO TELEVISOR Y ESTE MODELO DE REPRODUCTOR DVD 525p y 625p, LE ROGAMOS QUE SE PONGA EN CONTACTO CON NUESTRO CENTRO DE SERVICIO A LOS CLIENTES”.

ESTÁ PROHIBIDO USAR ESTE PRODUCTO DE CUALQUIER FORMA QUE CUMPLA CON LA NORMA MPEG-4 VISUAL, EXCEPTO PARA ACTIVIDADES DE ÍNDOLE PERSONAL O NO COMERCIAL POR PARTE DEL CONSUMIDOR.

Descripción de piezas y controles

Las ilustraciones de la unidad central y del altavoz de subgraves utilizadas en este manual corresponden al TH-M508, a menos que se indique otra cosa.

Panel frontal (unidad central)

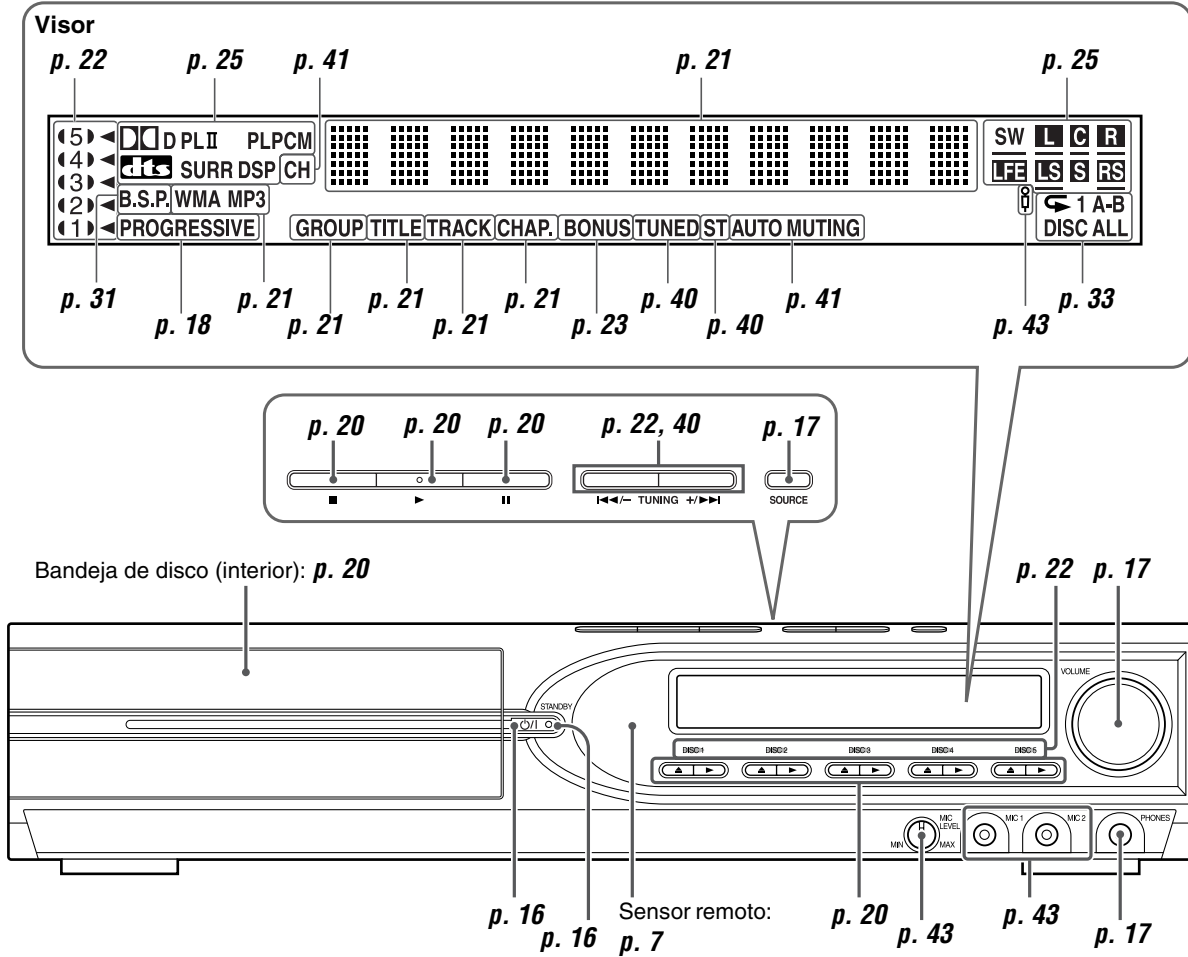

Panel posterior (unidad central)

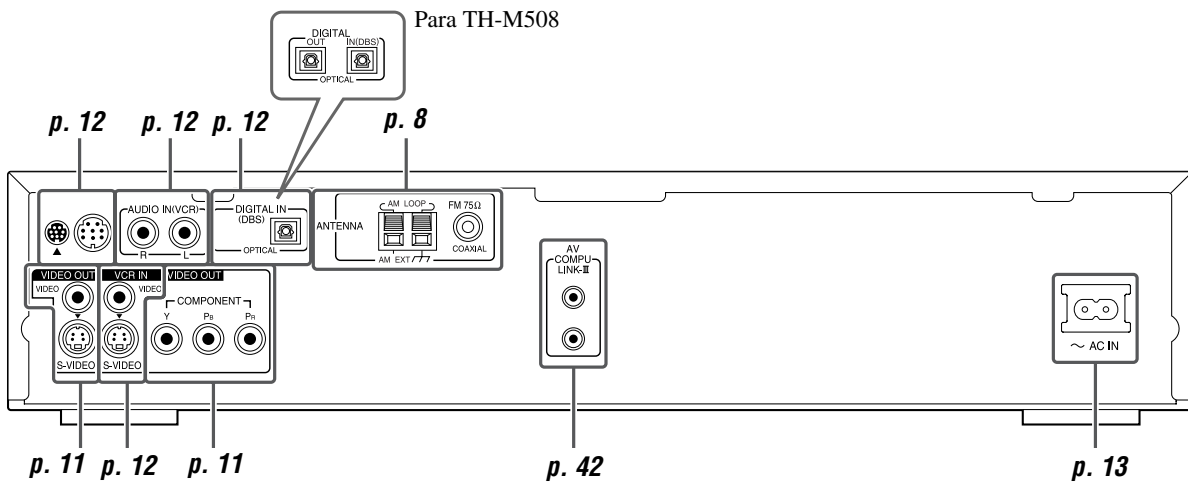

Altavoz de subgraves activo

SP-PWM508

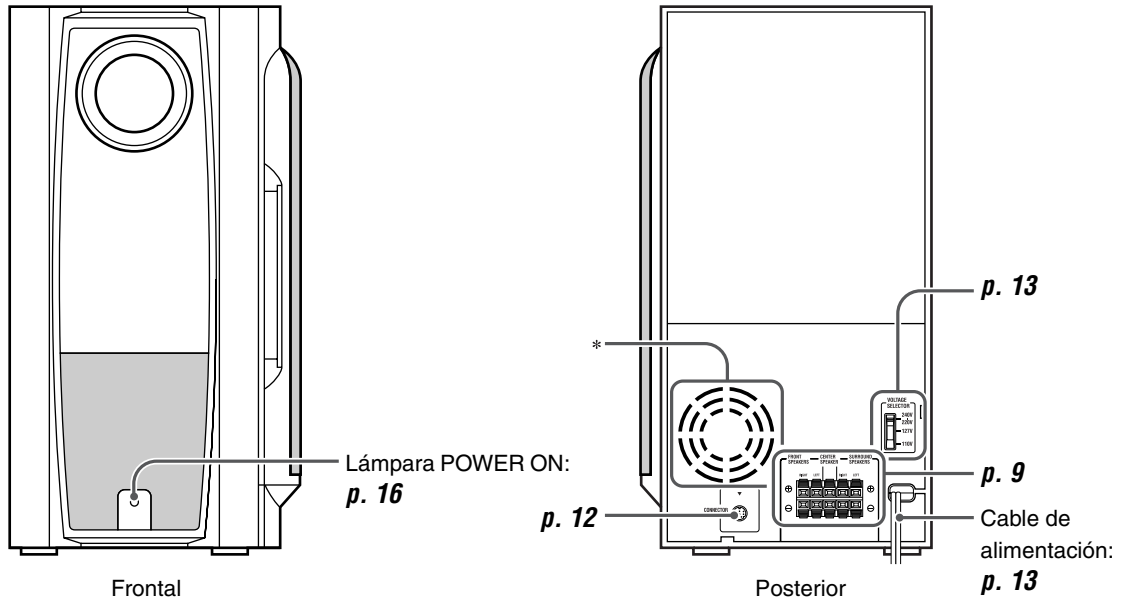

SP-PWM303

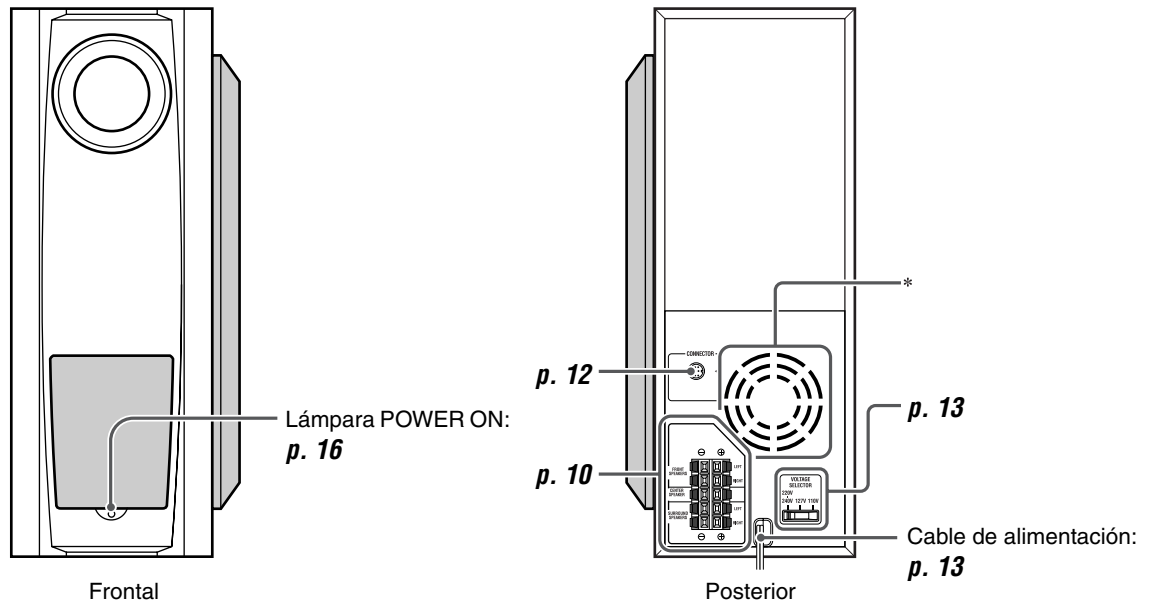

* No obstruya los orificios de ventilación.

NOTA

- Por razones de seguridad, compruebe siempre que hay espacio suficiente detrás del altavoz de subgraves activo.

Mando a distancia

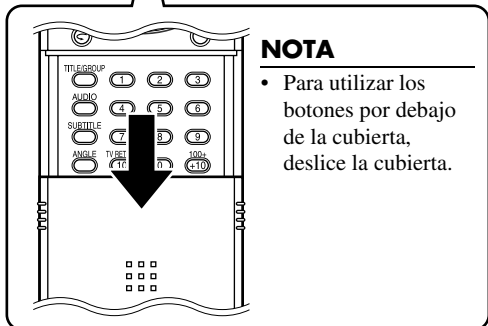
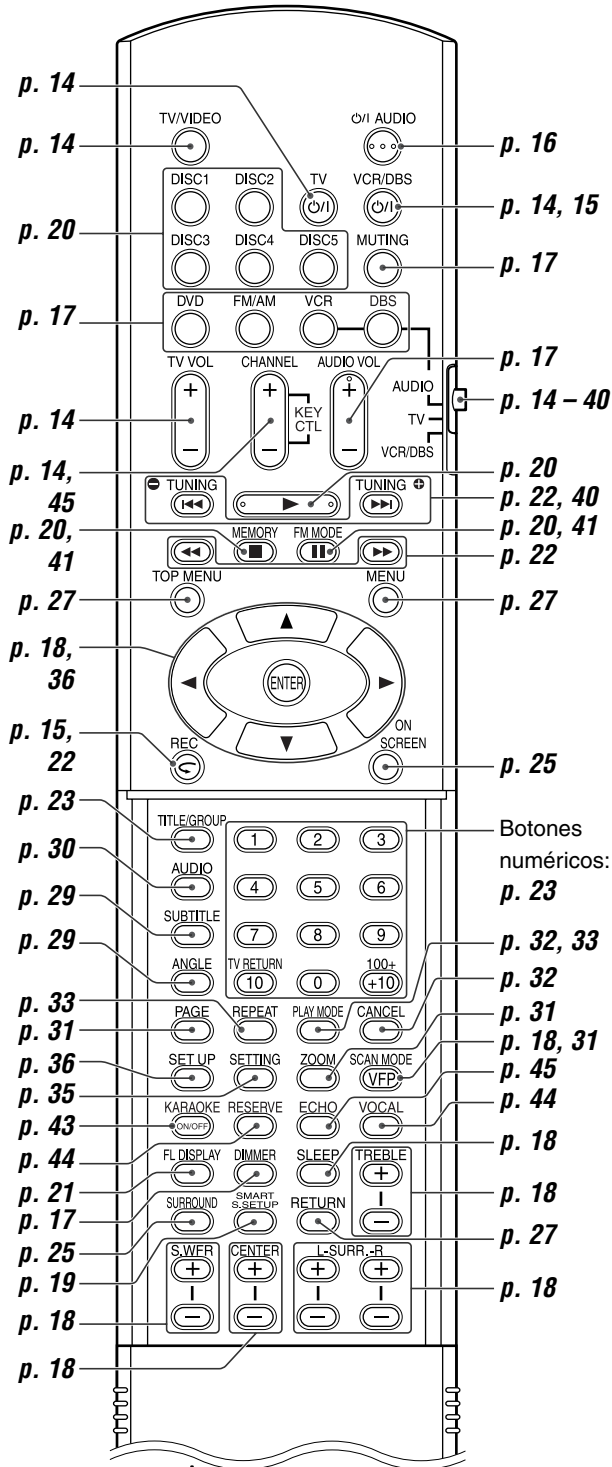

NOTA

- Para utilizar los botones por debajo de la cubierta, deslice la cubierta.

Colocación de las pilas del mando a distancia

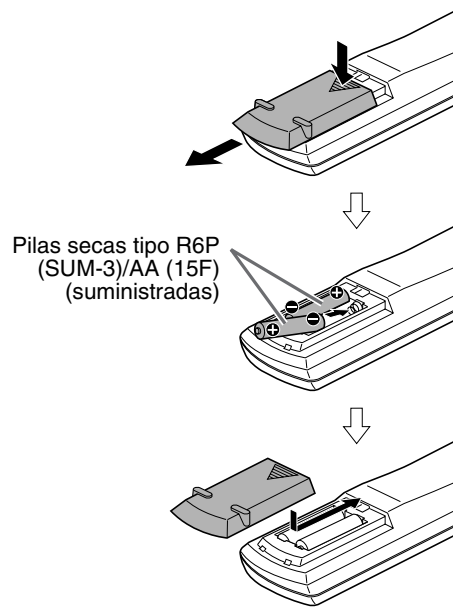

Pilas secas tipo R6P (SUM-3)/AA (15F) (suministradas)

Si disminuye la efectividad o el radio de acción del mando a distancia, cambie ambas pilas.

PRECAUCIÓN

- No exponga las pilas a calor o llamas.

Funcionamiento del sistema desde el mando a distancia

Apunte el mando a distancia directamente al panel frontal de la unidad central.

- No tape el sensor remoto.

Conexión de las antenas FM y AM

■ Antena de cuadro AM

Instalación de la antena de cuadro AM suministrada

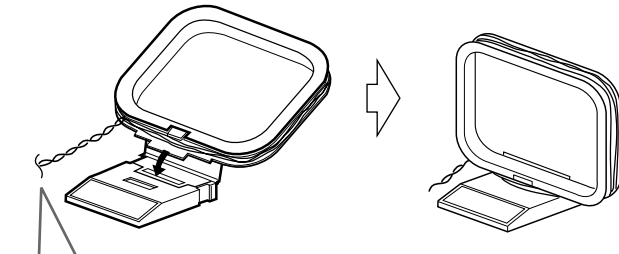

Si el cable de la antena está cubierto con recubrimiento aislante, retuerza y tire del recubrimiento aislante para sacarlo.

Conexión de la antena de cuadro AM

1

Unidad central

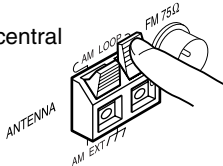

2

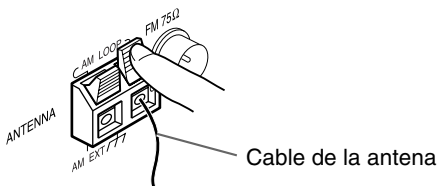

3

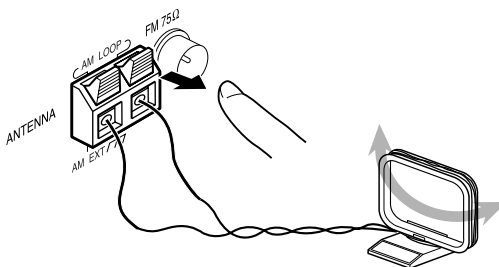

- Gire la antena de cuadro hasta optimizar la recepción de las retransmisiones AM.

NOTA

- Compruebe que los conductores de la antena no tocan ningún otro punto de conexión, cable de conexión o cable de alimentación. Esto podría ocasionar una recepción deficiente.

Si la recepción es deficiente

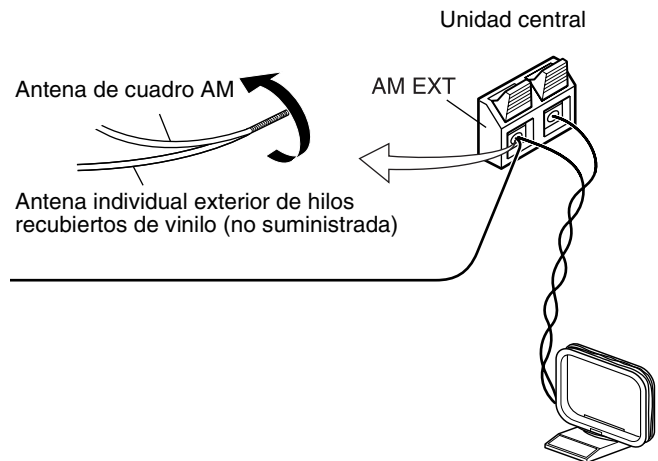

■ Antena FM

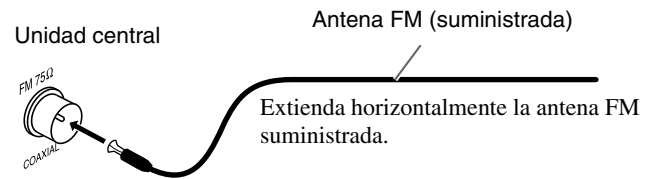

Si la recepción es deficiente

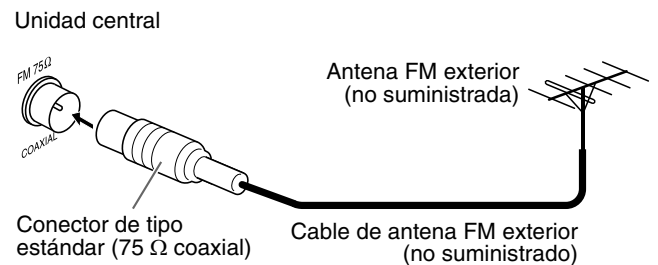

NOTA

- Se recomienda utilizar cable coaxial para la antena FM, ya que está bien blindado contra interferencias.

Conexión de los altavoces auxiliares (delantero, central, envolvente)

Antes de conectar los cables de altavoz:

Retuerza y tire para extraer el recubrimiento aislante.

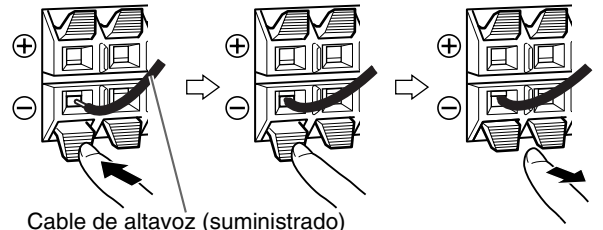

Cable de altavoz (suministrado)

- Conecte los cables de plata a los terminales negros (⊖).
- Conecte los cables de cobre a los terminales positivos (⊕) conforme a la siguiente tabla:

FRONT SPEAKERS (RIGHT)	Rojo
FRONT SPEAKERS (LEFT)	Blanco
CENTER SPEAKER	Verde
SURROUND SPEAKERS (RIGHT)	Gris
SURROUND SPEAKERS (LEFT)	Azul

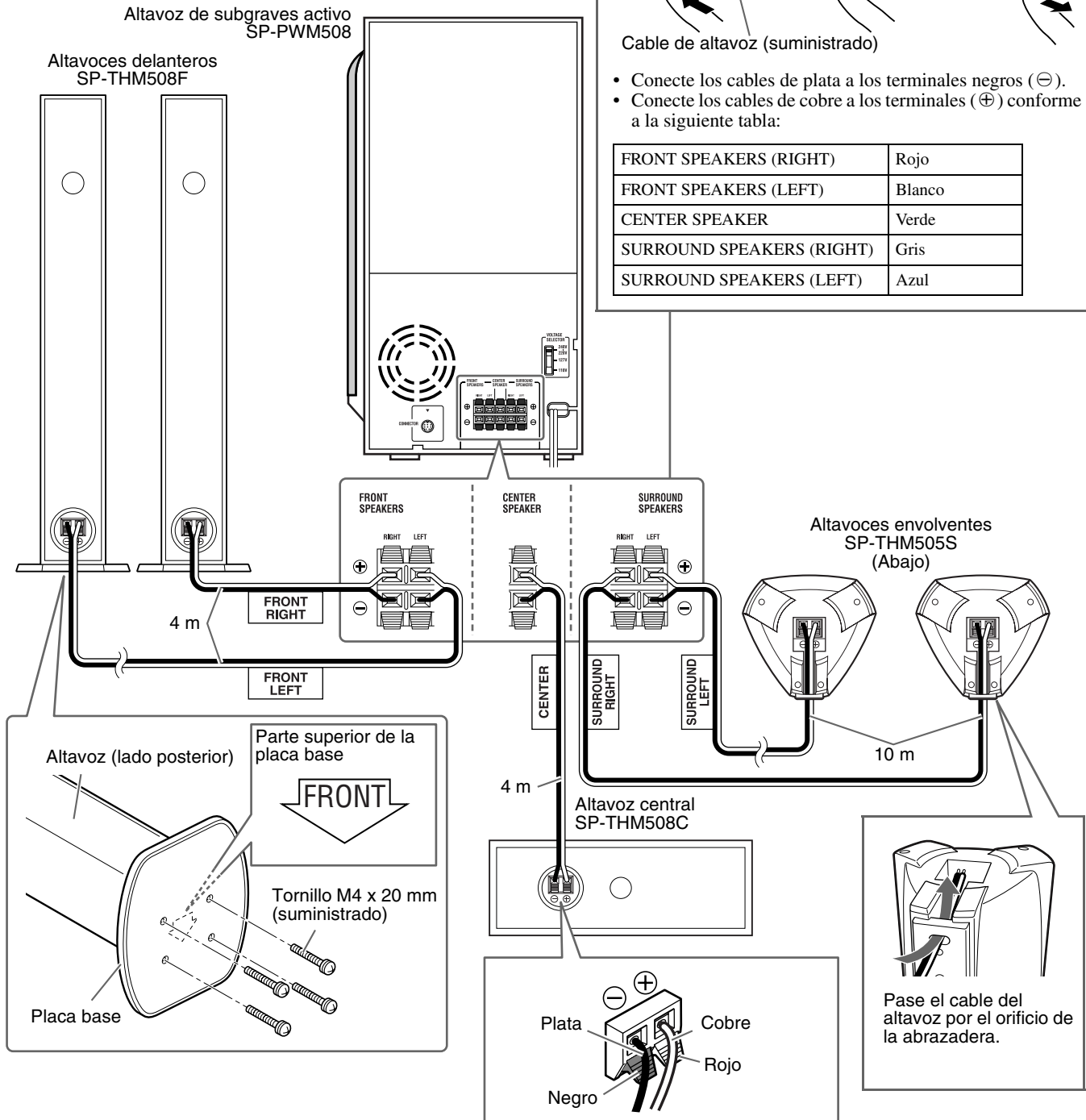

PRECAUCIÓN

- Si desea conectar altavoces distintos a los suministrados, asegúrese de que tengan la misma impedancia (SPEAKER IMPEDANCE), la cual aparece indicada junto a los terminales del altavoz en la parte posterior del altavoz de subgraves activo.
- NO conecte más de un altavoz a un punto de conexión de altavoz.

- Cuando instale los altavoces auxiliares en la pared:
 - Encargue la instalación en pared a personal cualificado. NO instale usted mismo los altavoces auxiliares en la pared, para evitar daños resultantes de su caída por una incorrecta instalación o por debilidad de la estructura de la pared.
 - Debe actuarse con precaución al seleccionar una ubicación para la instalación de altavoces en una pared. Si los altavoces instalados interfieren con actividades diarias, pueden producirse lesiones personales o daños en equipos.

Antes de conectar los cables de altavoz:
Retuerza y tire para extraer el recubrimiento aislante.



Cable de altavoz (suministrado)

- Conecte los cables de plata a los terminales negros (⊖).
- Conecte los cables de cobre a los terminales (⊕) conforme a la siguiente tabla:

FRONT SPEAKERS (LEFT)	Blanco
FRONT SPEAKERS (RIGHT)	Rojo
CENTER SPEAKER	Verde
SURROUND SPEAKERS (LEFT)	Azul
SURROUND SPEAKERS (RIGHT)	Gris

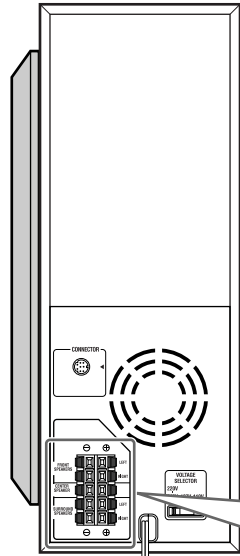

Altavoz de subgraves activo SP-PWM303

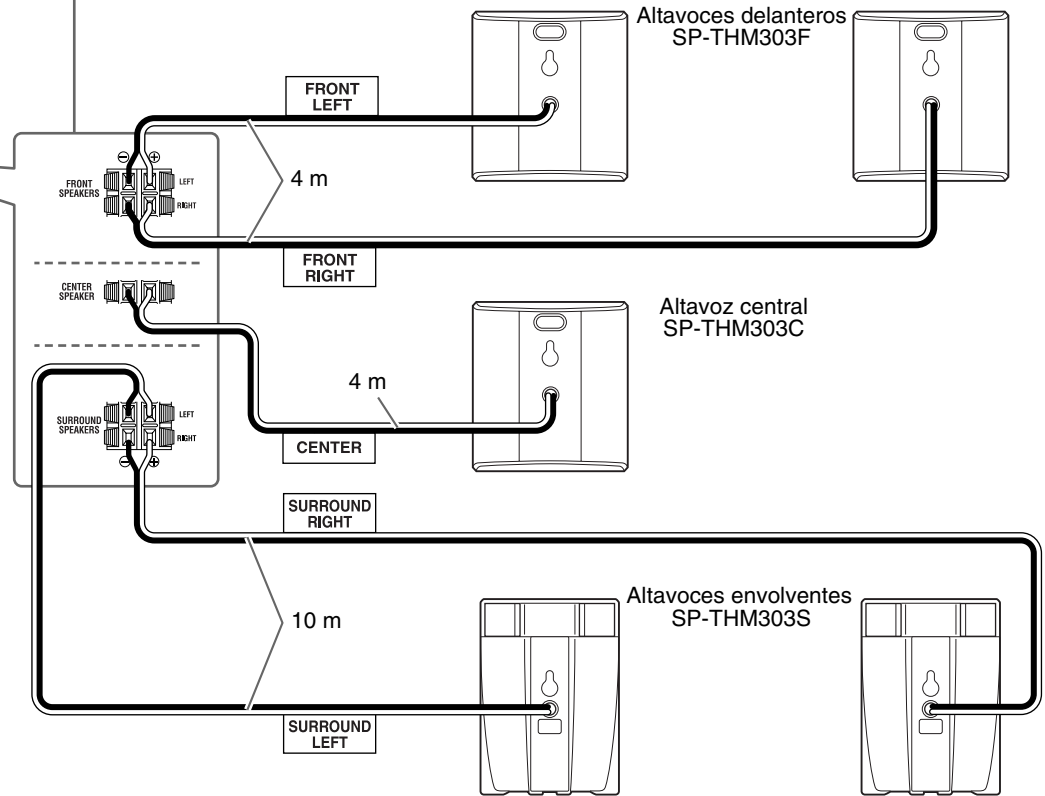

PRECAUCIÓN

- Si desea conectar altavoces distintos a los suministrados, asegúrese de que tengan la misma impedancia (SPEAKER IMPEDANCE), la cual aparece indicada junto a los terminales del altavoz en la parte posterior del altavoz de subgraves activo.
- NO conecte más de un altavoz a un punto de conexión de altavoz.

- Cuando instale los altavoces auxiliares en la pared:
 - Encargue la instalación en pared a personal cualificado. NO instale usted mismo los altavoces auxiliares en la pared, para evitar daños resultantes de su caída por una incorrecta instalación o por debilidad de la estructura de la pared.
 - Debe actuarse con precaución al seleccionar una ubicación para la instalación de altavoces en una pared. Si los altavoces instalados interfieren con actividades diarias, pueden producirse lesiones personales o daños en equipos.

Distribución de altavoces

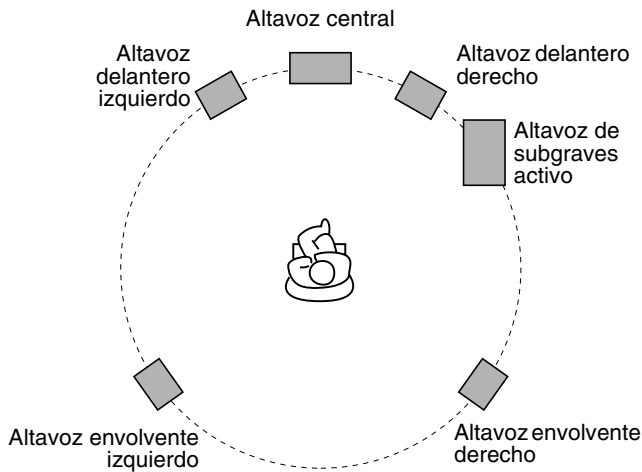

NOTA

- Si bien los altavoces auxiliares y el altavoz de subgraves activo se hallan blindados magnéticamente, la pantalla del televisor puede presentar manchas. En tal caso, mantenga la suficiente distancia entre los altavoces y el televisor.
- Los altavoces están blindada magnéticamente para evitar distorsiones de color en los televisores. Sin embargo, si no están correctamente instalada, se podrían producir distorsiones de color. Por lo tanto, preste atención a lo siguiente cuando se instale los altavoces.
 - Si va a instalar los altavoces cerca de un televisor, desconecte el interruptor de alimentación principal del televisor o desenchúfelo antes de instalar los altavoces. Luego espere por lo menos 30 minutos antes de volver a conectar el interruptor de alimentación principal del televisor.

Aunque siga las instrucciones de arriba, algunos televisores podrían ser afectados. En tal caso, aleje los altavoces del televisor.

- Coloque los altavoces auxiliares sobre una superficie lisa y nivelada.
- Asegúrese de colocar el altavoz de subgraves activo a la derecha del televisor. Si coloca el altavoz de subgraves activo a la izquierda del televisor, mantenga una distancia suficiente para eliminar la aparición de motas en la pantalla del televisor.

Para TH-M508 solamente:

- No se apoye en los altavoces auxiliares, pues podrían caerse o romperse, causando posibles lesiones. Procure especialmente que los niños no se apoyen en ellos.

Conexión de un televisor

- Puede obtener una mejor calidad de vídeo en el orden Vídeo en componentes > S-Vídeo > Vídeo compuesto.
- Puede producirse distorsión de la imagen cuando se conecte al televisor mediante un aparato de vídeo (VCR), o a un televisor con aparato de vídeo incorporado.
- Debe ajustar “TIPO DE MONITOR” correctamente en el menú IMAGEN, según la relación de aspecto de su televisor. (☞ p. 37)

■ Para conectar el aparato a un televisor equipado con tomas de entrada de vídeo componentes

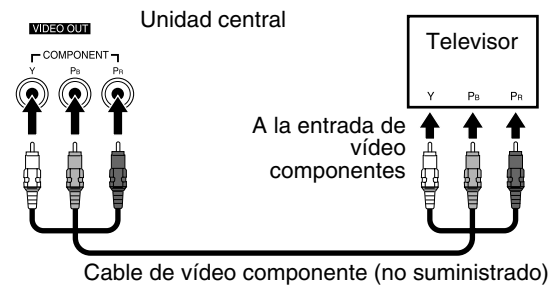

NOTA

- Si su televisor soporta la entrada de vídeo progresivo, usted puede disfrutar de una alta calidad de imagen activando el modo de escaneo progresivo. (☞ p. 18)
- Si las tomas de entrada de vídeo componentes de su televisor son del tipo BNC, utilice un adaptador de enchufe (no suministrado) para convertir las clavijas del enchufe en clavijas BNC.
- Las señales de vídeo en componentes se pueden emitir solamente cuando se selecciona “DVD” como fuente de reproducción. (☞ p. 17)

■ Para conectar un televisor equipado con conector de vídeo compuesto o de S-vídeo

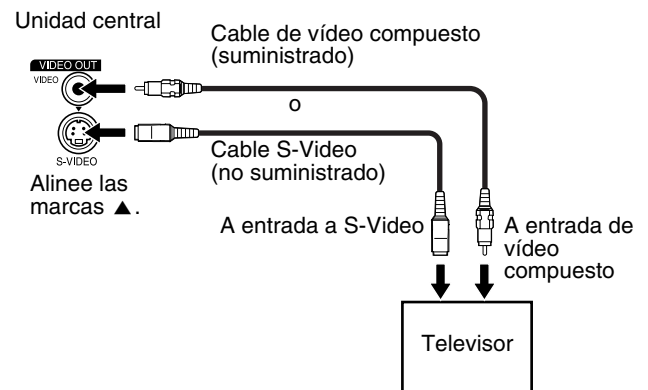

NOTA

- Seleccione el modo de escaneo correspondiente a su televisor. Consulte “Cambio del modo de escaneo” (☞ p. 18).

Conexión del altavoz de subgraves activo

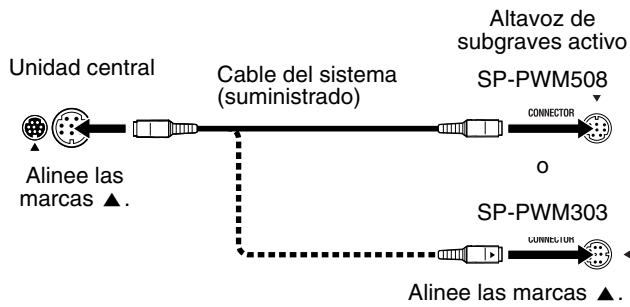

NOTA

- La manera de conectar el sistema varía según el tipo de altavoz de subgraves activo.

Conexión a un componente analógico

Puede disfrutar del sonido de un dispositivo analógico.

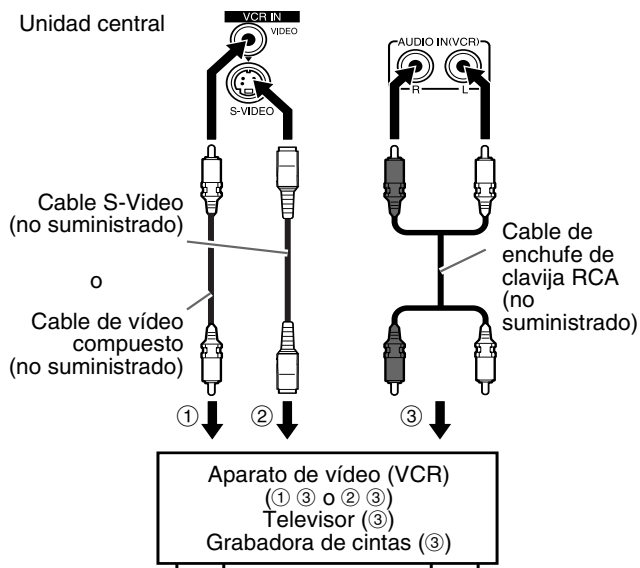

- ① A salida de vídeo compuesto
- ② A salida a S-Video
- ③ A salida de audio

NOTA

- La entrada de señales a la toma VIDEO de las tomas VCR IN saldrá solamente de la toma VIDEO de las tomas VIDEO OUT, no de la toma S-VIDEO de las tomas VIDEO OUT.

Conexión a un componente digital

Puede disfrutar del sonido de un dispositivo digital.

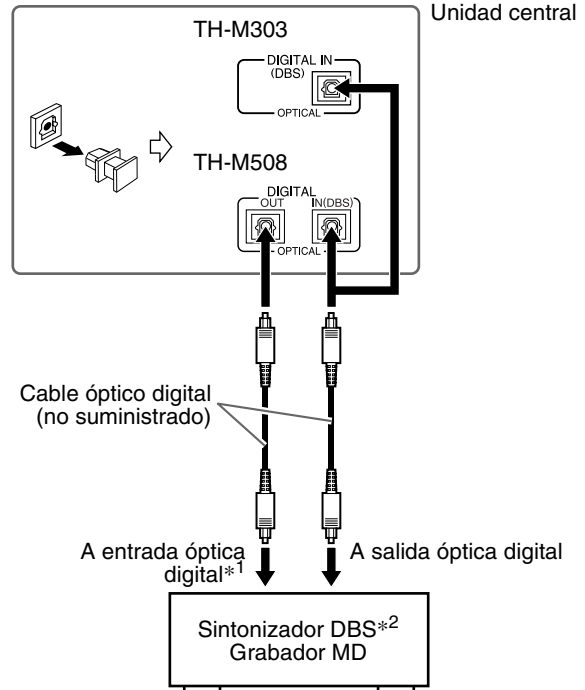

*1 Para TH-M508 solamente:

Este sistema puede enviar señales de audio digital a componentes digitales como un grabador de MD o un receptor AV. Para obtener más detalles sobre la selección de la señal de salida, consulte "SALIDA DE AUDIO DIGITAL" (p. 37).

*2 DBS = Direct Broadcasting Satellite

NOTA

- Solamente las señales de audio digital se pueden entrar cuando se selecciona "DBS" como fuente de reproducción. (p. 17)
- Cuando conecte un componente de vídeo, por ejemplo un sintonizador DBS, utilice este sistema para escuchar el sonido.
- Cuando se selecciona DBS como fuente, la señal PCM sale por DIGITAL OUT.

Configuración del interruptor VOLTAGE SELECTOR

Para evitar daños en el altavoz de subgraves activo, ajuste el conmutador VOLTAGE SELECTOR conforme al voltaje de su zona.

Cuando cambie la posición del interruptor VOLTAGE SELECTOR, utilice una herramienta como por ejemplo un destornillador de punta plana, etc.

PRECAUCIÓN

NO enchufe el cable de alimentación del altavoz de subgraves activo antes de ajustar el interruptor VOLTAGE SELECTOR en el voltaje correcto.

SP-PWM508

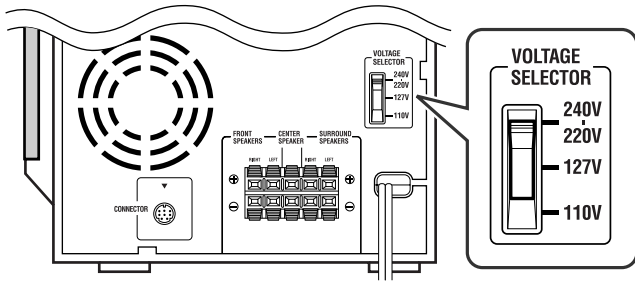

SP-PWM303

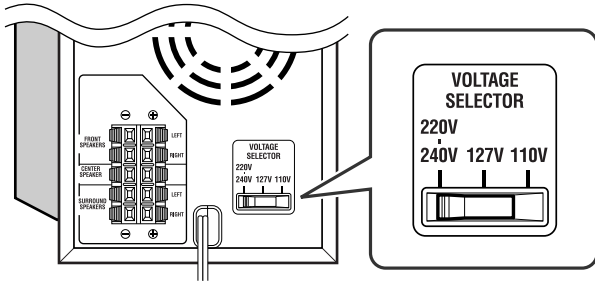

Conexión del cable de alimentación

Asegúrese de que se han llevado a cabo todas las demás conexiones.

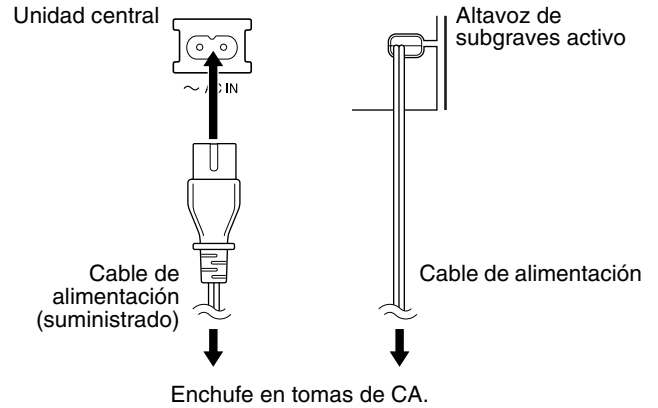

PRECAUCIÓN

- Desconecte el cable de alimentación antes de limpiar o mover el sistema.
- No tire del cable de alimentación para desenchufarlo. Siempre, cuando vaya a desenchufar el cable, agarre y tire del enchufe, para no dañar el cable.
- Si las tomas de CA no coinciden con los enchufes de CA, utilice los adaptadores de enchufe de CA.

Accionamiento de dispositivos externos con el mando a distancia

Los botones descritos a continuación se utilizan en las páginas 14 y 15.

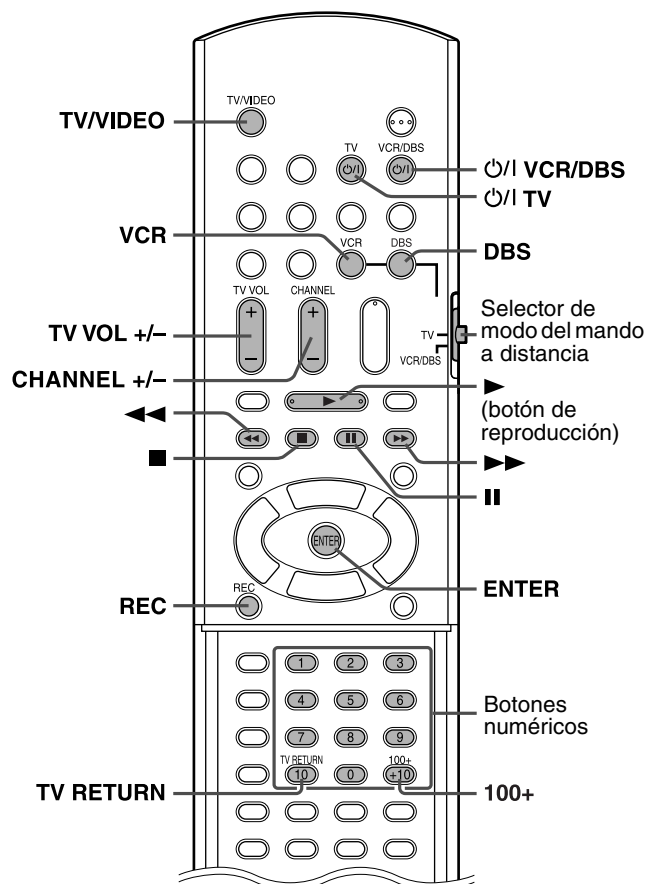

NOTA

- Los códigos de los fabricantes están sujetos a modificación sin previo aviso.
- Ajuste nuevamente los códigos después de cambiar las pilas del mando a distancia.

Accionamiento del televisor

■ Para ajustar el código del fabricante

Puede accionar un televisor JVC sin configurar el código del fabricante.

- 1** Deslice el selector de modo del mando a distancia hasta TV.
- 2** Pulse y mantenga pulsado **TV**.
- Mantenga pulsado el botón hasta finalizar el paso 4.
- 3** Pulse **ENTER**.

4 Pulse los botones numéricos (1-9, 0) para introducir el código del fabricante (2 dígitos).

Ejemplos:

Para un televisor Hitachi:

Pulse 1, y luego 0.

Para un televisor Toshiba:

Pulse 0, y luego 8.

Fabricante	Código	Fabricante	Código
JVC	01	Samsung	12
Hitachi	10	Sharp	06
Magnavox	02	Sony	07
Mitsubishi	03	Toshiba	08
Panasonic	04, 11	Zenith	09
RCA	05		

5 Suelte el botón **TV**.

Si aparece más de un código para la marca correspondiente, intente uno por uno hasta introducir el correcto.

■ Funcionamiento

Apunte el mando a distancia al televisor.

IMPORTANTE

Antes de utilizar el mando a distancia para controlar un televisor:

- Ajuste el selector de modo del mando a distancia en TV.

Están disponibles los botones siguientes:

- TV**: Enciende y apaga el televisor.
- TV VOL +/-**: Ajusta el volumen.
- TV/VIDEO**: Selecciona el modo de entrada (TV o VIDEO).
- CHANNEL +/-**: Cambia los canales.
- 1-10, 0, +10 (100+)**: Selecciona el canal.
- TV RETURN**: Alterna entre el canal previamente seleccionado y el canal actual.

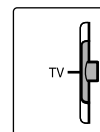

Manejo del sintonizador DBS o el convertidor CATV

■ Para ajustar el código del fabricante

- 1** Deslice el selector de modo del mando a distancia hasta VCR/DBS.
- 2** Pulse **DBS**.
- 3** Pulse y mantenga pulsado **TV**.
- Mantenga pulsado el botón hasta finalizar el paso 5.
- 4** Pulse **ENTER**.

Sigue en página siguiente

Accionamiento de dispositivos externos con el mando a distancia

5 Pulse los botones numéricos (1-9, 0) para introducir el código del fabricante (2 dígitos).

Ejemplos:

Para un producto GI Jerrold:

Pulse 0, y luego 1.

Para un producto Sony:

Pulse 2, y luego 0.

Fabricante	Código
Echostar	21
GI Jerrold	01, 02, 03, 04, 05, 06, 07, 08
Hamlin	15, 16, 17, 18
Pioneer	13, 14
RCA	19
Scientific Atlanta	09, 10
Sony	20
Zenith	11, 12

6 Suelte el botón VCR/DBS.

Si aparece más de un código para su marca, intente uno por uno hasta introducir el correcto.

■ Funcionamiento

Apunte el mando a distancia hacia el sintonizador DBS o el convertidor CATV.

IMPORTANTE

Antes de usar el mando a distancia para manejar un sintonizador DBS o convertidor CATV:

- 1 Ajuste el selector de modo del mando a distancia en VCR/DBS.
- 2 Pulse DBS.

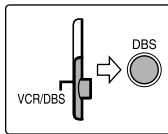

Están disponibles los botones siguientes:

 VCR/DBS: Enciende y apaga el sintonizador DBS o convertidor CATV.

CHANNEL +/-: Cambia los canales.

1-10, 0, +10 (100+): Selecciona el canal.

Accionamiento del VCR

■ Para ajustar el código del fabricante

1 Deslice el selector de modo del mando a distancia hasta VCR/DBS.

2 Pulse VCR.

3 Pulse y mantenga pulsado VCR/DBS.

Mantenga pulsado el botón hasta finalizar el paso 5.

4 Pulse ENTER.

5 Pulse los botones numéricos (1-9, 0) para introducir el código del fabricante (2 dígitos).

Ejemplos:

Para un aparato de vídeo Philips:

Pulse 0, y luego 9.

Para un aparato de vídeo NEC VCR:

Pulse 2, y luego 5.

Fabricante	Código	Fabricante	Código
JVC	01, 02, 03	Philips	09
Emerson	11, 26	RCA	05, 06
Fisher	29	Samsung	24
Funai	10, 14, 15, 16	Sanyo	21, 22, 23
Gold Star	12	Sharp	27, 28
Hitachi	04	Shintom	30
Mitsubishi	13	Sony	18, 19, 20
NEC	25	Zenith	08
Panasonic	07, 17		

6 Suelte el botón VCR/DBS.

Si aparece más de un código para su marca, intente uno por uno hasta introducir el correcto.

■ Funcionamiento

Apunte el mando a distancia al aparato de vídeo.

IMPORTANTE

Antes de utilizar el mando a distancia para controlar un aparato de vídeo:

- 1 Ajuste el selector de modo del mando a distancia en VCR/DBS.
- 2 Pulse VCR.

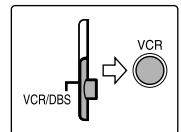

Están disponibles los botones siguientes:

 VCR/DBS: Enciende y apaga el aparato de vídeo.

▶ (botón de reproducción):

Comienza la reproducción.

■ : Interrumpe el funcionamiento.

|| : Hace una pausa en la reproducción.

▶▶ : Avance rápido de la cinta de vídeo.

◀◀ : Rebobina la cinta de vídeo.

REC: Pulse este botón junto con ▶ (botón de reproducción) para iniciar la grabación o junto con || para hacer una pausa en la grabación.

CHANNEL +/-: Cambia los canales de televisión en el aparato de vídeo.

NOTA

Para operar un VCR o un sintonizador DBS/convertidor CATV;

- La configuración de la fuente VCR o DBS se mantiene después de haber modificado el selector de modo del mando a distancia a AUDIO o TV. Para operar de nuevo el VCR o el sintonizador DBS/convertidor CATV, no es necesario pulsar VCR o DBS después de configurar el selector de modo del mando a distancia.

Los botones del mando a distancia se pueden usar para explicar la mayoría de las operaciones descritas en este manual. Los botones de la unidad central se pueden usar de la misma manera que los del mando a distancia para efectuar las operaciones deseadas, a no ser que se indique otra cosa.

IMPORTANTE

Antes de utilizar el mando a distancia para la operación siguiente:

- Ajuste el selector de modo del mando a distancia en AUDIO.

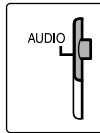

Los botones descritos a continuación se utilizan en las páginas 16 a 19.

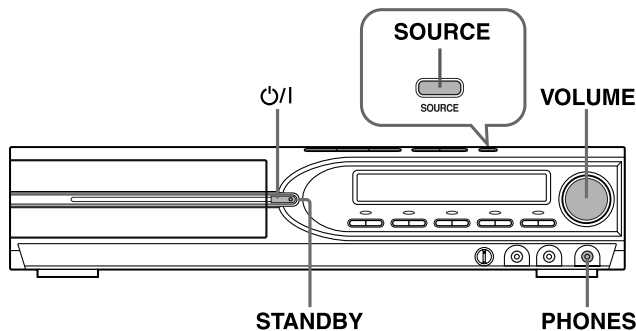
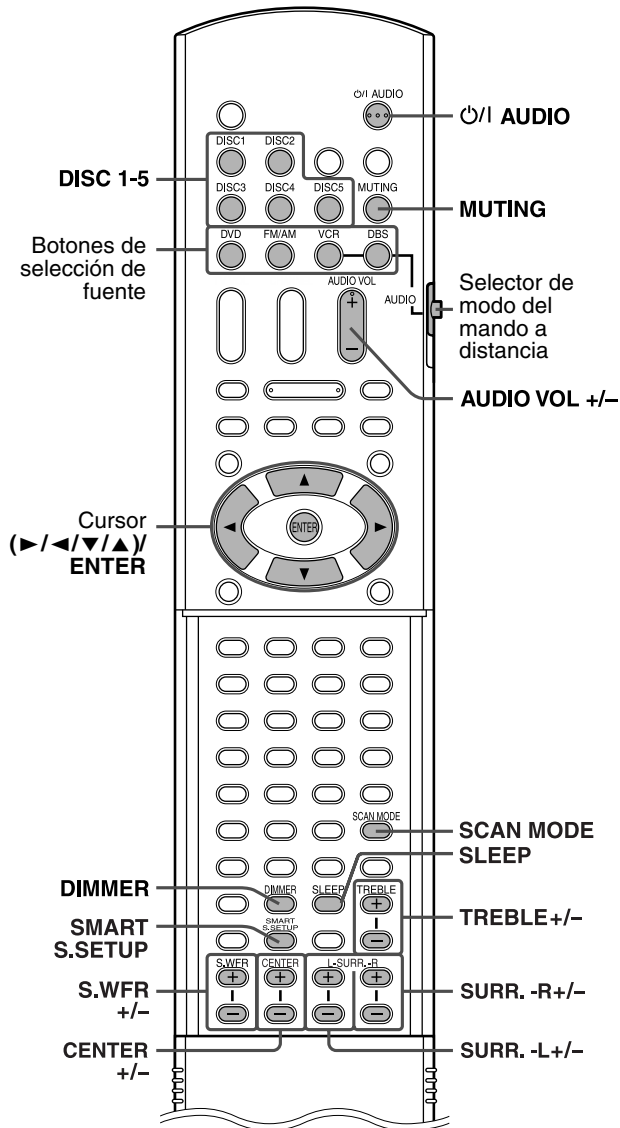

Encendido y apagado del sistema

En el mando a distancia:

Pulse **⏻/⏪ AUDIO**.

En la unidad central:

Pulse **⏻/⏪**.

Cuando se selecciona DVD como fuente (ver p. 17), los siguientes mensajes aparecerán en la pantalla del televisor.

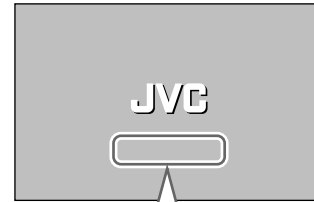

- “ABRIR”/“CERRAR”:
Aparece al abrir o cerrar la bandeja de disco.
- “LEYENDO”:
Aparece cuando el sistema está leyendo la información del disco.
- “¡ERROR CÓDIGO REGIONAL!”:
Aparece cuando el código de región del DVD VÍDEO no coincide con el código que soporta el sistema. El disco no se puede reproducir.
- “NO HAY DISCO”:
Aparece cuando no hay cargado ningún disco.
- “NO PUEDE TOCAR ESTE DISCO”:
Aparece cuando hay cargado un disco irreproducible.

NOTA

- La lámpara STANDBY se enciende cuando se apaga el aparato, y se apaga cuando se enciende el aparato.
- El suministro de energía al altavoz de subgraves está vinculado a la unidad central. La lámpara POWER ON del altavoz de subgraves se enciende en verde al encenderse el sistema.
- Una pequeña cantidad de energía se consume incluso con el equipo apagado (unidad central solamente). Esto se llama modo de espera; en este modo, la lámpara STANDBY está encendida. Desenchufe el cable de alimentación de la toma de CA para desactivar el equipo completamente.
- También puede encender el sistema mediante los botones siguientes:
 - Uno de los botones ▲ de la unidad central
 - Uno de los botones de selección de fuente del mando a distancia
 - Uno de los botones DISC (1-5) ► o ► en la unidad central. Puede utilizar los mismos botones en el mando a distancia, excepto después de pulsar FM/AM.

Selección de fuente de reproducción

En el mando a distancia:

Pulse uno de los botones de selección de fuente (DVD, FM/AM, VCR o DBS).

- DVD:** Para reproducir un disco (DVD VÍDEO, VCD, etc.). (☞ p. 20)
- FM/AM:** Para sintonizar una emisora FM o AM. (☞ p. 40)
Cada vez que pulse el botón, la banda alternará entre FM y AM.
- VCR:** Para seleccionar la fuente desde un componente conectado a las tomas VCR IN y las tomas AUDIO IN (VCR). (☞ p. 12)
- DBS:** Para seleccionar la fuente desde un componente conectado a la toma DIGITAL IN (DBS). (☞ p. 12)

En la unidad central:

Pulse SOURCE varias veces hasta que el nombre de la fuente deseada aparezca en el visor.

NOTA

- Cuando se selecciona como fuente AM, FM o DBS, el sistema no emite señales de vídeo.
- Se puede tardar un rato en cambiar la fuente.

Ajuste del volumen [VOLUME]

PRECAUCIÓN

- Ajuste siempre el volumen en su nivel mínimo antes de iniciar cualquier fuente.
Si el volumen está ajustado en su nivel alto, el repentino estallido de sonido podría causar daños permanentes su oído y/o estropear los altavoces.

En el mando a distancia:

Pulse AUDIO VOL + o –.

En la unidad central:

Gire VOLUME.

Escucha con auriculares (no suministrados)

PRECAUCIÓN

Asegúrese de bajar el volumen:

- Antes de conectar o ponerse los auriculares, ya que el volumen alto puede dañar los auriculares y sus oídos.
- Antes de desconectar los auriculares, dado que el volumen alto puede salir repentinamente por los altavoces.

Al conectar unos auriculares a la toma PHONES de la unidad central, el sistema cancela automáticamente el modo envolvente (☞ p. 24) seleccionado en ese momento, desactiva los altavoces, apaga el altavoz de subgraves, y activa el modo de auriculares. "HEADPHONE" aparece en el visor.

Modo de auriculares

Cuando utilice los auriculares, se emiten las señales siguientes, con independencia de la configuración de altavoces:

- Para 2 fuentes de canal, las señales de canales delanteros derecho e izquierdo se emiten por los auriculares.
- Las señales multicanales se reducen por mezcla y se emiten por los auriculares.
- (DVD AUDIO) Cuando el disco no permite la reducción por mezcla, sólo los canales delanteros derecho e izquierdo se emiten por los auriculares. En tal caso, "L/R ONLY" aparecerá en el visor durante unos segundos.

Para quitar el sonido temporalmente [MUTING]

Pulse MUTING.

Para reanudar el sonido

Haga una de estas cosas:

- Pulse nuevamente MUTING.
- Pulse AUDIO VOL +/- (o gire VOLUME en la unidad central).

Ajuste del brillo de las indicaciones [DIMMER]

Pulse DIMMER.

Con cada pulsación del botón, cambia el nivel de brillo.

Temporizador de reposo [SLEEP]

El sistema se apaga automáticamente una vez transcurrido el periodo de tiempo especificado.

Pulse SLEEP.

Cada vez que pulse el botón, la hora de apagado cambia.

Ejemplo:



Para comprobar el tiempo restante

Pulse SLEEP una vez.

Para cambiar el tiempo restante

Pulse SLEEP varias veces.

Para cancelar

Pulse SLEEP repetidamente hasta que aparezca "SLEEP OFF".

- Al apagarse el equipo también se cancela el temporizador de reposo.

Ajuste del nivel de salida del altavoz de subgraves y de los altavoces centrales/envolventes [SUBWFR, CENTER, SURR L/R]

Pulse S.WFR +/- para ajustar el altavoz de subgraves.

Pulse CENTER +/- para ajustar el altavoz central.

Pulse SURR.-L +/- para ajustar el altavoz envolvente izquierdo.

Pulse SURR.-R +/- para ajustar el altavoz envolvente derecho.

NOTA

- También se pueden realizar ajustes por medio del menú de configuración que aparece en la pantalla del televisor. (p. 37)
- Los ajustes afectan a todas las fuentes.
- No se puede hacer este ajuste cuando se ha seleccionado FM o AM como fuente.

Ajuste del sonido de los agudos [TREBLE]

Pulse TREBLE +/-.

NOTA

- Los ajustes afectan a todas las fuentes.

Cambio del modo de escaneado

El sistema se puede adaptar al modo de escaneado de su televisor.

NOTA

- Para usar el sistema en el modo PROGRESSIVE, hace falta que la unidad central esté conectada al televisor mediante un cable de vídeo componentes (no suministrado). (p. 11)

- Mientras DVD se ha seleccionado como fuente y se ha parado

1 Pulse y mantenga pulsado SCAN MODE durante 2 segundos.

El modo seleccionado actualmente aparece en la ventana de la pantalla.

2 Pulse el cursor ►/◀ para seleccionar el modo deseado.

- PAL: Seleccione esta opción solamente cuando su televisor soporte la entrada de vídeo entrelazada PAL.
- PAL PROG.: Seleccione esto cuando su televisor equipado con tomas de componentes soporte la entrada de vídeo progresiva PAL.
- NTSC: Seleccione esta opción solamente cuando su televisor soporte la entrada de vídeo entrelazada NTSC.
- NTSC PROG.: Seleccione esto cuando su televisor equipado con tomas de componentes soporte la entrada de vídeo progresiva NTSC.

Se puede obtener una mejor calidad de imagen en los modos "PAL PROG." o "NTSC PROG." que en los modos PAL o NTSC.

3 Pulse ENTER mientras se visualiza el modo seleccionado.

Cuando se selecciona "PAL PROG." o "NTSC PROG.", el indicador PROGRESSIVE se ilumina en el visor.

NOTA

- Aunque la imagen pueda aparecer distorsionada al presionar ENTER, no se trata de un fallo del sistema.

- Existen algunos televisores progresivos y algunos televisores de alta definición que no son completamente compatibles con este sistema, lo que hace que las imágenes no se vean de manera natural al reproducir un DVD VÍDEO en el modo de escaneado progresivo. En tal caso, cambie el modo de escaneado a "PAL" o "NTSC". Para comprobar la compatibilidad de su televisor, póngase en contacto con el centro de atención al cliente de JVC.
- Todos los televisores progresivos y todos los televisores de alta definición JVC son completamente compatibles con este sistema.

Optimización de las configuraciones de los altavoces [Smart Surround Setup] (Configuración Envolverte Inteligente)

NOTA

- Si la posición de los altavoces o de los oyentes cambia, o si cambia los altavoces suministrados por otros, vuelva a efectuar de nuevo la configuración envolvente inteligente.

- Mientras DVD se ha seleccionado como fuente y se ha parado

- 1 Colóquese en una posición en la que escuche el sonido.**
- 2 Pulse y mantenga pulsado SMART S.SETUP.**



“SETTING UP” parpadea en el visor.

- 3 Pulse ENTER, pulse el cursor ▼/▲ para seleccionar la distancia entre los altavoces frontales y la posición de audición, y luego pulse ENTER.**



- 4 Pulse el cursor ▼/▲ para seleccionar START, y luego pulse ENTER.**
- 5 Dé una palmada con las manos por encima de la cabeza.**
- 6 Asegúrese de que aparece “¡COMPLETADO!” en la pantalla del televisor, y luego pulse SMART S.SETUP.**

El sistema detecta el sonido de su palmada a través de los altavoces de satélite, y a continuación optimiza automáticamente las configuraciones de cada altavoz. Cuando finaliza la configuración envolvente inteligente, “¡COMPLETADO!” aparece en la pantalla del televisor.

Cuando aparece “¡FALLADO!” en la pantalla del televisor

El sistema no puede detectar la palmada correctamente. En tal caso, siga las instrucciones que aparecen en la pantalla del televisor.

- Cuando el sistema detecta el sonido de palmada como “¡FALLADO!” tres veces, ajuste la distancia (DISTANCIA) y el nivel de salida (NIVEL) manualmente (☞ p. 37).

Para cancelar

Pulse SMART S.SETUP.

NOTA

- Hace falta ajustar el nivel de salida del altavoz de subgraves (NIVEL) manualmente. (☞ p. 18 o 37)
- En el paso 2, “SW ERROR” aparece en el visor si la unidad central y el altavoz de subgraves activo no están correctamente conectados mediante el cable de sistema suministrado.

- Iconos como  muestran los tipos de discos para los cuales está disponible la operación.

IMPORTANTE

Antes de utilizar el mando a distancia para la operación siguiente:

- 1 Ajuste el selector de modo del mando a distancia en AUDIO.
- 2 Pulse DVD.

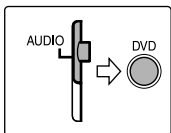

Los botones descritos a continuación se utilizan en las páginas 20 a 23.

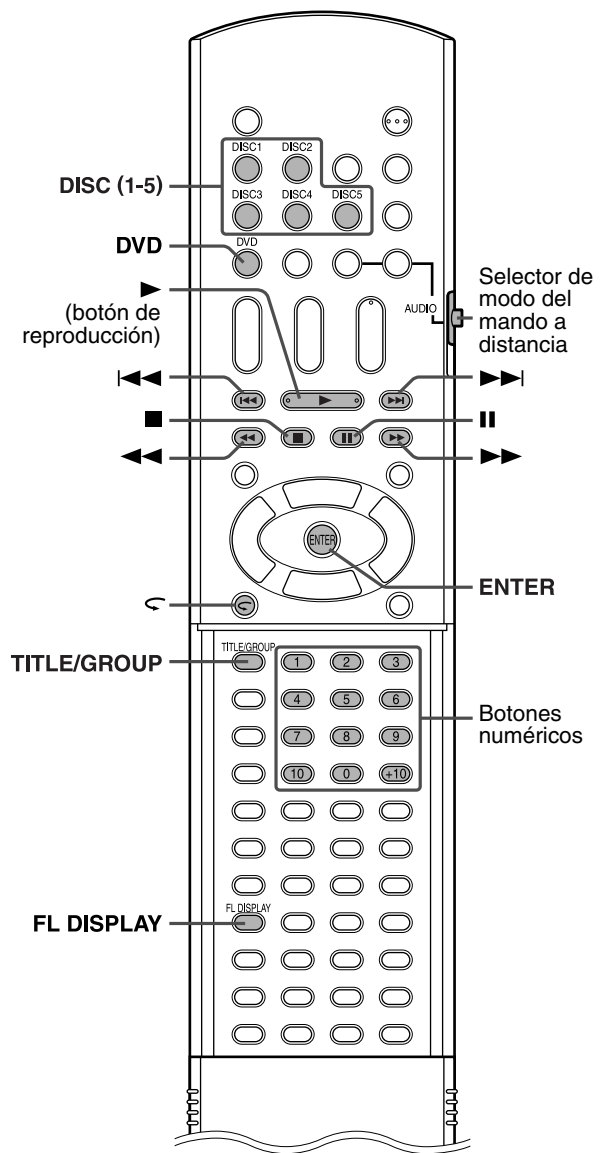

Lámparas de disco (TH-M508 solamente)

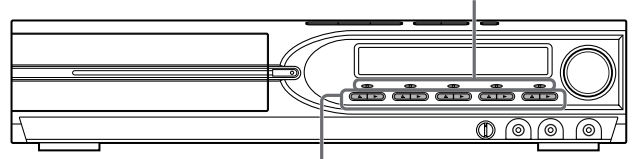

DISC (1-5) ▲/▶

Reproducción básica

■ Al reproducir un disco

- 1 Pulse el DISC (1-5)  deseado en la unidad central.

DVD VIDEO	DVD AUDIO	VCD	SVCD
CD	MP3 WMA	JPEG	MPEG 4

- El sistema se enciende y la bandeja de disco se abre.

- 2 Coloque un disco.

Con la etiqueta hacia arriba

Cuando se coloque un disco de 8 cm

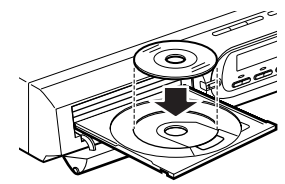
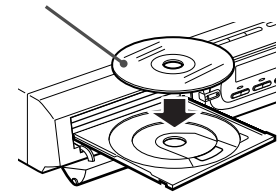

- 3 Pulse DISC (1-5).

■ Para discos MP3/WMA

La pantalla de control de archivos ( p. 28) aparece en la pantalla del televisor.

■ Para discos JPEG

Cada archivo (imagen fija) se muestra en la pantalla del televisor durante unos 3 segundos (presentación de diapositivas). Al parar la reproducción, aparecerá en el televisor la pantalla de control de archivos ( p. 28).

■ Para discos MPEG4

Pulsando TOP MENU o MENU, aparece la pantalla de control de archivos ( p. 28) en la pantalla del televisor durante la reproducción.











■ Para hacer una pausa en la reproducción Pulse II.

Para volver la reproducción, pulse ▶ (botón de reproducción).

■ Para interrumpir Pulse ■.

■ Iconos de guía de información en pantalla

Durante la reproducción de DVD VÍDEO, pueden aparecer un momento los siguientes iconos de guía en la pantalla del televisor:

- : aparece al principio de una escena con subtítulos en diversos idiomas.
- : aparece al principio de una escena con sonido en diversos idiomas.
- : aparece al principio de una escena con planos en diversos ángulos.
-  (Reproducción),  (Pausa),  /  (Avance rápido/retroceso rápido),  /  (Avance lento/retroceso lento): aparece cuando se realiza cada operación.
- : el disco no puede aceptar alguna operación que ha intentado hacer.

Sigue en página siguiente

NOTA

- Pueden cargarse hasta 5 discos.
- También puede iniciar la reproducción pulsando ► (botón de reproducción) o DVD.
- El sistema reproduce los discos disponibles secuencialmente, hasta que se detiene la reproducción o hasta que el disco cargado en la bandeja del DISC 5 llega al final.
- (Para JPEG) El sistema no puede aceptar operaciones aunque presione algún botón antes de que la imagen entera aparezca en la pantalla del televisor.
- Si no desea que aparezcan los iconos de guía en pantalla, consulte la página 38.

■ Información de reproducción en el visor

DVD VÍDEO

Ejemplo:

Cuando se reproduce un DVD VÍDEO codificado con Dolby Digital 5.1 canales

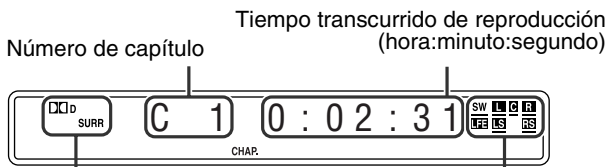

Modo de sonido envolvente y formato de señal digital (p. 24)

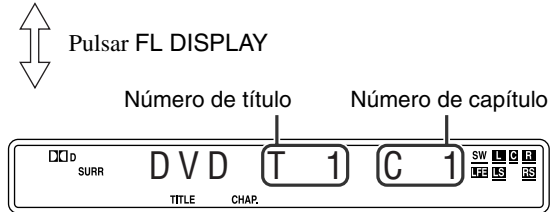

DVD AUDIO

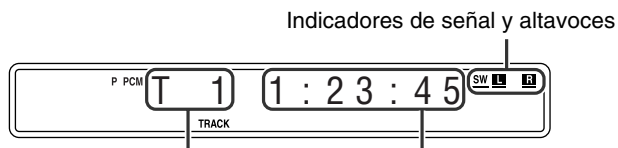

Pulsar FL DISPLAY

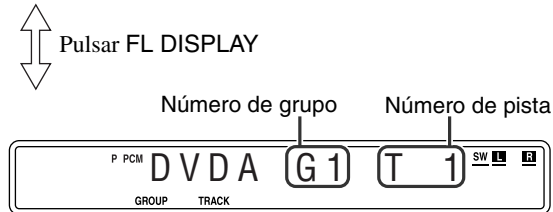

CD Vídeo/SVCD/CD Audio

Ejemplo:

Cuando se reproduce un CD Audio

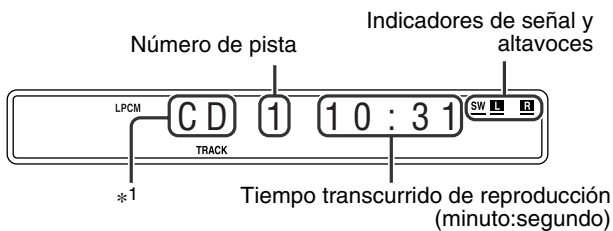

*1 Aparece la indicación VCD para CD Vídeo/SVCD.

NOTA

- Cuando se reproduce un disco CD Vídeo o SVCD con función PBC, el tiempo transcurrido de reproducción no aparece, pero aparece "PBC".

Discos MP3/WMA

Ejemplo:

Cuando se reproduce un disco MP3

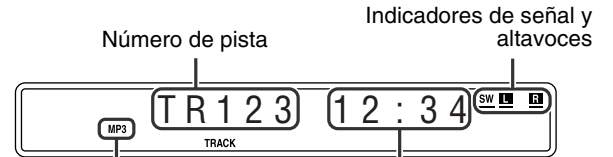

Indicador MP3*2



Pulsar FL DISPLAY

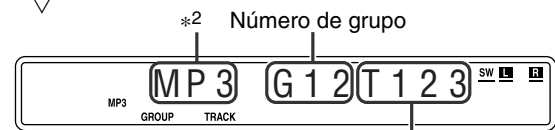

*2 El indicador WMA se ilumina al detectar un disco WMA.

Discos JPEG

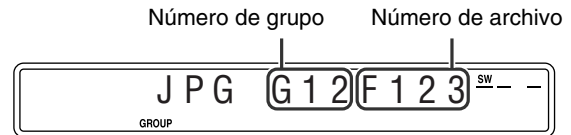

Discos MPEG4

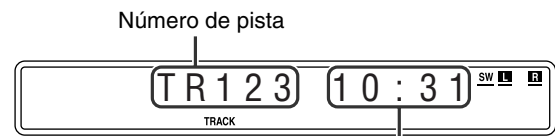

Pulsar FL DISPLAY



NOTA

- El modo de información horaria se puede cambiar (excepto para MP3/WMA/JPEG/MPEG4). (p. 26)
- También puede comprobar la información de reproducción en la pantalla del televisor. (p. 25)

■ Información de disco en el visor

Los indicadores de disco del visor muestran el estado actual de la bandeja de disco correspondiente.

Ejemplo:

Cuando hay discos cargados en las bandejas 1, 2, y 5 y está seleccionada la bandeja de disco 5.

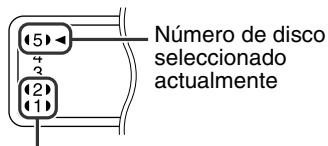

Número de disco cargado actualmente

Acerca de las luces de disco (Para TH-M508)

Las lámparas de disco de la unidad central muestran también el estado del disco. Sólo se ilumina la luz del disco seleccionado actualmente.

■ Salvapantallas

Una pantalla de televisor puede recalentarse si se muestra una imagen estática durante mucho tiempo. Para evitarlo, el sistema atenúa automáticamente la pantalla si se muestra una imagen estática durante más de 5 minutos (función de salvapantallas).

- Si se pulsa cualquier botón se cancelará la función de salvapantallas.
- Si no desea utilizar la función de salvapantallas, consulte la página 37.

Tecla de repetición

Puede retrasar la posición de reproducción en 10 segundos desde la posición actual.



- Durante la reproducción

En el mando a distancia:

Pulse ◀.

NOTA

- Esta función actúa en el mismo título.
- Esta función no puede funcionar en algunos discos.

Búsqueda de avance rápido/retroceso rápido

- Durante la reproducción



En el mando a distancia:

Pulse ▶▶ o ◀◀.

Cada vez que pulse el botón, la velocidad de búsqueda cambia (×2, ×5, ×10, ×20, ×60).

Para volver a velocidad normal de reproducción

Pulse ▶ (botón de reproducción).

En el mando a distancia y en la unidad central:

Pulse y mantenga pulsado ▶▶| o |◀◀.

Si mantiene continuamente pulsado ▶▶| o |◀◀, aumenta la velocidad de búsqueda de avance/retroceso rápido (×5 → ×20).

NOTA

- La operación con ▶▶| o |◀◀ antedicha está disponible para discos distintos de MPEG4.
- Cuando se reproduce un DVD VÍDEO, CD Vídeo, SVCD, o MPEG4, no se emite sonido durante la búsqueda de avance/retroceso rápido.
- Cuando se reproduce un DVD AUDIO o un CD Audio, el sonido se hace intermitente y débil durante la búsqueda de avance/retroceso rápido.
- Esta función puede no funcionar en algunos discos.

Salto al principio de una selección deseada

- Uso de los botones

▶▶|/|◀◀



- Para DVD VÍDEO (capítulo):
Durante la reproducción
- Para CD Vídeo/SVCD (pista):
Durante reproducción sin función PBC
- Para DVD AUDIO/CD Audio/MP3/WMA/JPEG/MPEG4 (pista/archivo):
Durante reproducción o en situación de parada

Pulse ▶▶| o |◀◀ repetidamente.

NOTA

- Al reproducir discos MP3/WMA, se pueden realizar operaciones por medio de la pantalla de control de archivos. (p. 28)
- Esta función puede no funcionar en algunos discos.

Reproducción

Consulte la página 20 para ver la ubicación de los botones.

■ Uso de los botones numéricos del mando a distancia

- Para DVD VÍDEO (título, capítulo):
Con el aparato parado, se selecciona el número de títulos.
Durante la reproducción, se selecciona el número de capítulos.
- Para DVD AUDIO (pista):
Durante la reproducción o en situación de parada
- Para CD Vídeo/SVCD (pista):
Durante la reproducción sin función PBC
- Para CD Audio/MP3/WMA/JPEG/MPEG4 (pista/archivo):
Durante la reproducción o en situación de parada

Pulse los botones numéricos (0-10, +10) para seleccionar el número deseado.

- Para obtener detalles sobre el uso de los botones numéricos, consulte “Cómo usar los botones numéricos” a continuación.

Cómo usar los botones numéricos

- Para seleccionar 3: Pulse 3.
- Para seleccionar 14: Pulse +10 y luego 4.
- Para seleccionar 24: Pulse +10 dos veces y luego 4.
- Para seleccionar 40: Pulse +10 tres veces y luego 10.
O pulse +10 cuatro veces y luego 0.

Localización de título/ grupo deseado mediante los botones numéricos

- Durante la reproducción o en situación de parada



1 Pulse TITLE/ GROUP.

“_ _” o “_” aparecen en la zona de indicación de título/grupo del visor.

Ejemplo:

Durante la reproducción de DVD VÍDEO

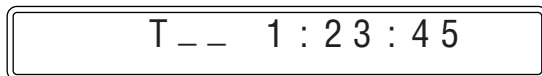

2 Mientras el visor indica “_ _” o “_”, utilice los botones numéricos (0-10, +10) para introducir el número de título o grupo deseado.

El sistema inicia la reproducción desde el primer capítulo/pista/archivo del título/grupo seleccionado.

- Para obtener detalles sobre el uso de los botones numéricos, consulte “Cómo usar los botones numéricos” arriba.

NOTA

- Esta función puede no funcionar en algunos discos.

Reproducción de un grupo de bonificación

Algunos DVD AUDIOS cuentan con un grupo especial denominado “grupo de bonificación”, cuyos contenidos no son accesibles al público. El grupo de bonificación siempre es asignado al último grupo del disco. Para reproducir un grupo de bonificación, es necesario introducir un determinado “número clave” (contraseña). La manera de obtener el número clave, depende de cada disco. Tras obtener el número clave, puede reproducir el grupo de bonificación siguiendo el procedimiento a continuación.



- Mientras el indicador BONUS se ilumina en el visor

1 Seleccione el grupo de bonificación.

Para seleccionar el grupo, consulte “Localización de título/grupo deseado mediante los botones numéricos” descrito arriba.

Aparece la indicación para introducir el número clave.

En el televisor



En el visor

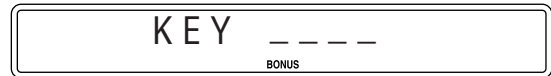

2 Pulse los botones numéricos (0-9) para introducir el número clave, y luego pulse ENTER.

Si introduce el número clave correcto, comenzará la reproducción y el indicador BONUS se apagará.

- Si introduce un número incorrecto, vuelva a introducir el número correctamente.

Para borrar la entrada del número clave

Haga cualquiera de estas cosas:

- Pulse ■.
- Abra la bandeja de disco.
- Apague el sistema.

NOTA

- En la reproducción aleatoria, no se reproducen pistas en el grupo de bonificación.

Funciones avanzadas

- Iconos como  muestran los tipos de discos para los cuales está disponible la operación.

IMPORTANTE

Antes de utilizar el mando a distancia para la operación siguiente:

- 1 Ajuste el selector de modo del mando a distancia en **AUDIO**.
 - 2 Pulse **DVD**.
- Hay excepciones en la operación mencionada arriba. En tal caso, siga las instrucciones específicas correspondientes.

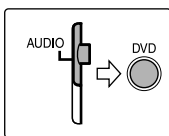

Los botones descritos a continuación se utilizan en las páginas 24 a 35.

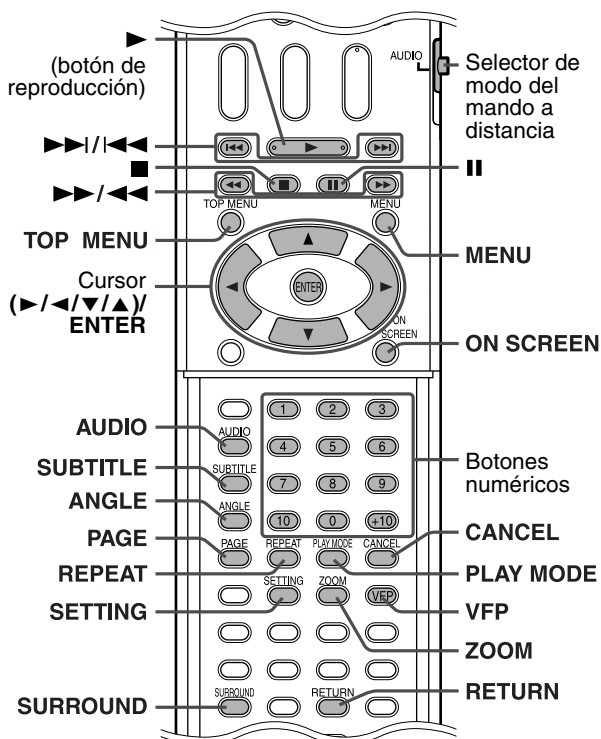

Uso del modo envolvente

■ Envolvente automático (AUTO SURR)

Se usa para reproducir el sonido tal y como es grabado, sin ninguna conversión (reducción por mezcla, simulación, etc.). Por ejemplo, una fuente multicanal se reproduce automáticamente en un audio multicanal.

■ Dolby Surround

Dolby Pro Logic II*1

Dolby Pro Logic II tiene un formato de reproducción multicanal renovado para descodificar todas las fuentes de 2 canales — fuente estéreo y fuente codificada Dolby Surround — en un canal 5.1. Dolby Pro Logic II tiene dos modos — modo “Movie” (Cine) y modo “Music” (Música):

• Pro Logic II Cine (PL II MOVIE)

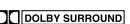
Adecuado para la reproducción de fuentes codificadas Dolby Surround que lleven la marca .

• Pro Logic II Música (PL II MUSIC)

Adecuado para la reproducción de cualquier fuente de música estéreo de 2 canales.

■ Dolby Digital*1

Se utiliza para reproducir bandas sonoras multicanal del software codificado con Dolby Digital (.

■ DTS Digital Surround*2

Se utiliza para reproducir bandas sonoras multicanal del software codificado con DTS Digital Surround (.

DTS Digital Surround (DTS) es otro formato de audio digital multicanal discreto disponible en software de CD Audio y DVD.

Modos de sonido envolvente disponibles para cada señal de entrada

Las marcas \checkmark muestran los modos de sonido envolvente disponibles.

Modo	Envolvente desactivado	Envolvente automático	Dolby Surround			DTS Digital Surround	Linear PCM	Packed PCM	DSP
	SURR OFF	AUTO SURR	PL II MOVIE*3	PL II MUSIC*3	Dolby Digital	DTS	LPCM	PPCM	ALL CH ST.*3
Dolby Digital (Multicanal)	\checkmark	\checkmark	—	—	\checkmark	—	—	—	—
Dolby Digital (2 canales)	\checkmark	\checkmark	\checkmark	\checkmark	—	—	—	—	\checkmark
DTS Digital Surround (Multicanal)	\checkmark	\checkmark	—	—	—	\checkmark	—	—	—
DTS Digital Surround (2 canales)	\checkmark	\checkmark	\checkmark	\checkmark	—	—	—	—	\checkmark
Análogo (VCR) o Linear/Packed PCM (2 canales)	\checkmark	\checkmark	\checkmark	\checkmark	—	—	—	—	\checkmark
Linear/Packed PCM (Multicanal)	\checkmark	\checkmark	—	—	—	—	\checkmark	\checkmark	—

*1 Fabricado bajo licencia de Dolby Laboratories. “Dolby”, “Pro Logic” “MLP Lossless” y el símbolo con una doble D son marcas registradas de Dolby Laboratories.

*2 “DTS” y “DTS Digital Surround” son marcas comerciales de Digital Theater Systems, Inc.

*3 Puede seleccionar estos modos pulsando **SURROUND**. (ver p. 25)

Sigue en página siguiente

■ Todos los canales en estéreo (DSP)

El modo “Todos los canales en estéreo” (ALL CH ST.) puede reproducir un mayor campo sonoro estereofónico utilizando todos los altavoces conectados (y activados).

“Todos los canales en estéreo” pueden utilizarse durante la reproducción de una fuente estereofónica de 2 canales.

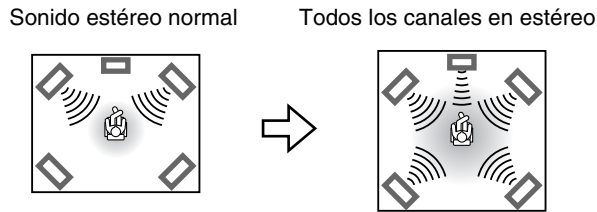

■ Indicadores en el visor

Indicadores de formato de señal digital

PPCM:	Se enciende cuando se reciben las señales PCM en paquetes de DVD AUDIO.
LPCM:	Se enciende cuando se recibe la señal Linear PCM.
DD:	Se enciende cuando se reciben las señales Dolby Digital.
DTS:	Se enciende cuando se reciben las señales DTS Digital (Surround).
Sin indicación:	No se enciende ningún indicador de señal digital cuando se reciben señales analógicas.

Indicadores del modo Dolby Surround/DSP

PLII:	Se enciende cuando se activa el modo Dolby Pro Logic II.
DSP:	Se enciende cuando se activa el modo “Todos los canales en estéreo”.

Indicadores de señal de fuente, etc.

Luz para indicar las señales entrantes.

L :	Se enciende cuando se recibe la señal del canal izquierdo.	SW	L	C	R
C :	Se enciende cuando se recibe la señal del canal central.	LFE	LS	S	RS
R :	Se enciende cuando se recibe la señal del canal derecho.				
LFE :	Se enciende cuando se recibe la señal del canal LFE.				
LS :	Se enciende cuando se recibe la señal del canal envolvente izquierdo.				
RS :	Se enciende cuando se recibe la señal del canal envolvente derecho.				
S :	Se enciende cuando se recibe la señal del canal envolvente monoaural o la señal de 2 canales Dolby Surround.				
SW :	Se enciende siempre.				

El canal con “—” muestra que los altavoces correspondientes están reproduciendo el sonido de los canales.

Si se reproduce el sonido de los canales codificado en 5.1 canales, solamente se enciende “—”.

Selección del modo envolvente

El sistema está configurado para seleccionar automáticamente el modo de sonido envolvente óptimo para la señal de entrada procedente de software multicanal digital.

Cuando se reproduzca una fuente de 2 canales, podrá seleccionar manualmente el modo envolvente deseado.

IMPORTANTE

Antes de utilizar el mando a distancia para la operación siguiente:

- Ajuste el selector de modo del mando a distancia en AUDIO.

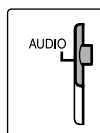

■ Cuando se reproduzca software multicanal digital (excepto durante el modo SURR OFF)

Se selecciona automáticamente el modo envolvente multicanal apropiado (Dolby Digital, DTS Digital Surround o Linear/Packed PCM).

■ Cuando se reproduzca una fuente de 2 canales

Se puede seleccionar uno cualquiera de los modos Dolby Pro Logic II (PL II MOVIE/PL II MUSIC) o DSP (ALL CH ST.).

Pulse SURROUND repetidamente para seleccionar el modo deseado.

Se activa el modo envolvente y aparece en el visor el modo envolvente actual.

Cada vez que pulse el botón, cambia el modo envolvente.

Para conocer detalles de cada modo, consulte la página 24.

Para desactivar el modo envolvente

Pulse SURROUND varias veces hasta que SURR OFF aparezca en el visor.

Memorización de ajustes — memoria automática

Cuando se apaga el aparato, el sistema memoriza el modo envolvente vigente en ese momento. El modo memorizado se recarga automáticamente al encender el aparato.

NOTA

- Cuando se selecciona FM o AM como fuente, no se puede seleccionar ningún modo envolvente.
- Tenga en cuenta que el modo envolvente no tiene ningún efecto sobre la reproducción MPEG4.
- En el caso de los discos DVD AUDIO con reducción por mezcla prohibida, el sistema continúa emitiendo señales multicanal mostrando “MULTI CH” en el visor, aunque el modo envolvente esté desactivado durante la reproducción. Por otra parte, el sistema sólo emite las señales de los canales delantero derecho y delantero izquierdo mostrando “LR ONLY” en el visor cuando se inicia la reproducción con el modo envolvente ajustado en “SURR OFF”.

Uso de la barra de pantalla

Se puede comprobar la información del disco, y se pueden usar algunas funciones por medio de la barra de pantalla.

Visualización de la barra de pantalla

- Siempre que haya un disco cargado



Pulse ON SCREEN.

Cada vez que pulse el botón, la barra de pantalla cambia del modo siguiente en la pantalla del televisor.

Ejemplo:

Durante la reproducción de DVD VÍDEO



OFF (DESACTIVADO)
(La barra de pantalla desaparece)



(vuelta al principio)

- El elemento actualmente seleccionado aparece en verde.

■ Contenido de la barra de pantalla durante la reproducción

DVD VÍDEO

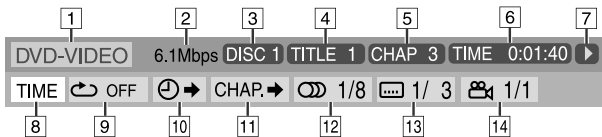

DVD AUDIO

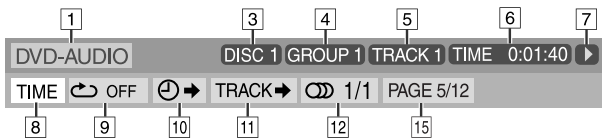

CD Vídeo (VCD)

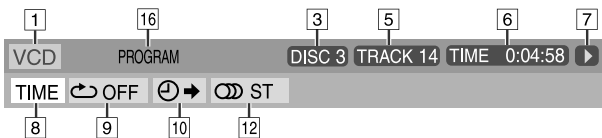

SVCD

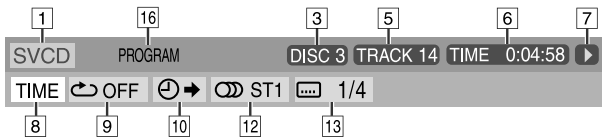

CD Audio

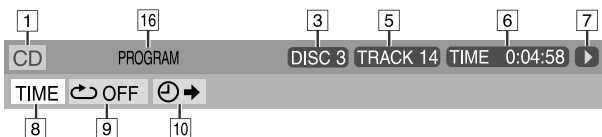

MPEG4*



* [8] - [15] no están disponibles.

- 1 Muestra el tipo de disco.
- 2 Muestra la velocidad de transferencia actual (megabits por segundo).
- 3 Muestra el número de disco.
- 4 Muestra el número de título (para DVD VÍDEO) o de grupo (para DVD AUDIO) vigente.
- 5 Muestra el número de capítulo (para DVD VÍDEO) o el número de pista (para otros tipos de discos).
- 6 Muestra la información de tiempo. Consulte “Cambios de la información de tiempo” abajo.

- 7 Muestra el estado de la reproducción.
 - ▶: aparece durante la reproducción.
 - ▶▶ / ◀◀: aparece durante el avance/retroceso rápido.
 - ▶ / ◀: aparece durante la reproducción en avance lento/retroceso lento.
 - ⏸: aparece en situación de pausa.
 - ⏹: aparece en situación de parada.
- 8 Seleccione esto para cambiar la información de tiempo ([6]). Consulte “Cambios de la información de tiempo” abajo.
- 9 Seleccione esto para la reproducción de repetición. (p. 33)
- 10 Seleccione esto para la función de búsqueda de tiempo. (p. 28)
- 11 Seleccione esto para la función de búsqueda de capítulo (para DVD VÍDEO) o de pista (para DVD AUDIO). (p. 27)
- 12 Seleccione esto para cambiar el idioma, el canal o la transmisión de audio. (p. 30)
- 13 Seleccione esto para cambiar el idioma de subtítulos. (p. 29)
- 14 Seleccione esto para cambiar el ángulo de visión. (p. 29)
- 15 Seleccione esto para cambiar la página. (p. 31)
- 16 Muestra el estado del modo de reproducción.
 - PROGRAM: aparece durante la reproducción programada. (p. 32)
 - RANDOM: aparece durante la reproducción aleatoria. (p. 33)
- 17 Muestra el estado del modo de repetición. (p. 33)

Cambios de la información de tiempo

Puede cambiar la información de tiempo en la barra de pantalla, en la pantalla del televisor y en el visor de la unidad central.



■ Durante la reproducción

1 Pulse ON SCREEN dos veces.

La barra de pantalla aparece en la pantalla del televisor.

2 Pulse el cursor ▶ / ◀ para resaltar TIME .

3 Pulse ENTER repetidamente para seleccionar la información deseada.

Ejemplo:

Cuando se selecciona el tiempo de reproducción de disco transcurrido.

TOTAL 1:25:58

- TIME: Tiempo transcurrido de reproducción de capítulo/pista actual
- REM: Tiempo restante de capítulo/pista actual
- TOTAL: Tiempo transcurrido de disco
- T. REM: Tiempo restante de disco

4 Pulse ON SCREEN.

La barra de pantalla desaparece.

Reproducción desde una posición especificada de un disco

Puede iniciar la reproducción de un título, capítulo o pista especificados. También puede reproducir un disco desde un tiempo especificado.

Localización de una escena deseada desde el menú DVD

Los DVD VÍDEOs generalmente tienen sus propios menús, que indican los contenidos de los mismos, y se pueden mostrar en la pantalla del televisor. Puede localizar una escena deseada mediante estos menús.



- Siempre que se carga un DVD VÍDEO

1 Pulse TOP MENU o MENU.

El menú aparece en la pantalla del televisor.

Ejemplo:

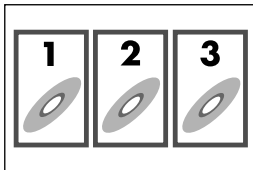

Normalmente, los DVD VÍDEOs que contienen más de un título dispondrán de un menú "arriba" que enumera los distintos títulos. Pulse TOP MENU para mostrar el menú de títulos.

Algunos DVD VÍDEOs pueden tener también un menú diferente, que se puede ver pulsando MENU.

Consulte las instrucciones correspondientes a cada DVD VÍDEO en lo relativo a su menú particular.

2 Utilice el cursor ►/◄/▼/▲ para seleccionar un elemento deseado.

3 Pulse ENTER.

- Con algunos discos, puede seleccionar también los elementos introduciendo el número correspondiente mediante los botones numéricos.

Localización de una escena deseada mediante un menú de CD Vídeo/SVCD con PBC

Un CD Vídeo o SVCD grabado con PBC tiene sus propios menús, por ejemplo una lista de las canciones que contiene. Puede localizar una escena específica mediante estos menús.



- Durante la reproducción con la función PBC

1 Pulse RETURN repetidamente hasta que el menú aparezca en la pantalla del televisor.

Ejemplo:

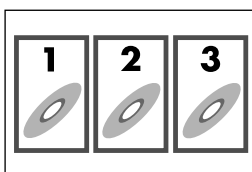

2 Pulse los botones numéricos (1-10, +10) para seleccionar el número del elemento deseado.

- Para obtener detalles sobre el uso de los botones numéricos, consulte "Cómo usar los botones numéricos" (p. 23).

Para volver al menú

Pulse RETURN.

Cuando "NEXT" o "PREVIOUS" aparezca en la pantalla del televisor:

- Para ir a la página siguiente, pulse ►►.
- Para volver a la página anterior, pulse ◄◄.

NOTA

- Si desea utilizar un CD Vídeo/SVCD compatible con PBC sin utilizar la función PBC, aplique cualquiera de los siguientes procedimientos:
 - Inicie la reproducción pulsando los botones numéricos en situación de parada.
 - Pulse ►► varias veces hasta que se visualice el número de pista deseada, y luego inicie la reproducción pulsando ► (botón de reproducción). Aparece el número de pista en el visor en lugar de "PBC".
- Para activar la función PBC durante la reproducción de un CD Vídeo/SVCD compatible con PBC sin utilizar la función PBC, aplique cualquiera de los siguientes procedimientos:
 - Pulse TOP MENU o MENU.
 - Pulse ■ dos veces para interrumpir la reproducción y luego pulse ► (botón de reproducción).

Localización de capítulos/pistas por medio de la barra en pantalla

- Durante la reproducción

1 Pulse ON SCREEN dos veces.



La barra de pantalla aparece en la pantalla del televisor.

2 Pulse el cursor ►/◄ para resaltar

CHAP.► / TRACK►.

3 Pulse ENTER.

Ejemplo:

Durante la reproducción de DVD VÍDEO



4 Pulse los botones numéricos (0-9) para introducir el número de capítulo deseado.

Ejemplo:

- Para seleccionar 8: Pulse 8.
- Para seleccionar 10: Pulse 1 y luego 0.
- Para seleccionar 20: Pulse 2 y luego 0.
- Para seleccionar 37: Pulse 3 y luego 7.

Para corregir una entrada errónea

Repita el paso 4.

5 Pulse ENTER.

6 Pulse ON SCREEN.

La barra de pantalla desaparece.

NOTA

- Puede seleccionar hasta el capítulo/pista número 99.

Localización de una posición deseada especificando el tiempo

- Para DVD VÍDEO/DVD AUDIO:
Durante la reproducción 
- Para CD Vídeo/SVCD:
Durante la parada o la reproducción sin la función PBC
- Para CD Audio:
Durante la reproducción o en situación de parada

■ Al especificar el tiempo de reproducción transcurrido desde el principio del disco

Efectúe el siguiente procedimiento con el aparato parado.

■ Al especificar el tiempo de reproducción transcurrido desde el principio del título/pista en curso

Efectúe el siguiente procedimiento durante la reproducción.

1 Pulse ON SCREEN dos veces.

La barra de pantalla aparece en la pantalla del televisor.

2 Pulse el cursor ►/◄ para resaltar ⏸.

3 Pulse ENTER.



4 Utilice los botones numéricos (0-9) para introducir el tiempo.

Ejemplo:

Para reproducir desde un punto 2 (horas): 34 (minutos): 08 (segundos) transcurridos

TIME _:__:__ ⇒ TIME 2:__:__ ⇒
Pulse 2 Pulse 3

TIME 2:3_:__ ⇒ TIME 2:34:__:__ ⇒
Pulse 4 Pulse 0

TIME 2:34:0_ ⇒ TIME 2:34:08
Pulse 8

Para cancelar una entrada errónea

Pulse el cursor ◀ repetidamente.

5 Pulse ENTER.

6 Pulse ON SCREEN.

La barra de pantalla desaparece.

NOTA

- Puede especificar el tiempo en horas/minutos/segundos para DVD VÍDEO/DVD AUDIO y en minutos/segundos para CD Vídeo/SVCD/CD Audio.

Uso de la pantalla de control de archivos

Puede buscar y reproducir los grupos y pistas/archivos que desee por medio de la pantalla de control de archivos que se puede ver en el televisor.



Número de grupo actual/
Número de grupos totales Modo de reproducción
(PROGRAM, RANDOM, REPEAT)

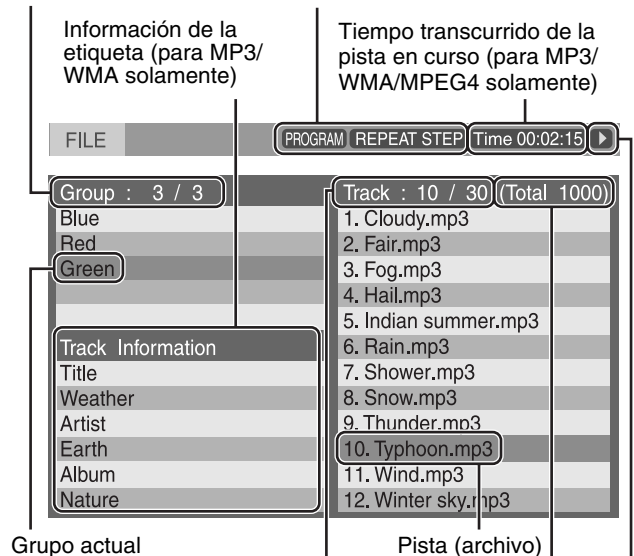

Grupo actual Pista (archivo) en curso

Número de pista (archivo) en curso/numero total de pistas (archivos) en el grupo actual Número total de pistas (archivos) en disco

Estado de la reproducción

La pantalla de control de archivos aparece automáticamente durante la reproducción (MP3/WMA) o la parada.

Funciones avanzadas

Consulte la página 24 para ver la ubicación de los botones.

- Para MP3/WMA:
Durante la reproducción o en situación de parada
- Para JPEG/MPEG4:
En situación de parada

1 Pulse el cursor ►/◄/▼/▲ para seleccionar el grupo/pista/archivo deseado.

- Para los archivos MP3/WMA, la reproducción comienza a partir de la pista seleccionada.

2 Pulse ► (botón de reproducción) o ENTER.

- La reproducción de pistas/presentación de diapositivas comienza a partir de la pista o el archivo seleccionados.
- Cuando se presiona ENTER para los archivos JPEG, sólo se reproduce el archivo seleccionado.

NOTA

- Durante la reproducción, puede encontrar la pista o el archivo deseado presionando ►►/◄◄ o el cursor ▲/▼.
- También puede comprobar la información de reproducción en el visor. (☞ p. 21)
- Puede que algunos nombres de grupo, pista o archivo no aparezcan correctamente, dependiendo de las condiciones de grabación.
- La lista de grupos, pistas y archivos puede aparecer en un orden diferente del mostrado en su ordenador personal.

Reanudación de reproducción

Cuando la reanudación de reproducción está ajustada en "CONECTAR" (☞ p. 38) y se interrumpe la reproducción mediante las operaciones siguientes, se memoriza la posición donde se interrumpió la reproducción. ("RESUME" aparece en el visor.)

- Apagar el equipo (☞ p. 16)
- Pulsar ■ una vez
- Cambiar la fuente (☞ p. 17)

Para iniciar la reproducción desde la posición memorizada

Pulse ► (botón de reproducción) o DVD.

- Puede darse el caso de que ► (botón de reproducción) no funcione después de cambiar de fuente.

Para borrar la posición memorizada

Pulse ■ nuevamente o abra la bandeja del disco que contiene el disco de reproducción.



Selección de un ángulo de visión

- Durante la reproducción de un disco que contenga escenas grabadas desde distintos ángulos



Cuando utilice el botón ANGLE:

1 Pulse ANGLE.

Ejemplo:

Se selecciona el primer ángulo de visión entre tres ángulos de visión grabados.

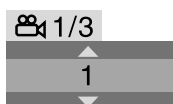

2 Pulse ANGLE repetidamente o pulse el cursor ▼/▲ para seleccionar el ángulo de visión deseado.

Cuando utilice la barra de pantalla:

1 Pulse ON SCREEN dos veces.

La barra de pantalla aparece en la pantalla del televisor.

2 Pulse el cursor ►/◄ para resaltar 1/3.

3 Pulse ENTER.



4 Pulse el cursor ▼/▲ para seleccionar el ángulo de visión deseado.

5 Pulse ENTER.

6 Pulse ON SCREEN.

La barra de pantalla desaparece.

NOTA

- Durante la reproducción de DVD AUDIO, esta función sólo está disponible para la parte de vídeo.

Selección de subtítulos

- Durante la reproducción de un disco que contenga subtítulos en varios idiomas



Cuando utilice el botón SUBTITLE:

1 Pulse SUBTITLE.

Ejemplo (DVD VÍDEO):

Se selecciona "ESPAÑOL" de los 3 idiomas de subtítulos grabados.



2 Pulse el cursor ▼/▲ para seleccionar el subtítulo deseado.

Para SVCD

- Un SVCD puede contener hasta cuatro subtítulos. Si se pulsa SUBTITLE, los subtítulos cambian con independencia de que los subtítulos estén grabados o no. (No habrá cambio de subtítulos si no hay subtítulos grabados.)

NOTA

- Para borrar el subtítulo, pulse SUBTITLE. Cada vez que pulse SUBTITLE, el subtítulo aparece y desaparece alternativamente.

Cuando utilice la barra de pantalla:

- 1 Pulse ON SCREEN dos veces.
La barra de pantalla aparece en la pantalla del televisor.
- 2 Pulse el cursor ►/◄ para resaltar  1/3.
- 3 Pulse ENTER.

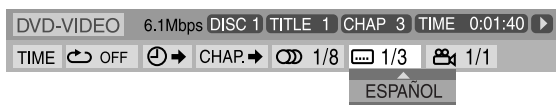

- 4 Pulse el cursor ▼/▲ repetidamente para seleccionar el subtítulo deseado.

5 Pulse ENTER.

6 Pulse ON SCREEN.

La barra de pantalla desaparece.

NOTA

- Para borrar el subtítulo, pulse SUBTITLE. Cada vez que pulse SUBTITLE, el subtítulo aparece y desaparece alternativamente.
- Algunos idiomas de subtítulos o de audio aparecen abreviados en la ventana emergente. Consulte “Lista de códigos de idiomas” (p. 36).
- Durante la reproducción de DVD AUDIO, esta función sólo está disponible para la parte de vídeo.

Selección de audio

- Durante la reproducción de un disco que contenga audio en varios idiomas



Cuando utilice el botón AUDIO:

1 Pulse AUDIO.

Ejemplo (DVD VÍDEO):

Se selecciona “ESPAÑOL” de los 3 idiomas de audio grabados.



2 Pulse AUDIO repetidamente o presione el cursor ▼/▲ para seleccionar el audio deseado.

Cuando utilice la barra de pantalla:

- 1 Pulse ON SCREEN dos veces.
La barra de pantalla aparece en la pantalla del televisor.
- 2 Pulse el cursor ►/◄ para resaltar  1/3.
- 3 Pulse ENTER.



4 Pulse el cursor ▼/▲ para seleccionar el audio deseado.

5 Pulse ENTER.

6 Pulse ON SCREEN.

La barra de pantalla desaparece.

NOTA

- Algunos idiomas de subtítulos o de audio aparecen abreviados en la ventana emergente. Consulte “Lista de códigos de idiomas” (p. 36).
- “ST”, “L” o “R” aparecen al reproducir un CD Vídeo o SVCD, representando respectivamente las modalidades de “estéreo”, “sonido izquierdo” y “sonido derecho”.

Reproducción especial de imagen

Reproducción fotograma a fotograma

- Durante la reproducción

Pulse II repetidamente.



Cada vez que pulse el botón, la imagen fija avanza un fotograma.

Para volver a reproducción normal

Pulse ► (botón de reproducción).

NOTA

- Durante la reproducción de DVD AUDIO, esta función sólo está disponible para la parte de vídeo.

Reproducción a cámara lenta

- Durante la reproducción

1 Pulse II en el punto desde donde desea iniciar la reproducción a cámara lenta.



El sistema hace una pausa en la reproducción.

2 Pulse ►►.

- Comienza la reproducción a cámara lenta hacia adelante.

Para DVD VÍDEO/DVD AUDIO solamente:

- Para reproducir a cámara lenta hacia atrás, pulse ◄◄.

Cada vez que pulse el botón, se incrementa la velocidad de reproducción.

Ejemplo: En el televisor



Para volver a reproducción normal

Pulse ► (botón de reproducción).

NOTA

- Durante la reproducción a cámara lenta no se oye el sonido.
- Durante la reproducción de DVD AUDIO, esta función sólo está disponible para la parte de vídeo.

Selección de imágenes fijas navegables grabadas en DVD AUDIO

La mayoría de los DVD AUDIOS incluyen imágenes fijas navegables (browsable still picture – B.S.P.) que normalmente aparecen una tras otra automáticamente durante la reproducción conforme a la secuencia de reproducción. Puede cambiar la imagen (pasar la página) manualmente cuando el grupo/la pista en curso tenga imágenes (páginas) seleccionables.



- Durante la reproducción y mientras el indicador B.S.P. se ilumina en el visor

Cuando utilice el botón PAGE:

Pulse PAGE repetidamente para seleccionar la imagen fija deseada.

Cuando utilice la barra de pantalla:

1 Pulse ON SCREEN dos veces.

La barra de pantalla aparece en la pantalla del televisor.

2 Pulse el cursor ►/◀ para resaltar

PAGE .

3 Pulse ENTER.

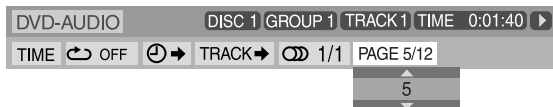

4 Pulse el cursor ▲/▼ para seleccionar la imagen fija deseada.

5 Pulse ENTER.

6 Pulse ON SCREEN.

La barra de pantalla desaparece.

Ampliación

- Durante la reproducción o en situación de pausa



1 Pulse ZOOM.

Cada vez que se pulse ZOOM, cambia la ampliación de la escena.

2 Durante la ampliación, pulse el cursor ►/◀/▼/▲ para mover la zona ampliada.

Para volver a reproducción normal

Pulse ZOOM repetidamente para seleccionar ZOOM OFF.

NOTA

- El número de pasos para la ampliación varía con los distintos tipos de disco.
- Durante la reproducción de diapositivas de un disco JPEG, no está disponible la ampliación de la imagen. En tal caso, pulse **II** para hacer una pausa en la reproducción de diapositivas, y a continuación amplíe la imagen.
- Durante la reproducción de DVD AUDIO, esta función sólo está disponible para la parte de vídeo.
- Durante la reproducción MPEG4, puede darse el caso de que el cursor (►/◀/▼/▲) no funcione en el paso 2 anterior.

Cambio de la configuración VFP

La función VFP

("Video Fine Processor",



procesador fino de vídeo) le permite ajustar el carácter de la imagen según el tipo de programación, tono de imagen o preferencia personal.

- Durante la reproducción

1 Pulse VFP.

Aparecen en la pantalla del televisor las configuraciones actuales de VFP.

Ejemplo:

NORMAL	
GAMMA	0
BRILLO	0
CONTRASTE	0
SATURACIÓN	0
MATIZ	0
NITIDEZ	0

2 Pulse el cursor ►/◀ repetidamente para seleccionar el modo VFP.

- NORMAL: Normalmente seleccione esto.
 - CINEMA: Adecuado para películas.
- Cuando seleccione "NORMAL" o "CINEMA", pulse VFP para completar la configuración.
- USUARIO 1 y USUARIO 2:

Los parámetros que afectan la apariencia de la imagen se pueden ajustar.

Sólo al seleccionar "USUARIO 1" o "USUARIO 2" en el paso 2, proceda a efectuar la siguiente operación;

3 Pulse el cursor ▼/▲ repetidamente para seleccionar un parámetro que quiera ajustar.

Ajuste gradualmente y confirme que los resultados de aspecto de la imagen son los deseados.

- GAMMA: Controla el brillo de matices neutrales a la vez que mantiene el brillo de las partes oscuras y claras.
- BRILLO: Controla el brillo de la pantalla.
- CONTRASTE: Controla el contraste de la pantalla.
- SATURACIÓN: Controla la profundidad de color de la pantalla.
- MATIZ: Controla los matices (tintaje) de la pantalla.
- NITIDEZ: Controla la nitidez de la pantalla.

4 Pulse ENTER.

Ejemplo:



5 Pulse el cursor ▼/▲ para cambiar la configuración.

6 Pulse ENTER.

Aparece nuevamente la configuración VFP actual.

7 Repita los pasos 3 a 6 para ajustar otros parámetros.

8 Pulse VFP.

NOTA

- Aunque la pantalla de configuración desaparece en medio del procedimiento, la configuración se guarda en ese momento.

Reproducción de programas

- En situación de parada



1 Pulse PLAY MODE repetidamente hasta que la ventana del programa aparezca en la pantalla del televisor.

PROGRAM			
No.	Disc	Group/Title	Track/Chapter
1			
2			
3			
4			
5			
6			
7			
8			
9			
10			

USE TECLAS NUMÉRICAS PARA PROGRAMAR PISTAS.
USE CANCEL PARA BORRAR EL PROGRAMA.

2 Siga las instrucciones que aparecen en la pantalla del televisor para programar los capítulos/pistas deseados.

- Para obtener detalles sobre el uso de los botones numéricos, consulte “Cómo usar los botones numéricos” (p. 23).
- Los números de los contenidos que hay que especificar para la programación dependen de cada tipo de disco:
 - DVD VÍDEO: Títulos y capítulos
 - CD Vídeo, SVCD, CD Audio: Pistas
 - DVD AUDIO, MP3, WMA: Grupos y pistas
- Antes de programar las pistas en el grupo de bonificación de un DVD AUDIO, lleve a cabo el procedimiento de “Reproducción de un grupo de bonificación” (p. 23) de apagar el indicador BONUS en el visor.
- Se pueden especificar capítulos/pistas de número menor o igual que 99.
- Puede darse el caso de que se introduzcan números de grupo o de título para discos que no contienen grupos ni títulos. En tal caso pulse ENTER para pasar a la columna Track/Chapter (Pista/Capítulo).
- Si se presiona ENTER en lugar de los botones numéricos de la columna Track/Chapter (Pista/Capítulo), aparece en pantalla la indicación “ALL” (“TODOS”) y todas las pistas o capítulos del grupo o título seleccionado se programan a la vez.

Para borrar los programas uno por uno a partir del último número introducido

Pulse CANCEL repetidamente.

Para borrar todos los programas

Pulse ■.

También puede eliminar el programa apagando el sistema.

3 Pulse ► (botón de reproducción).

Cuando se han reproducido todas las pistas o archivos programados, la reproducción se detiene y la ventana del programa aparece de nuevo. Recuerde que se mantiene la configuración de programas.

Para comprobar el contenido del programa

Durante la reproducción, pulse ■. La reproducción se para y aparece la ventana del programa.

Para salir del modo de programas

Durante la parada, pulse PLAY MODE repetidamente hasta que tanto la ventana de programa como ALEATORIA desaparezcan de la pantalla del televisor.

NOTA

- Puede haber casos en los que el grupo de bonificación de un DVD AUDIO no se pueda reproducir.
- Durante la reproducción de programas, no puede utilizarse la función de reanudación.
- Es posible que la reproducción de programas no funcione con algunos discos.

Reproducción aleatoria

Puede reproducir títulos o pistas de un disco en orden aleatorio.



- En situación de parada

1 Pulse **PLAY MODE** repetidamente hasta que **ALEATORIA** aparezca en la pantalla del televisor.

2 Pulse **▶** (botón de reproducción).

- Cuando hay más de un disco cargado, el sistema inicia la reproducción aleatoria del disco siguiente al finalizar la reproducción del disco actual.

Para salir del modo de reproducción aleatoria

Durante la parada, presione **PLAY MODE** repetidamente hasta que tanto la ventana de programa como **ALEATORIA** desaparezcan de la pantalla del televisor.

También puede eliminar el modo aleatorio apagando el sistema.

NOTA

- Un mismo título/pista no se reproducirá más de una vez durante la reproducción aleatoria.

Reproducción de repetición

Repetición de la selección en curso

- Para DVD VÍDEO:
Durante la reproducción
- Para CD Vídeo/SVCD:
Durante la reproducción sin la función PBC o parada
- Para DVD AUDIO/CD Audio/
MP3/JPEG/MPEG4:
Durante la reproducción o parada



Cuando utilice el botón REPEAT:
Pulse REPEAT.

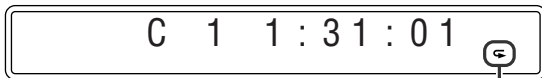

Indicador de modo de repetición

Cada vez que pulse **REPEAT**, cambia el modo de repetición.

Visor	Pantalla del televisor	Significados
↺	↺GROUP REPEAT GROUP	Repite el grupo en curso para discos DVD AUDIO/MP3/WMA/JPEG/MPEG4.
	↺TITLE	Repite el título en curso en DVD VÍDEO.
↺ DISC	↺DISC REPEAT DISC	Repite todas las pistas del disco actual para VCD/SVCD/CD/MP3/WMA/JPEG/MPEG4.
	↺ ALL REPEAT ALL	Repite todos los discos disponibles.
↺ 1	↺TRACK , ↺STEP REPEAT TRACK, REPEAT STEP	Repite la pista en curso en discos DVD AUDIO/VCD/SVCD/CD Audio/MP3/WMA/MPEG4.
	↺CHAP , ↺STEP REPEAT STEP	Repite el capítulo en curso en DVD VÍDEO.
Sin indicación	↺OFF	El modo de repetición está desactivado. El sistema reproduce normalmente todos los discos disponibles.

NOTA

- Para DVD VÍDEO y DVD AUDIO, la función **REPEAT ALL** (Repetir todos) y **REPEAT DISC** (Repetir disco) pueden no estar disponibles, dependiendo del disco.

Al usar la barra en pantalla (salvo para discos MP3/WMA/JPEG/MPEG4):

1 Pulse **ON SCREEN** dos veces.

La barra de pantalla aparece en la pantalla del televisor.

2 Pulse el cursor **▶/◀** para resaltar **↺ OFF**.

3 Pulse **ENTER**.



4 Pulse el cursor **▼/▲** repetidamente para seleccionar el modo de repetición.

5 Pulse **ENTER**.

6 Pulse **ON SCREEN**.

La barra de pantalla desaparece.

Para cancelar la reproducción de repetición

Seleccione "DESCONECTAR" en el paso 4.

Repetición de una parte deseada [Repetición A-B]

Puede repetir la reproducción de una parte deseada especificando el comienzo (punto A) y el final (punto B).



■ Durante la reproducción

1 Pulse ON SCREEN dos veces.

La barra de pantalla aparece en la pantalla del televisor.

2 Pulse el cursor ►/◄ para resaltar OFF.

3 Pulse ENTER.



4 Pulse el cursor ▼/▲ repetidamente para seleccionar "A-B".

5 Pulse ENTER al comienzo de la parte que desea repetir (punto A).



6 Pulse ENTER al final de la parte que desea repetir (punto B).

Comienza la reproducción de repetición A-B.

7 Pulse ON SCREEN.

La barra de pantalla desaparece.

Para cancelar

Seleccione "DESCONECTAR" en el paso 4, y luego pulse ENTER.

NOTA

- Al reproducir un DVD VÍDEO, la reproducción de repetición A-B sólo es posible dentro del mismo título.
- "A-B" no puede seleccionarse durante la reproducción de programas y aleatoria.

Bloqueo de bandeja

Se puede bloquear la bandeja y prohibir la expulsión indeseada del disco.

En la unidad central SOLAMENTE:

Mientras el sistema está apagado

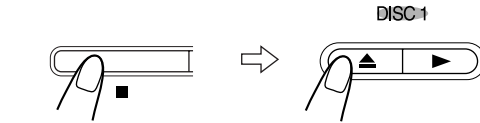

Pulse y mantenga pulsado

- El sistema se enciende y "LOCKED" aparece en el visor.
- Si se trata de expulsar el disco, aparece "LOCKED" para indicar que la bandeja está bloqueada.

Para cancelar

Lleve a cabo la misma operación de nuevo.

- El sistema se enciende y "UNLOCKED" aparece en el visor.

Configuraciones de sonido y otras

IMPORTANTE

Antes de utilizar el mando a distancia para la operación siguiente:

- Ajuste el selector de modo del mando a distancia en AUDIO.

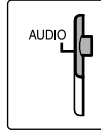

NOTA

Antes de empezar:

- Hay un límite de tiempo para realizar los pasos siguientes. Si la configuración se cancela antes de terminar, empiece nuevamente desde el paso 1.

1 Pulse SETTING.

Ejemplo:



2 Pulse el cursor ▼/▲ para seleccionar el elemento que desea configurar.

- BAL (Balance):
Puede ajustar el balance entre los altavoces delanteros izquierdo y derecho.
- DEC (Decodificar):
Cuando se reproduce una fuente externa (DBS está seleccionada como fuente) que ha sido codificada con Dolby Digital o DTS Digital Surround, pueden presentarse los siguientes síntomas:
 - No se emite sonido al principio de la reproducción.
 - Sale ruido durante la búsqueda o el salto de capítulos o pistas.

AUT/PCM (Auto/PCM):

Normalmente seleccione esto. El sistema detecta automáticamente las señales entrantes.

DOLBY D: Seleccione esto si los anteriores síntomas se producen al reproducir un disco (o un software) codificado con Dolby Digital.

DTS: Seleccione esto si los anteriores síntomas se producen al reproducir un disco (o un software) codificado con DTS Digital Surround.

- M. OUT (Monitor desactivado):
Seleccione el tipo de toma de salida de vídeo deseada para ver la reproducción en DVD después de conectar su televisor. (☞ p. 11)
Ajuste la salida de vídeo para utilizar el sistema de mando a distancia AV COMPU LINK. (☞ p. 42)

VIDEO: Para ver la reproducción de DVD mediante la toma VIDEO.

S: Para ver la reproducción de DVD mediante la toma S-VIDEO.

COMPNT (en componentes):

Para ver la reproducción de DVD mediante las tomas COMPONENT VIDEO OUT.

- DiscIll (Para TH-M508):
Cuando se selecciona DVD como fuente y se deja el sistema en el modo de parada durante 5 minutos, las luces del disco se empiezan a iluminar.

3 Pulse el cursor ►/◀ para realizar un ajuste o una selección.

Ejemplo:

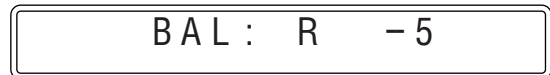

Se configura el ajuste y la indicación desaparece totalmente unos segundos más tarde.

NOTA

- Cuando se selecciona "DOLBY D" o "DTS", si entra una señal codificada en otro formato digital, no podrá escuchar el sonido. (El indicador D o parpadea.)

Configuración de preferencias DVD

Uso de los menús de configuración

- Puede cambiar el idioma empleado en los menús de configuración. Consulte “Descripción de menús” abajo.

Operación básica de los menús de configuración

IMPORTANTE

Antes de utilizar el mando a distancia para la operación siguiente:

- 1 Ajuste el selector de modo del mando a distancia en AUDIO.
- 2 Pulse DVD.

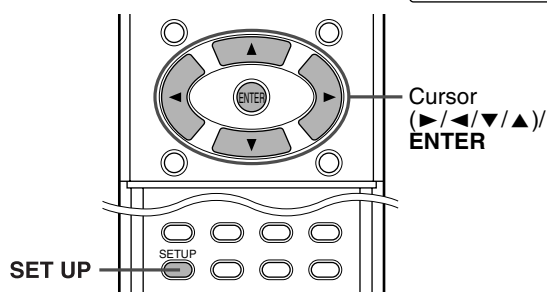
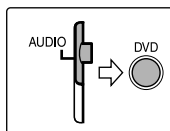

- En situación de parada

1 Pulse SET UP.

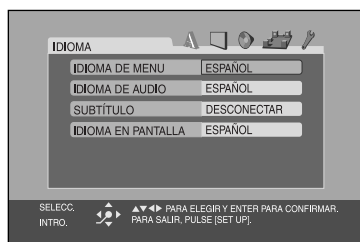

2 Siga las instrucciones que aparecen en la pantalla del televisor.

Descripción de menús

A: Menú de idiomas (IDIOMA)

■ IDIOMA DE MENU

Algunos DVD tienen sus propios menús en múltiples idiomas.

- Seleccione el idioma inicial*.

■ IDIOMA DE AUDIO

Algunos DVD tienen múltiples idiomas de audio.

- Seleccione el idioma de audio inicial*.

■ SUBTÍTULO

Algunos DVD tienen múltiples idiomas de subtítulos.

- Seleccione el idioma de subtítulos inicial*.

■ IDIOMA EN PANTALLA

- Seleccione el idioma mostrado en la pantalla del televisor cuando se utilice este sistema.

* Cuando el idioma seleccionado no esté grabado en un disco, el idioma original se utiliza automáticamente como idioma inicial.

NOTA

- Consulte “Lista de códigos de idiomas” siguiente para consultar el código de cada idioma, como por ejemplo el “AA”, etc.

Lista de códigos de idiomas

AA	Afar	IK	Inupiak	RN	Kirundi
AB	Abjasio	IN	Indonesio	RO	Rumano
AF	Afrikaans	IS	Islandés	RU	Ruso
AM	Amárico	IW	Hebreo	RW	Kinyarwanda
AR	Arabe	JI	Yiddish	SA	Sánscrito
AS	Assamés	JW	Javanés	SD	Sindhi
AY	Aimara	KA	Georgiano	SG	Sangho
AZ	Azerbaiyano	KK	Kazako	SH	Serbocroata
BA	Bashkir	KL	Groenlandés	SI	Cingalés
BE	Bielorruso	KM	Camboyano	SK	Eslovaco
BG	Búlgaro	KN	Canara	SL	Esloveno
BH	Bihari	KO	Coreano (KOR)	SM	Samoano
BI	Bislama	KS	Cachemirano	SN	Shona
BN	Bengalí; Bangla	KU	Kurdo	SO	Somali
BO	Tibetano	KY	Kirguiz	SQ	Albanés
BR	Bretón	LA	Latín	SR	Serbio
CA	Catalán	LN	Lingala	SS	Siswati
CO	Corso	LO	Laosiano	ST	Sesotho
CS	Checo	LT	Lituano	SU	Sudanés
CY	Galés	LV	Letón	SV	Sueco
DA	Danés	MG	Malgache	SW	Suahili
DZ	Butaní	MI	Maorí	TA	Tamil
EL	Griego	MK	Macedonio	TE	Telugu
EO	Esperanto	ML	Malayálam	TG	Tajik
ET	Estonio	MN	Mongol	TH	Tailandés
EU	Euskera	MO	Moldavo	TI	Tigrinya
FA	Persa	MR	Marathi	TK	Turcomano
FI	Finlandés	MS	Malayo (MAY)	TL	Tagalo
FJ	Fiyiano	MT	Maltés	TN	Setswana
FO	Feroés	MY	Birmano	TO	Tonga
FY	Frisón	NA	Nauru	TR	Turco
GA	Irlandés	NE	Nepalí	TS	Tsonga
GD	Gaélico de Escocia	NL	Holandés	TT	Tártaro
GL	Gallego	NO	Noruego	TW	Twi
GN	Guaraní	OC	Occitano	UK	Ucraniano
GU	Gujaratí	OM	(Afan) Oromo	UR	Urdu
HA	Hausa	OR	Oriya	UZ	Uzbeko
HI	Hindi	PA	Punjabi	VI	Vietnamita
HR	Croata	PL	Polaco	VO	Volapük
HU	Húngaro	PS	Pashtu	WO	Wolof
HY	Armenio	PT	Portugués	XH	Xhosa
IA	Interlingua	QU	Quechua	YO	Yoruba
IE	Interlingüe	RM	Retorromance	ZU	Zulú

Sigue en página siguiente

Configuración de preferencias DVD

Menú de imagen (IMAGEN)

■ TIPO DE MONITOR

Puede seleccionar el tipo de monitor coincidente con su televisor cuando reproduzca discos DVD grabados en la proporción de altura/anchura de imagen de 16:9.

- **16:9/16:9 MULTI (Conversión de televisión ancha)**
Seleccione esto cuando la relación de aspecto de su televisor sea 16:9 (televisión ancha).
- **4:3 BUZÓN/4:3 MULTI BUZÓN**
Seleccione esto cuando la relación de aspecto de su televisor sea 4:3 (televisión convencional). Durante la visión de una imagen de pantalla ancha, aparecen franjas negras en las zonas superior e inferior de la pantalla.
- **4:3 PS/4:3 MULTI PS (Conversión "pantalla completa")**
Seleccione esto cuando la relación de aspecto de su televisor sea 4:3 (televisión convencional). Durante la visión de una imagen de pantalla ancha, no aparecen las franjas negras pero no se verán en la pantalla los bordes izquierdo y derecho de la imagen.

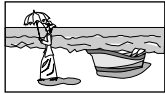

Ej.: 16:9



Ej.: 4:3 BUZÓN



Ej.: 4:3 PS

NOTA

- Aunque se seleccione "4:3 PS" o "4:3 MULTI PS", el tamaño de pantalla puede pasar a "4:3 BUZÓN" o "4:3 MULTI BUZÓN" con determinados discos DVD. Esto depende del tipo de grabación de los discos DVD.
- Al seleccionar opciones "MULTI" como el tipo de monitor para el televisor de sistema multicolor, este sistema emite por la salida señales de vídeo PAL o NTSC conforme al disco, independientemente de la configuración del modo de escaneado. (☞ p. 18)

■ FUENTE DE IMAGEN

Si se ajusta el modo de escaneado en PROGRESSIVE (☞ p. 18), se puede optimizar la calidad de la imagen seleccionando que los contenidos del disco se procesen por campo (fuente de vídeo) o por fotograma (fuente de película).

Normalmente configurado en "AUTO".

- **AUTO**
Se utiliza para reproducir un disco que contenga materiales fuente de vídeo y de cine.
Este sistema reconoce el tipo de fuente (vídeo o cine) del disco actual según la información del disco.
 - Si la imagen reproducida es poco clara o ruidosa, o si las líneas oblicuas de la imagen son irregulares, trate de cambiar a otros modos.
- **PELÍCULA**
Adecuado para reproducir un disco fuente de cine.
- **VÍDEO**
Adecuado para reproducir un disco fuente de vídeo.

■ SALVAPANTALLA (☞ p. 22)

La función salvapantallas se puede activar o desactivar.

■ TIPO DE ARCHIVO

Cuando hay varios tipos de archivos grabados en un disco, puede seleccionar los que desee reproducir. Si ha cambiado la configuración de TIPO DE ARCHIVO, asegúrese de apagar el aparato y volver a encenderlo para habilitar la nueva configuración.

- **AUDIO**
Seleccione esto para reproducir archivos MP3/WMA.
- **IMAGEN FIJA**
Seleccione esto para reproducir archivos JPEG.
- **VÍDEO**
Seleccione esto para reproducir archivos MPEG4.

Menú de audio (AUDIO)

■ SALIDA DE AUDIO DIGITAL

Se puede seleccionar el modo apropiado conforme al tipo de dispositivo conectado al conector DIGITAL OUT. (TH-M508 solamente)

- **PCM SÓLO**
Seleccione esto cuando conecte la entrada digital PCM lineal de otro equipo de audio (amplificador, MD, o platina DAT, etc.).
- **DOLBY DIGITAL/PCM**
Seleccione esto cuando conecte el conector de entrada digital de un decodificador Dolby Digital o de un amplificador con un decodificador Dolby Digital integrado.
- **STREAM/PCM**
Seleccione esto cuando conecte el conector de entrada digital de un amplificador con un decodificador multicanal DTS, Dolby Digital o MPEG integrado.

NOTA

- Cuando DBS se selecciona como fuente, la señal PCM sale por DIGITAL OUT.

■ COMPR. GAMA DINÁMICA

(Compresión de margen dinámico)

Puede disfrutar por las noches de un sonido claro grabado con nivel bajo incluso con un volumen bajo cuando escuche sonido con Dolby Digital.

- **AUTO**
Seleccione esto cuando quiera disfrutar de sonido envolvente con margen dinámico completo (sin efecto aplicado).
- **CONECTAR**
Seleccione esto cuando quiera aplicar totalmente el efecto de compresión (útil de noche).

NOTA

- Cuando se reproduce una fuente Dolby Digital multicanal con el modo envolvente apagado, COMPR. GAMA DINÁMICA se configura automáticamente en CONECTAR.

Menú de configuración de altavoces (AJUSTE ALTAVOCES)

■ Menú de niveles (NIVEL)

ALTAVOZ CENTRAL/ALTAVOZ DER. AMBIENTAL/ ALTAVOZ IZQ. AMBIENTAL/SUBWOOFER

Al tiempo que presta atención al tono de prueba, ajuste el volumen de los altavoces centrales y envolventes hasta el mismo nivel que el de los altavoces frontales.

TONO DE PRUEBA*

Emite el tono de prueba.

RETORNO

Vuelve al menú AJUSTE ALTAVOCES.

- * El tono de prueba sale por todos los altavoces activados, en el orden siguiente:

⇒ **Altavoz delantero izquierdo** ⇒ **Altavoz central** ⇒
Altavoz delantero derecho ⇒ **Altavoz envolvente derecho**
⇒ **Altavoz envolvente izquierdo** ⇒ **(vuelta al principio)**

NOTA

- Antes de activar el tono de prueba, asegúrese de seleccionar AUTO SURR como el modo envolvente. (☞ p. 24)

Configuración de preferencias DVD

■ Menú de distancias (DISTANCIA)

Ejemplo:

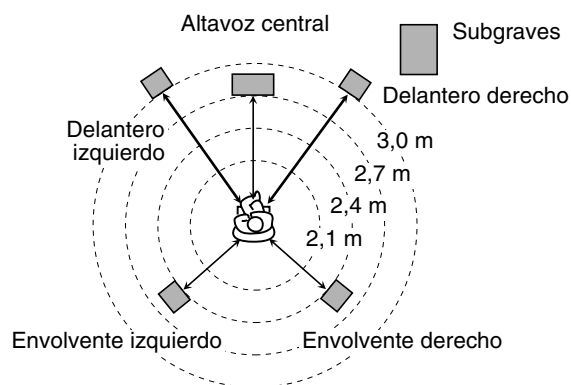

En este caso, ajuste la distancia de cada altavoz del modo siguiente:

- Distancia de los altavoces delanteros: 3,0 m
- Distancia del altavoz central: 2,7 m
- Distancia de los altavoces envolventes: 2,4 m

ALTAVOZ DELANTERO/ALTAVOZ CENTRAL/ALTAVOZ AMBIENTAL

Ajuste la distancia entre la posición de escucha y los altavoces.

Dentro del margen entre 0,3 m y 9,0 m. (de 0,3 m)

RETORNO

Vuelve al menú AJUSTE ALTAVOCES.

Menú de otras configuraciones (OTROS)

■ REANUDAR

Puede activar o desactivar la función de reanudación de reproducción. (☞ p. 29)

■ GUÍA EN PANTALLA

Puede activar o desactivar los iconos de guía en pantalla. (☞ p. 20)

■ Menú de control paterno (BLOQUEO INFANTIL)

Puede restringir la reproducción de un DVD VÍDEO que contenga escenas violentas no apropiadas para los miembros más jóvenes de la familia.

- Esta configuración tiene efecto solamente en discos DVD con información de niveles de control paterno, desde Nivel 1 (el más restrictivo) hasta Nivel 8 (el menos restrictivo).

CÓDIGO REGIONAL

Seleccione esto al configurar el código de su residente. (☞ p. 39)

NIVEL DE BLOQUEO

Seleccione esto al configurar el nivel de restricción.

CONTRASEÑA

Este elemento se selecciona automáticamente cuando se realizan algunos cambios en la configuración del control paterno. Con los botones numéricos 0-9, introduzca un número de cuatro dígitos que sirva como su contraseña, y a continuación pulse ENTER.

- Si no logra introducir su contraseña correcta en las tres ocasiones de que dispone, no podrá seleccionar otro elemento que SALIDA. En tal caso, pulse ENTER para salir del modo, y vuelva a intentar la configuración de nuevo.

SALIDA

Regresa al menú OTROS.

- Asegúrese de salir del modo de configuración del control paterno después de introducir su contraseña. De lo contrario, los cambios que ha introducido no se guardarán.
- Si olvida su contraseña, introduzca "8888" en su lugar.

NOTA

- Si introduce tres veces seguidas una contraseña incorrecta, sólo podrá seleccionar SALIDA.

Configuración de preferencias DVD

Lista de códigos de país/zona para control paterno

AD	Andorra	EH	Sáhara Occidental	LA	Laos	RW	Ruanda
AE	Emiratos Árabes Unidos	ER	Eritrea	LB	Líbano	SA	Arabia Saudí
AF	Afganistán	ES	España	LC	Santa Lucía	SB	Islas Salomón
AG	Antigua y Barbuda	ET	Etiopía	LI	Liechtenstein	SC	Seychelles
AI	Anguila	FI	Finlandia	LK	Sri Lanka	SD	Sudán
AL	Albania	FJ	Fiyi	LR	Liberia	SE	Suecia
AM	Armenia	FK	Islas Malvinas	LS	Lesotho	SG	Singapur
AN	Antillas Holandesas	FM	Micronesia	LT	Lituania	SH	Santa Elena
AO	Angola	FO	Islas Feroe	LU	Luxemburgo	SI	Eslovenia
AQ	Antártida	FR	Francia	LV	Letonia	SJ	Svalbard y Jan Mayen
AR	Argentina	FX	Francia, Metropolitana	LY	Libia	SK	Eslovaquia
AS	Samoa Americana	GA	Gabón	MA	Marruecos	SL	Sierra Leona
AT	Austria	GB	Reino Unido	MC	Mónaco	SM	San Marino
AU	Australia	GD	Granada	MD	Moldavia	SN	Senegal
AW	Aruba	GE	Georgia	MG	Madagascar	SO	Somalia
AZ	Azerbaiyán	GF	Guayana Francesa	MH	Islas Marshall	SR	Surinam
BA	Bosnia y Hercegovina	GH	Ghana	ML	Malí	ST	Santo Tomé y Príncipe
BB	Barbados	GI	Gibraltar	MM	Myanmar	SV	El Salvador
BD	Bangladesh	GL	Groenlandia	MN	Mongolia	SY	Siria
BE	Bélgica	GM	Gambia	MO	Macao	SZ	Suazilandia
BF	Burkina Faso	GN	Guinea	MP	Islas Marianas	TC	Islas Turcas y Caicos
BG	Bulgaria	GP	Guadalupe	MQ	Martinica	TD	Chad
BH	Bahréin	GQ	Guinea Ecuatorial	MR	Mauritania	TF	Territorios Australes Franceses
BI	Burundi	GR	Grecia	MS	Montserrat	TG	Togo
BJ	Benín	GS	Islas Georgia del Sur y Sandwich del Sur	MT	Malta	TH	Tailandia
BM	Bermudas			MU	Mauricio	TJ	Tayikistán
BN	Brunéi Darussalam	GT	Guatemala	MV	Maldivas	TK	Tokelau
BO	Bolivia	GU	Guam	MW	Malawi	TM	Turkmenistán
BR	Brasil	GW	Guinea-Bissau	MX	México	TN	Túnez
BS	Bahamas	GY	Guyana	MY	Malasia	TO	Tonga
BT	Bhután	HK	Hong Kong	MZ	Mozambique	TP	Timor Oriental
BV	Isla Bouvet	HM	Islas Heard y McDonald	NA	Namibia	TR	Turquía
BW	Botsuana	HN	Honduras	NC	Nueva Caledonia	TT	Trinidad y Tobago
BY	Bielorrusia	HR	Croacia	NE	Níger	TV	Tuvalu
BZ	Belice	HT	Haití	NF	Isla Norfolk	TW	Taiwán
CA	Canadá	HU	Hungría	NG	Nigeria	TZ	Tanzania
CC	Islas Cocos	ID	Indonesia	NI	Nicaragua	UA	Ucrania
CF	República Centroafricana	IE	Irlanda	NL	Países Bajos	UG	Uganda
CG	Congo	IL	Israel	NO	Noruega	UM	Islas menores alejadas de Estados Unidos
CH	Suiza	IN	India	NP	Nepal		
CI	Costa de Marfil	IO	Territorio Británico del Océano Índico	NR	Nauru	US	Estados Unidos
CK	Islas Cook			NU	Niue	UY	Uruguay
CL	Chile	IQ	Iraq	NZ	Nueva Zelanda	UZ	Uzbekistán
CM	Camerún	IR	Irán	OM	Omán	VA	Ciudad del Vaticano
CN	China	IS	Islandia	PA	Panamá	VC	San Vicente y las Granadinas
CO	Colombia	IT	Italia	PE	Perú	VE	Venezuela
CR	Costa Rica	JM	Jamaica	PF	Polinesia Francesa	VG	Islas Vírgenes Británicas
CU	Cuba	JO	Jordania	PG	Papúa Nueva Guinea	VI	Islas Vírgenes Americanas
CV	Cabo Verde	JP	Japón	PH	Filipinas	VN	Vietnam
CX	Isla Christmas	KE	Kenia	PK	Pakistán	VU	Vanuatu
CY	Chipre	KG	Kirguistán	PL	Polonia	WF	Wallis y Futuna
CZ	República Checa	KH	Camboya	PM	San Pedro y Miquelón	WS	Samoa
DE	Alemania	KI	Kiribati	PN	Islas Pitcairn	YE	Yemen
DJ	Yibuti	KM	Comoras	PR	Puerto Rico	YT	Mayotte
DK	Dinamarca	KN	San Cristóbal y Nieves	PT	Portugal	YU	Serbia y Montenegro
DM	Dominica	KP	Corea del Norte	PW	Paláu	ZA	Sudáfrica
DO	República Dominicana	KR	Corea del Sur	PY	Paraguay	ZM	Zambia
DZ	Argelia	KW	Kuwait	QA	Qatar	ZR	República Democrática del Congo
EC	Ecuador	KY	Islas Caimán	RE	Reunión		
EE	Estonia	KZ	Kazajstán	RO	Rumania	ZW	Zimbabue
EG	Egipto			RU	Rusia		

Funcionamiento del sintonizador

IMPORTANTE

Antes de utilizar el mando a distancia para la operación siguiente:

- 1 Ajuste el selector de modo del mando a distancia en AUDIO.
- 2 Pulse FM/AM.

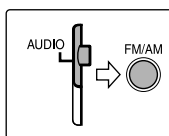

Los botones descritos a continuación se utilizan en las páginas 40 a 41.

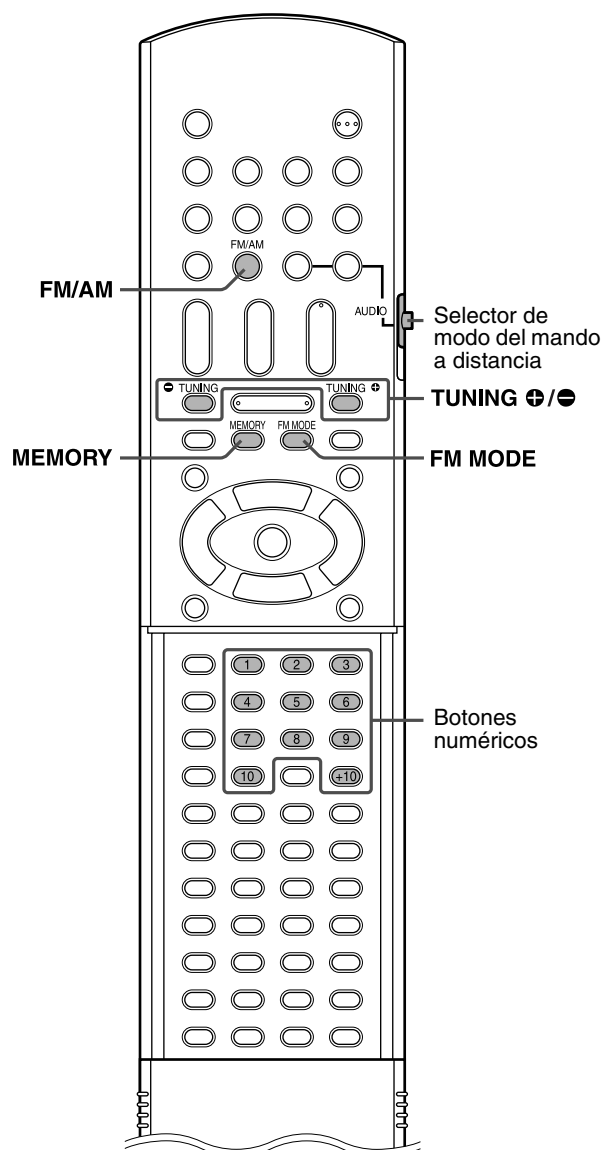

Configuración del intervalo del sintonizador AM

Algunos países separan las emisoras AM con espacios de 9 kHz, mientras otros países utilizan la separación de 10 kHz.

- La configuración inicial del intervalo es de 10 kHz.

En la unidad central SOLAMENTE:

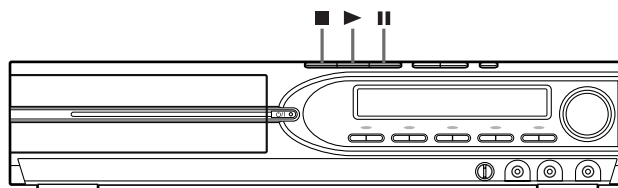

- Cuando se selecciona AM como fuente

Para seleccionar el intervalo de 10 kHz

Pulse y mantenga pulsado ■, y luego pulse II. "10k STEP" aparece en la ventana indicadora.

Para seleccionar el intervalo de 9 kHz

Pulse y mantenga pulsado ■, y luego pulse ►. "9k STEP" aparece en la ventana indicadora.

Sintonización manual

1 Pulse FM/AM repetidamente para seleccionar la banda.

Ejemplo:

Cuando el sistema se sintoniza a 810 kHz.



2 Pulse TUNING +/- repetidamente hasta encontrar la frecuencia deseada.

Cuando se mantiene pulsado el botón hasta que el sistema empieza la búsqueda de emisoras y luego se suelta, el sistema interrumpe automáticamente la búsqueda cuando sintoniza una emisora con intensidad de señal suficiente.

NOTA

- Cuando se sintoniza una emisora con intensidad de señal suficiente, se enciende el indicador TUNED en el visor.
- Cuando se recibe un programa estéreo FM, se enciende el indicador ST en el visor.

Sintonización predeterminada

Una vez asignada una emisora a un número de canal, la emisora puede sintonizarse rápidamente. Puede presintonizar 30 emisoras FM y 15 AM.

■ Para presintonizar las emisoras

1 Sintonice la emisora que desea presintonizar.

- Si desea memorizar el modo de recepción FM para una emisora FM, seleccione el modo de recepción deseado. Consulte “Selección del modo de recepción FM” a continuación.

Ejemplo:

Cuando el sistema se sintoniza a 103,50 MHz.

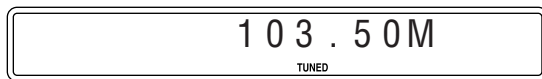

2 Pulse MEMORY.

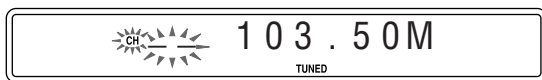

Mientras “CH” y “- -” parpadean:

3 Pulse los botones numéricos (1-10, +10) para seleccionar el número de presintonía que desee.

- Para obtener detalles sobre el uso de los botones numéricos, consulte “Cómo usar los botones numéricos” (p. 23).

Ejemplo:

Cuando está seleccionado el canal de presintonía 1.

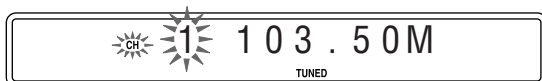

Si la configuración se cancela antes de terminar, empiece nuevamente desde el paso 2.

Mientras el número seleccionado parpadea:

4 Pulse MEMORY.

El número seleccionado deja de parpadear.

La emisora es asignada al número de presintonía seleccionado.

Si la configuración se cancela antes de terminar, empiece nuevamente desde el paso 2.

5 Repita los pasos 1 a 4.

- Memorizar una nueva emisora en un número ya utilizado borra la emisora previamente memorizada.

■ Para sintonizar una emisora presintonizada

1 Pulse FM/AM repetidamente para seleccionar FM o AM.

2 Pulse los botones numéricos (1-10, +10) para seleccionar un número de presintonía.

- Para obtener detalles sobre el uso de los botones numéricos, consulte “Cómo usar los botones numéricos” (p. 23).

Selección del modo de recepción FM

Cuando el programa FM estéreo actualmente sintonizado se escuche con ruido, puede cambiar el modo de recepción FM para mejorar la recepción.

- Mientras escucha una emisora FM

Pulse FM MODE.

Aparece en el visor el modo de recepción FM.

Cada vez que pulse el botón, cambia el modo de recepción de FM.

• AUTO MUTING:

Cuando un programa se emita en estéreo, escucha hará sonido estéreo. (Se enciende el indicador ST en el visor.) Cuando se emita en monoaural, escuchará sonido monoaural. Este modo es también útil para suprimir ruido estático entre emisoras. Se enciende el indicador AUTO MUTING en el visor.

• MONO:

La recepción mejorará, aunque se perderá el efecto estereofónico. (El indicador ST se apaga.) En este modo, se oirá ruido hasta sintonizar una emisora. (El indicador AUTO MUTING también desaparece.)

Reducción del ruido de emisión AM

Cuando escuche una emisión AM con mucha interferencia de ruido, puede cambiar el modo de “Beat Cut” (recorte de interferencia) para reducir el ruido.

- Mientras escucha una emisora AM

Pulse FM MODE.

Aparece en el visor el modo de recorte de interferencia actual.

Cada vez que pulse el botón, cambia el modo de recorte de interferencia.

- Elija “BEAT CUT 1” o “BEAT CUT 2” según la mayor claridad de sonido.

Sistema de mando a distancia AV COMPU LINK

El sistema de mando a distancia AV COMPU LINK le permite manejar televisores y aparatos de vídeo JVC a través de la unidad central. Este sistema está equipado con AV COMPU LINK-III, que añade una función que permite operar vídeo componentes de JVC a través de los terminales de vídeo componentes. Para utilizar este sistema de mando a distancia, debe conectar los componentes de vídeo que desee utilizar del modo siguiente.

- Consulte también los manuales suministrados con su televisor y componentes de vídeo.

Conexión de televisor y aparato de vídeo

PRECAUCIÓN

Antes de conectar:

- Si ya ha enchufado su aparato de vídeo, televisor y unidad central a las tomas de CA, desenchufe primero los cables de alimentación de CA.

1 Conecte la unidad central a un televisor y un aparato de vídeo.

- Para más detalles, consulte las páginas 11 y 12.

2 Conecte la unidad central a un televisor y un aparato de vídeo mediante los cables AV COMPU LINK opcionales.

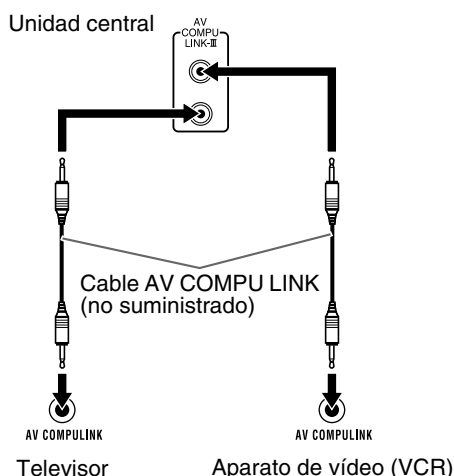

3 Enchufe los cables de alimentación de CA de aparato de vídeo, televisor y unidad central a las tomas de CA.

4 Encienda primero los componentes conectados y luego encienda la unidad central.

- Cuando encienda el televisor por primera vez después de la conexión AV COMPU LINK, baje el volumen del televisor al mínimo mediante el control de volumen del televisor.
- Cuando encienda el aparato de vídeo, utilice el mando a distancia suministrado con este sistema. (Pulse \odot / VCR/ DBS).

NOTA

- Para utilizar correctamente la selección automática del modo de entrada del televisor, seleccione la configuración de "M. OUT" correcta. (p. 35)

Funciones disponibles

El sistema de mando a distancia AV COMPU LINK le permite utilizar las funciones citadas a continuación.

Reproducción de vídeo por pulsación

Simplemente insertando una cinta de vídeo sin su pestaña de seguridad en el aparato de vídeo, puede disfrutar de la reproducción del vídeo sin ajustar manualmente otros interruptores. Este sistema se enciende automáticamente y cambia la fuente a "VCR".

El televisor se enciende automáticamente y cambia el modo de entrada a la posición adecuada para que usted pueda ver la imagen en reproducción.

Cuando inserte una cinta de vídeo con su pestaña de seguridad activada, pulse el botón de reproducción (\blacktriangleright) del aparato de vídeo o del mando a distancia para obtener el mismo resultado.

Reproducción de DVD por pulsación

Simplemente con iniciar la reproducción del lector DVD incorporado, puede disfrutar de la reproducción sin ajustar manualmente otros interruptores. El televisor se enciende automáticamente y cambia el modo de entrada a la posición adecuada para que usted pueda ver la imagen en reproducción.

Selección automática del modo de entrada del televisor

Cuando seleccione DVD o VCR como fuente para reproducir en el sistema, el televisor cambia automáticamente el modo de entrada a la posición apropiada, para que usted pueda ver la imagen de reproducción.

Encendido/apagado automático

El televisor y el aparato de vídeo se encienden y se apagan junto con el sistema.

Cuando encienda el sistema:

- Si la fuente previamente seleccionada es "DVD", solamente se encenderá automáticamente el televisor.
- Si la fuente previamente seleccionada es "VCR", el televisor y el aparato de vídeo se encenderán automáticamente.

Al apagar el sistema, el televisor y el aparato de vídeo se apagarán.

NOTA

- Si apaga el sistema durante una grabación con el aparato de vídeo, el aparato de vídeo no se apagará y seguirá grabando.

Funcionamiento del KARAOKE

- Iconos como  muestran los tipos de discos para los cuales está disponible la operación.

IMPORTANTE

Antes de utilizar el mando a distancia para la operación siguiente:

- Ajuste el selector de modo del mando a distancia en AUDIO.

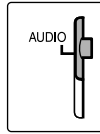

Los botones descritos a continuación se utilizan en las páginas 43 a 45.

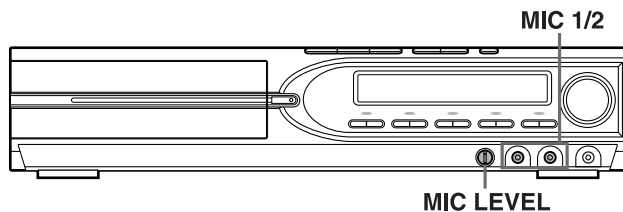
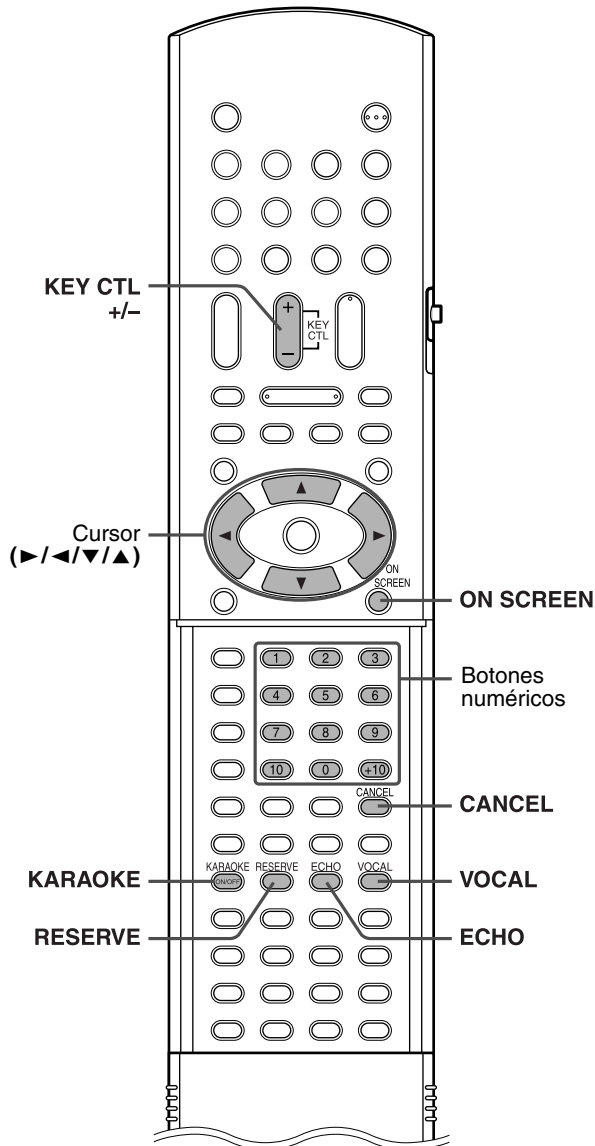

Funcionamiento básico del KARAOKE

- 1 Conecte un micrófono a      MIC 1 o MIC 2 en la unidad central.
- 2 Pulse el botón KARAOKE para que  aparezca en el visor.
- 3 Inicie la reproducción.
Consulte "Reproducción básica" (☞ p. 20).
- 4 Gire MIC LEVEL para ajustar el volumen del micrófono.
 - Este control ajusta el volumen de salida simultánea de MIC 1 y MIC 2.
- 5 Cante siguiendo la reproducción de la canción.

Para desactivar la función KARAOKE

Pulse KARAOKE para que  desaparezca del visor.

Para repetir un disco/capítulo/título/pista durante el modo KARAOKE

Ajuste el modo de repetición. (☞ p. 33)

Para disfrutar del Karaoke utilizando una pantalla de menú

Consulte "Reproducción desde una posición especificada de un disco" (☞ p. 27).

NOTA

- Mientras la reproducción está en pausa, no se oye ningún sonido (voz) del micrófono a través de los altavoces.
- La función de KARAOKE no se puede activar durante la reproducción de un disco MPEG4/DVD AUDIO.
- La función de KARAOKE se cancelará si se cambia la fuente pulsando un botón de selección de fuente o si se inicia automáticamente la reproducción de un disco MPEG4/DVD AUDIO.
- Cuando la función KARAOKE está activada:
 - La indicación de volumen en el visor sube automáticamente unos cuantos niveles, pero este cambio de la indicación no se ve reflejado en lo que se oye.
 - El nivel de salida de la toma DIGITAL OUT bajará.
 - Se cancelará el modo envolvente (☞ p. 24).

Reserva de canciones

Las canciones (pistas/capítulos) deseadas se pueden reservar para ser reproducidas en el orden que usted determine. Pueden reservarse hasta 12 canciones con esta función.



- En la posición de parada y con la función KARAOKE activada

1 Pulse RESERVE.

La lista de reserva aparece en la pantalla del televisor.

2 Pulse los botones numéricos (1-10, +10) para seleccionar la canción que desee reservar especificando los números de disco, grupo/título, y pista/capítulo.

Ejemplo:

Para especificar "pista/capítulo 20" de "disco 1": Pulse 1 ⇒ 1 ⇒ 2

Para especificar "pista/capítulo 14" de "disco 3": Pulse 3 ⇒ 1 ⇒ +10 ⇒ 4

Para especificar "pista/capítulo 20" de "disco 3": Pulse 3 ⇒ 1 ⇒ +10 ⇒ 10

No	Disc	Gr/Tt	Tr/Chap
1	1	1	2
2	3	1	14
3	3	1	20
4			
5			

Para borrar una canción reservada

Pulse Cursor ▼/▲ para seleccionar la canción deseada (números de disco, grupo/título, y título/pista), y a continuación pulse CANCEL.

Para añadir una canción a la lista de reserva

Pulse el cursor ▼/▲ para seleccionar la canción deseada (números de disco, grupo/título, y título/pista), y a continuación especifique otros números de disco, grupo/título, y título/pista. La nueva canción se inserta antes de la canción seleccionada.

3 Repita el paso 2 para reservar el resto de su selección.

4 Pulse ► (botón de reproducción) para iniciar la reproducción de las canciones reservadas.

Para ocultar o mostrar la lista de reserva

Pulse RESERVE. Cada vez que pulse RESERVE, la lista de reserva desaparece/aparece de/en la pantalla del televisor.

NOTA

- Cuando "⊘" aparece en el paso 2, ya se han reservado 12 canciones y no puede realizar más reservas.
- Si la lista de reservas no aparece indicada en la pantalla del televisor, no se puede iniciar la reproducción de las canciones reservadas pulsando ► (botón de reproducción). Asegúrese de pulsar RESERVE para visualizar la lista de reserva antes de iniciar la reproducción.
- Por otra parte, también se puede reservar una canción a continuación de la que está en curso, incluso durante la reproducción. En tal caso, ejecute el procedimiento anterior desde el paso 1 hasta el 3.

Selección de audio

La mayoría de los discos de Karaoke tienen la capacidad de añadir una "Voz guía" o "Melodía guía" al acompañamiento del Karaoke.

Selección de canales de audio [AUDIO]

Con la mayoría de los discos de Karaoke DVD, puede seleccionar los canales de audio entre algunas opciones denominadas



"con voz guía", "con melodía guía" y "solamente acompañamiento", etc., para disfrutar del Karaoke preferido.

- Durante la reproducción

1 Pulse ON SCREEN.

2 Pulse AUDIO varias veces para seleccionar el canal de audio deseado.

Cada vez que pulse AUDIO, el canal de audio cambia del modo siguiente:

Ejemplo para CD de vídeo, super VCD:

ST ⇒ L ⇒ R ⇒ (vuelta al principio)

- ST: Para escuchar el canal de audio L (izquierdo) y R (derecho).
- L: Para escuchar el canal de audio L (izquierdo).
- R: Para escuchar el canal de audio R (derecho).

NOTA

- Cuando "⊘" aparece en la pantalla del televisor, el disco no contiene canales multiaudio o la operación está prohibida.

Enmascaramiento de la voz grabada en un disco normal [VOCAL MASK]

Puede disfrutar del Karaoke con un disco normal (sin audio multiplex ni audio



Karaoke multisonido, etc.) atenuando con esta función las frecuencias cercanas a la voz humana. Recuerde que esta configuración se aplica solamente al disco actual.

- Durante la reproducción con la función KARAOKE activada

1 Pulse VOCAL.

Con cada pulsación de VOCAL, la función de enmascaramiento de la voz se activa y se desactiva alternadamente.

NOTA

- Es posible que la voz no se enmascare suficientemente con algunos discos.

Adición de un efecto de eco a la voz

- Durante la reproducción con la función KARAOKE activada



Pulse ECHO varias veces para seleccionar el nivel del efecto deseado.

Cada vez que pulse ECHO, la opción vocal cambia del modo siguiente:

OFF ⇒ 1 ⇒ 2 ⇒ 3 ⇒ (vuelta al principio)

A medida que el número sube, el efecto se realza.
(Normalmente, ajuste el nivel en "2".)

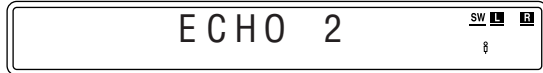

Para cancelar el efecto sonoro

Seleccione "OFF" en el procedimiento anterior.

Modificación del tono del sonido de reproducción

Puede agudizar o hacer más grave el tono de una canción grabada en un disco, en un



intervalo de medio tono, para adaptarse al registro de su voz.

Recuerde que esta configuración se aplica solamente al título/pista actual.

- Durante la reproducción con la función KARAOKE activada

1 Pulse KEY CTL +/-.

En la pantalla del televisor aparece la siguiente indicación.

Para DVD VIDEO/VCD/SVCD/CD: (ventana emergente)



- Asegúrese de pasar al paso siguiente antes de que pasen cinco segundos mientras la ventana emergente se visualiza en la pantalla del televisor.

Para MP3/WMA: (en la pantalla de control de archivos)



2 Pulse KEY CTL +/- varias veces para ajustar el tono (-6 a +6).

- Pulse KEY CTL + para agudizar y KEY CTL - para hacer más grave el tono.

Para reanudar la reproducción normal

Seleccione "0" en el procedimiento anterior.

NOTA

- Según el tipo de fuente grabada (por ejemplo, un software DTS Digital Surround, etc.), puede no ser posible modificar el tono.

Mantenimiento

■ Manejo de discos

- Saque el disco de su estuche sosteniéndolo por el borde y apretando ligeramente el orificio central.
- No toque la superficie brillante del disco ni lo doble.
- Vuelva a guardar el disco en su estuche después de usarlo, para evitar su combamiento.
- Tenga cuidado para no rayar la superficie del disco al colocarlo de nuevo en su estuche.
- Evite la exposición a la luz solar directa, temperaturas extremas y humedad.



Para limpiar el disco

Limpie el disco con un paño suave en línea recta desde el centro hasta el borde.

- **NO utilice ningún disolvente — tales como limpiadores convencionales de discos, nebulizador, diluyente o bencina — para limpiar el disco.**



■ Limpieza del sistema

- Las manchas en el sistema deben limpiarse con un paño suave. Si el sistema está muy sucio, límpielo con un paño humedecido en detergente neutro diluido en agua y bien escurrido, frotando después con un paño seco.
- Dado que la calidad del sistema puede deteriorarse, sufrir daños o perder su recubrimiento de pintura, tenga cuidado con lo siguiente:
 - NO lo limpie con un trapo duro.
 - NO frote fuerte.
 - NO lo limpie con diluyente ni bencina.
 - NO aplique ninguna sustancia volátil, tales como insecticidas.
 - NO permita que ningún objeto de goma o plástico permanezca en contacto con él durante mucho tiempo.

Solución de problemas

PROBLEMA	CAUSA POSIBLE	SOLUCIÓN
No se enciende.	El cable de alimentación y/o del sistema no está enchufado.	Enchufe correctamente el cable de alimentación y el cable del sistema. (☞ p. 13)
El mando a distancia no funciona.	Las pilas están gastadas.	Cambie las pilas. (☞ p. 7)
	El sensor remoto recibe luz solar directa.	Proteja el sensor remoto de la luz solar directa.
No hay sonido.	El cable del sistema y/o el cable del altavoz no está conectado.	Compruebe la conexión. (☞ p. 12)
	El cable de audio no está conectado a VCR IN y/o DIGITAL IN (DBS) correctamente.	Conecte correctamente el cable. (☞ p. 12)
	Se ha seleccionado una fuente incorrecta.	Seleccione la fuente correcta. (☞ p. 17)
	El modo de decodificación no está configurado correctamente.	Seleccione el modo de decodificación adecuado. (☞ p. 35)
No se muestra ninguna imagen en la pantalla del televisor.	El cable de vídeo no está conectado correctamente.	Conecte correctamente el cable. (☞ p. 11)
	El disco no es reproducible.	Utilice un disco reproducible. (☞ p. 3)
No aparecen imágenes en la pantalla del televisor, las imágenes se ven borrosas, o las imágenes se presentan divididas en dos partes.	El modo de escaneado está ajustado en "PAL PROG." o "NTSC PROG." aunque la unidad central está conectada a un televisor que no soporta la entrada de vídeo progresivo, como es el caso de un televisor convencional.	Cambie el modo de escaneado a "PAL" o a "NTSC". (☞ p. 18)
Vídeo y audio salen distorsionados.	El disco está rayado o sucio.	Cambie o limpie el disco.
	Hay un aparato de vídeo (VCR) conectado entre la unidad central y el televisor.	Conecte directamente la unidad central y el televisor. (☞ p. 11)
La imagen no se ajusta a la pantalla del televisor.	El tipo de monitor no está configurado correctamente.	Ajuste "TIPO DE MONITOR" correctamente. (☞ p. 37)
Es difícil escuchar una emisión debido al ruido.	Las antenas están desconectadas.	Vuelva a conectar y fijar las antenas correctamente. (☞ p. 8)

Especificaciones

■ Unidad central (XV-THM508/XV-THM303)

Sección de audio

Distorsión armónica total 0,02 %

NOTA: Este valor se mide en el cable del sistema CONNECTOR para referencia.

Entrada digital*1:

DIGITAL IN (DBS): -21 dBm a -15 dBm
(OPTICAL) (660 nm ±30 nm)

*1 Corresponsiente a Linear PCM, Dolby Digital, y DTS Digital Surround (con frecuencia de muestreo — 32 kHz, 44,1 kHz, 48 kHz)

Sección de vídeo

Sistema de vídeo: NTSC/PAL seleccionable

Resolución horizontal: 500 líneas

Relación señal-ruido: 64 dB

Nivel de salida de vídeo

Compuesto: 1,0 V(p-p)/75 Ω
S-Video-Y: 1,0 V(p-p)/75 Ω
S-Video-C: 0,286 V (0,3 V*2) (p-p)/75 Ω
Componente-Y: 1,0 V(p-p)/75 Ω
Componente-PB/PR: 0,7 V(p-p)/75 Ω

Sensibilidad/impedancia de entrada de vídeo (VCR IN)

Compuesto: 1,0 V(p-p)/75 Ω
S-Video-Y: 1,0 V(p-p)/75 Ω
S-Video-C: 0,286 V (0,3 V*2) (p-p)/75 Ω

*2 Para el sistema PAL

Sección de sintonizador

Margen de sintonización

FM: 87,50 MHz a 108,00 MHz
AM: 531 kHz a 1 602 kHz
(a intervalos de 9 kHz)
530 kHz a 1 600 kHz
(a intervalos de 10 kHz)

General

Requisitos de alimentación: CA 110 – 240 V ~, 50/60 Hz

Consumo de energía: 18 W (en funcionamiento)
2,0 W (en modo de espera)

Dimensiones (Anchura × Altura × Fondo):
400 mm × 85 mm × 380 mm

Peso: 4,3 kg

■ Subgraves (SP-PWM508)

Sección de amplificador

Delantero/Central/Envolvente:

140 W por canal, RMS en 4 Ω
(Central/Envolvente)/140 W por canal,
RMS en 4 Ω (Delantero)
en 1 kHz, con 10 % de distorsión
armónica total.

Subgraves: 300 W, RMS en 4 Ω en 100 Hz, con
10 % de distorsión armónica total.

Sección de altavoz

Unidad de altavoz: 25 cm con reflexión de graves,
magnéticamente blindado

Gama de frecuencia: 20 Hz a 200 Hz

General

Requisitos de alimentación: CA 110 V/127 V/220 -240 V ~
seleccionable con el selector de
voltaje, 50 Hz/60 Hz

Consumo de energía: 170 W (en funcionamiento)
0 W (en modo de espera)

Dimensiones (Anchura × Altura × Fondo):
256 mm × 482 mm × 460 mm

Peso: 18,5 kg

■ Subgraves (SP-PWM303)

Sección de amplificador

Delantero/Central/Envolvente:

80 W por canal, RMS en 6 Ω
(Central/Envolvente)/120 W por canal,
RMS en 4 Ω (Delantero)
en 1 kHz, con 10 % de distorsión
armónica total.

Subgraves: 120 W, RMS en 4 Ω en 100 Hz, con
10 % de distorsión armónica total.

Sección de altavoz

Unidad de altavoz: 16 cm con reflexión de graves,
magnéticamente blindado

Gama de frecuencia: 30 Hz a 200 Hz

General

Requisitos de alimentación: CA 110 V/127 V/220 -240 V ~
seleccionable con el selector de
voltaje, 50 Hz/60 Hz

Consumo de energía: 110 W (en funcionamiento)
0 W (en modo de espera)

Dimensiones (Anchura × Altura × Fondo):
168,5 mm × 412 mm × 444 mm

Peso: 12,0 kg

Referencias

■ Altavoces auxiliares

Altavoces delanteros (SP-THM508F)

Altavoces:	
Altavoz de graves:	10,0 cm × 2
Altavoz de agudos:	4,0 cm
	Reflexión de graves, magnéticamente blindado
Capacidad de carga:	140 W
Impedancia:	4 Ω
Gama de frecuencia:	60 Hz a 20 kHz
Dimensiones (Anchura × Altura × Fondo):	250 mm × 1065,5 mm × 310 mm
Peso:	7,2 kg

Altavoces envolventes (SP-THM505S)

Altavoces:	8,0 cm
	Reflexión de graves, magnéticamente blindado
Capacidad de carga:	140 W
Impedancia:	4 Ω
Gama de frecuencia:	80 Hz a 20 kHz
Dimensiones (Anchura × Altura × Fondo):	111,5 mm × 139 mm × 106,5 mm
Peso:	0,52 kg

Altavoz central (SP-THM508C)

Altavoces:	
Altavoz de graves:	8,0 cm × 2
Altavoz de agudos:	4,0 cm
	Reflexión de graves, magnéticamente blindado
Capacidad de carga:	140 W
Impedancia:	4 Ω
Gama de frecuencia:	65 Hz a 20 kHz
Dimensiones (Anchura × Altura × Fondo):	326 mm × 119 mm × 170 mm
Peso:	2,5 kg

■ Altavoces auxiliares

Altavoces delanteros (SP-THM303F)

Altavoces:	8,0 cm
	Reflexión de graves, magnéticamente blindado
Capacidad de carga:	140 W
Impedancia:	4 Ω
Gama de frecuencia:	90 Hz a 20 kHz
Dimensiones (Anchura × Altura × Fondo):	106 mm × 119,5 mm × 102 mm
Peso:	0,69 kg

Altavoces envolventes (SP-THM303S)

Altavoces:	8,0 cm
	Reflexión de graves, magnéticamente blindado
Capacidad de carga:	140 W
Impedancia:	4 Ω
Gama de frecuencia:	80 Hz a 20 kHz
Dimensiones (Anchura × Altura × Fondo):	111,5 mm × 139 mm × 106,5 mm
Peso:	0,63 kg

Altavoz central (SP-THM303C)

Altavoces:	8,0 cm
	Reflexión de graves, magnéticamente blindado
Capacidad de carga:	140 W
Impedancia:	4 Ω
Gama de frecuencia:	90 Hz a 20 kHz
Dimensiones (Anchura × Altura × Fondo):	106 mm × 119,5 mm × 102 mm
Peso:	0,69 kg

El diseño y las especificaciones se encuentran sujetos a cambios sin previo aviso.

Introdução	2	Operações avançadas	24
Notas sobre o manuseio	2	Usar o modo surround	24
Acessórios fornecidos	2	Usar a barra na tela	25
Acerca de discos	3	Reproduzir a partir de uma posição específica do disco	27
Tipos de discos que podem ser reproduzidos	3	Usar o monitor de controle de arquivo	28
Descrição das peças e controles ...	5	Reprodução retomada	29
Conexões	8	Selecionar um ângulo de visualização	29
Conectar as antenas FM e AM	8	Selecionar a legenda	29
Conectar os alto-falantes satélite (frontais, central e surround)	9	Selecionar o áudio	30
Disposição dos altofalantes	11	Reprodução especial de imagens	30
Conectar o televisor	11	Reprodução programada	32
Conectar o subwoofer ativo	12	Reprodução aleatória	33
Conectar a um componente analógico	12	Reprodução repetitiva	33
Conectar a um componente digital	12	Trava da bandeja	34
Ajustar o interruptor VOLTAGE SELECTOR	13	Ajustes do som e outros	35
Ligar o cabo de alimentação	13	Configurar as preferências do DVD	36
Operação de componentes externos com o controle remoto	14	Usar os menus de configuração	36
Operação do televisor	14	Descrição do menu	36
Operação sintonizador DBS ou conversor CATV	14	Operações do sintonizador	40
Operação do videocassete	15	Ajustar o intervalo de separação do sintonizador AM	40
Operações básicas	16	Sintonização manual	40
Ligar e desligar o sistema	16	Sintonização pré-selecionada	41
Selecionar a fonte para reproduzir	17	Selecionar o modo de recepção FM	41
Ajustar o volume [VOLUME]	17	Reduzir o ruído de transmissões AM	41
Ouvir com fones de ouvido (não fornecidos)	17	Sistema de controle remoto AV COMPU LINK	42
Desligar o som temporariamente [MUTING]	17	Operações de KARAOKÊ	43
Ajustar o brilho das indicações [DIMMER]	17	Operações básicas de KARAOKÊ	43
Temporizador [SLEEP]	18	Reserva de músicas	44
Ajustar o nível de saída do subwoofer e dos alto-falantes central e surround [SUBWFR, CENTER, SURR L/R]	18	Selecionar o áudio	44
Ajustar os sons agudos [TREBLE]	18	Acrescentar um efeito de eco à sua voz	45
Alterar o modo de scan	18	Mudar a altura do som de reprodução	45
Otimização do ajuste dos alto-falantes [Smart Surround Setup] (Configuração Inteligente do Surround)	19	Referências	46
Reprodução	20	Manutenção	46
Reprodução básica	20	Solução de problemas	46
Replay por um toque	22	Especificações	44
Busca em avanço rápido/retrocesso rápido	22		
Saltar para o início de uma seleção desejada	22		
Localizar um título/grupo desejado usando os botões numéricos	23		
Reprodução de um grupo bônus	23		

Notas sobre o manuseio

■ Precauções importantes

Instalação do sistema

- Escolha um local que seja nivelado, seco e não muito quente ou frio; entre 5°C e 35°C.
- Deixe espaço suficiente entre o sistema e o televisor.
- Não use o sistema em um local sujeito a vibrações.

Cabo de alimentação

- Jamais manuseie o cabo de alimentação com as mãos molhadas!
- Um quantidade mínima de energia é consumida sempre que o cabo de alimentação está ligado à tomada de parede (somente a unidade central).
- Ao desligar o cabo de alimentação da tomada de parede, segure e puxe sempre pelo plugue, jamais pelo cabo de alimentação.

Para evitar o mau funcionamento do sistema

- Não há peças internas que possam ser reparadas pelo usuário. Se houver qualquer problema, desligue o cabo de alimentação e consulte o seu revendedor.
- Não coloque nenhum objeto metálico dentro do sistema.
- Não use discos de formatos irregulares (tais como formato de coração, flor, cartão de crédito, etc.) que se encontram à venda, pois podem danificar o sistema.
- Não use discos com fita adesiva, selos ou cola, pois podem danificar o sistema.

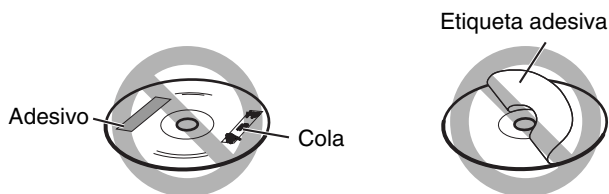

Informações sobre as leis de direitos autorais

Verifique as leis de direitos autorais locais antes de fazer a gravação de discos. A gravação de material com direitos autorais reservados pode infringir as leis de direitos autorais.

Informações sobre o sistema de proteção contra cópia

Os discos são protegidos por um sistema contra cópia. Ao conectar o sistema diretamente ao seu videocassete, o sistema de proteção contra cópia é ativado e a imagem pode não ser reproduzida corretamente.

■ Precauções de segurança

Evitar umidade, água e poeira

Não instale o sistema em locais úmidos ou empoeirados.

Evitar altas temperaturas

Não exponha o sistema à luz solar direta e nem instale-o próximo a um aquecedor.

Quando estiver ausente

Quando for ausentar-se por um longo período de tempo devido a viagens ou outros motivos, desligue o cabo de alimentação da tomada de parede.

Não bloquear os orifícios de ventilação

O bloqueio dos orifícios de ventilação pode danificar o sistema.

Cuidados com a caixa exterior

Para limpar o sistema, use um pano macio e siga as instruções pertinentes sobre o uso de panos de limpeza quimicamente tratados. Não use benzina, diluente ou outros solventes orgânicos inclusive desinfetantes. Esses materiais podem causar deformação ou descoloração.

Se entrar água no sistema

Desligue o sistema, desligue o cabo de alimentação da tomada e contate a loja onde adquiriu o sistema. O uso do sistema nessas condições pode causar choque elétrico ou incêndio.

Acessórios fornecidos

Confirme que recebeu todos os acessórios fornecidos.

O número em parêntesis indica a quantidade de peças fornecidas. Se estiver faltando algum acessório, contate o seu revendedor imediatamente.

- Controle remoto (1)
- Pilhas (2)
- Antena FM (1)
- Antena de quadro AM (1)
- Cabo de alimentação (1)
- Cabo do sistema (1)
- Cabo de vídeo composto (1)
- Cabos dos alto-falantes (somente TH-M508)
 - Para os alto-falantes satélite (frontais esquerdo e direito) e central (3)
 - Para os alto-falantes satélite (surround esquerdo e direito) (2)
- Parafusos (somente TH-M508)
 - M4 x 20 mm:
 - Para alto-falantes frontais (8)
- Adaptador do plugue de CA (2)

Tipos de discos que podem ser reproduzidos

Este sistema foi projetado para reproduzir os seguintes discos: DVD VÍDEO (DVD), DVD ÁUDIO, CD de vídeo (VCD), Super Vídeo CD (SVCD), CD de áudio (CD), CD-R e CD-RW.

- Este sistema é compatível com os sistemas NTSC e PAL. Ao reproduzir um disco NTSC com o modo scan ajustado em “PAL” (☞ pág. 18), o sinal de vídeo NTSC é convertido em sinal PAL60 e reproduzido.
- Este sistema reproduz também arquivos MP3, WMA, JPEG e MPEG4 gravados em CD-Rs e CD-RWs. (☞ pág. 20)
- Este sistema reproduz ainda DVD-R/-RWs finalizados gravados no formato DVD VIDEO. No entanto, alguns discos podem não ser reproduzidos devido às suas próprias características ou condições de gravação.

Discos que podem ser reproduzidos:

DVD VÍDEO 	CD 
DVD ÁUDIO 	CD-R 
VCD 	CD-RW 
SVCD 	

O logotipo DVD é uma marca registrada da DVD Format/Logo Licensing Corporation.

Códigos regionais de DVD VÍDEO

Os reprodutores de DVD VÍDEO e os discos DVD VÍDEO têm seus próprios códigos regionais. Este sistema reproduz discos DVD VÍDEO cujos códigos regionais incluem o próprio código regional do sistema, o qual encontra-se indicado no painel traseiro.

Exemplo de DVDs que podem ser reproduzidos:



Se colocar um DVD com código regional impróprio, “REGION CODE ERROR!” aparece na tela do televisor e não é possível iniciar a reprodução.

- Os seguintes discos não podem ser reproduzidos: DVD-ROM, DVD-RAM, SACD, CD-ROM, CD-I (CD-I Ready), Photo CD, etc.
A reprodução desses discos provocará a geração de ruído e danificará os alto-falantes.
- **O funcionamento de alguns DVDs VÍDEO, DVDs ÁUDIO, CDs de vídeo ou SVCDs pode ser diferente do que explicado neste manual. Isto é devido à programação e estrutura do disco, não ao mau funcionamento deste sistema.**

Notas sobre CD-R e CD-RW

- CD-Rs (graváveis) e CD-RWs (regraváveis) editados pelo usuário podem ser reproduzidos somente se já estiverem “finalizados”.
- Este sistema pode reproduzir CD-Rs ou CD-RWs gravados num computador pessoal caso tenham sido gravados no formato de CD de áudio.
O sistema pode também reproduzir CD-Rs ou CD-RWs que tenham arquivos MP3, WMA, JPEG ou MPEG4 gravados. No entanto, alguns discos podem não ser reproduzidos por causa de suas características, condições de gravação, arranhões ou manchas.
Especificamente, a configuração e as características de um disco MP3, WMA, JPEG ou MPEG4 são determinadas pelo software e hardware de gravação (codificação) utilizados para a gravação. Assim a seguintes situações podem ocorrer conforme o software e hardware utilizados:
 - Alguns discos podem não ser reproduzidos.
 - Algumas faixas de um disco MP3 ou WMA podem ser omitidas ou podem não ser reproduzidas normalmente.
 - Alguns arquivos de um disco JPEG ou MPEG4 podem ser mau reproduzidos.
- Antes de reproduzir CD-Rs ou CD-RWs, leia cuidadosamente as instruções e avisos.
- Os CD-RWs podem exigir mais tempo para leitura. Isto é devido ao fato de a refletância dos CD-RWs ser inferior aos CDs comuns.

Notas sobre os discos MP3/WMA/JPEG/MPEG4

- Os discos MP3/WMA/JPEG/MPEG4 (tanto CD-R como CD-RW) exigem mais tempo para leitura. (A diferença é devida à complexidade da configuração do diretório/arquivo.)
- Ao gravar um disco MP3/WMA/JPEG/MPEG4, selecione ISO 9660 Level 1 ou Level 2 para o formato do disco.
- Este sistema é compatível com discos “multi-sessões” (até 20 sessões).
- Este sistema não tem capacidade para reproduzir discos gravados como o software “packet write”.
- O sistema reproduz apenas arquivos MP3/WMA/JPEG/MPEG4 com as seguintes extensões:
MP3: “.MP3”, “.Mp3”, “.mP3” e “.mp3”
WMA: “.wma”, “.WMA” e qualquer outra combinação de maiúsculas e minúsculas (tal como “.Wma”)
JPEG: “.jpg”, “.jpeg”, “.JPG”, “.JPEG” e qualquer outra combinação de maiúsculas e minúsculas (tal como “.Jpg”)
MPEG4: “.asf”, “.ASF” e qualquer outra combinação de maiúsculas e minúsculas (tal como “.Asf”)
- Se tiver arquivos de tipos diferentes gravados no disco (arquivos de áudio (MP3/WMA), imagem estática (JPEG) e arquivos de vídeo (MPEG4), ajuste FILE TYPE no menu PICTURE de acordo para que os dados possam ser lidos. (☞ pág. 37)
- O sistema reconhece até 150 faixas (arquivos) por grupo, 99 grupos por disco e pode reproduzir um número total de 1000 faixas (arquivos). Por exemplo, se ajustar FILE TYPE em AUDIO (☞ pág. 37) e reproduzir um disco que contém 500 faixas MP3, 200 arquivos JPEG e 600 faixas WMA, o sistema reproduz 500 faixas MP3 e as primeiras 500 das 600 faixas WMA.
- Alguns discos MP3/WMA/JPEG/MPEG4 poderão não ser reproduzidos normalmente devido às características do disco ou às condições de gravação.

Notas apenas sobre os discos MP3/WMA

- O sistema é compatível com arquivos MP3 gravados com um bitrate de 32 – 320 kbps e uma frequência de amostragem de 16 kHz, 22,05 kHz, 24 kHz*, 32 kHz, 44,1 kHz ou 48 kHz.
- Se a informação da guia (nome do álbum, artista, título da faixa, etc.) estiver gravada no disco, essa aparece no monitor de controle do arquivo na tela do televisor. (☞ pág. 28)
- É recomendável gravar cada trecho de material (música) numa taxa de amostragem de 44,1 kHz e numa taxa de transferência de dados de 128 (96*) kbps.
- Algumas faixas podem ser saltadas ou não ser reproduzidas normalmente.
* Apenas para WMA

Notas apenas sobre os discos JPEG

- É recomendável gravar um arquivo em resolução 640 x 480. (Se o arquivo for gravado em resolução superior a 640 x 480, o mesmo levará mais tempo para ser exibido.)
- Este sistema pode reproduzir apenas arquivos JPEG Baseline.
- Alguns arquivos de um disco JPEG podem ser mau reproduzidos.

Notas apenas sobre os discos MPEG4

- O sistema é compatível com tipos de perfil simples tais como arquivos MPEG4 (MPEG4 SP).
- O sistema é compatível com arquivos MPEG4 gravados com um bitrate máximo de 384 kbps e um áudio codec de G.726. (Para reproduzir o arquivo MPEG4, é necessário que haja dados de áudio formatados G.726 no arquivo.)
- A dimensão máxima da imagem reproduzida é de 352 x 288 pixel de resolução (CIF).
- Alguns arquivos podem ser saltados ou não ser reproduzidos normalmente.

Este produto conta com a tecnologia de proteção de direitos autorais protegida pelas reivindicações de método de certas patentes norte-americanas e outros direitos de propriedades intelectuais pertencentes à Macrovision Corporation e outros proprietários legítimos. O uso desta tecnologia de proteção de direitos autorais deve ser autorizado pela Macrovision Corporation, sendo autorizado o uso doméstico e os de assistência limitada, todos os demais usos devem ter a autorização da Macrovision Corporation. Engenharia contrária ou desmontagem são proibidas.

“OS CONSUMIDORES DEVEM OBSERVAR QUE NEM TODOS OS APARELHOS DE TV DE ALTA DEFINIÇÃO SÃO TOTALMENTE COMPATÍVEIS COM ESTE PRODUTO, GERANDO DEFEITOS VISUAIS NA IMAGEM. EM CASO DE PROBLEMAS PROGRESSIVOS DE IMAGENS DE VARREDURA DO TIPO 525 OU 625, RECOMENDA-SE MUDAR A CONEXÃO PARA A SAÍDA ‘STANDARD DEFINITION’. PARA DÚVIDAS RELACIONADAS À COMPATIBILIDADE DE APARELHOS DE TV COM OS DVD PLAYERS MODELOS 525p E 625p, ENTRE EM CONTATO COM NOSSO CENTRAL DE ATENDIMENTO AO CLIENTE”.

O USO DESTES PRODUTOS, DE QUALQUER MANEIRA QUE CORRESPONDA AO PADRÃO VISUAL MPEG-4, ESTÁ PROIBIDO, EXCETO QUANDO USADO PELO CONSUMIDOR EM ATIVIDADES PESSOAIS E NÃO COMERCIAIS.

Descrição das peças e controles

As ilustrações da unidade central e do subwoofer usadas neste manual são do TH-M508, a menos que seja indicado o contrário.

Painel frontal (unidade central)

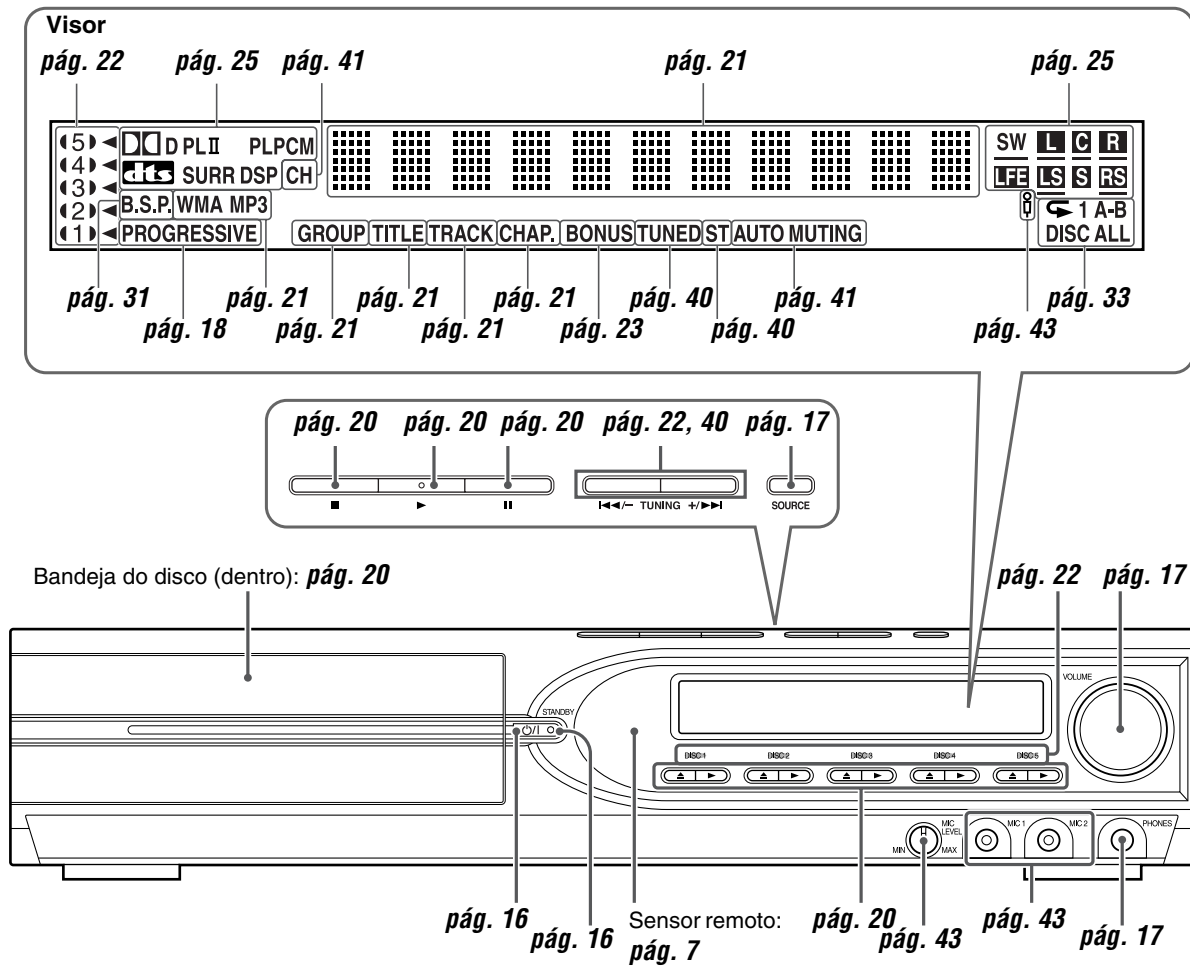

Painel traseiro (unidade central)

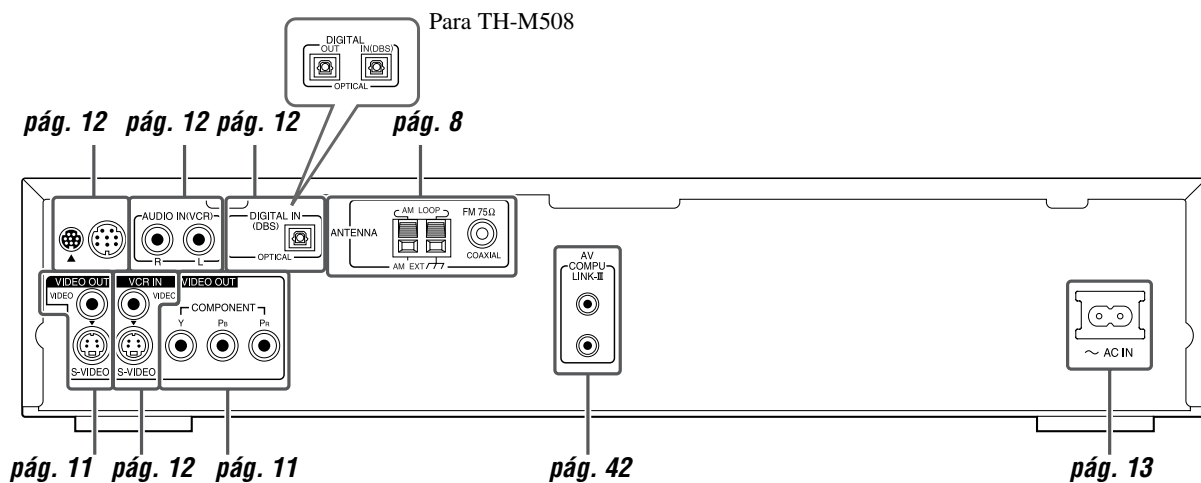

Subwoofer ativo

SP-PWM508

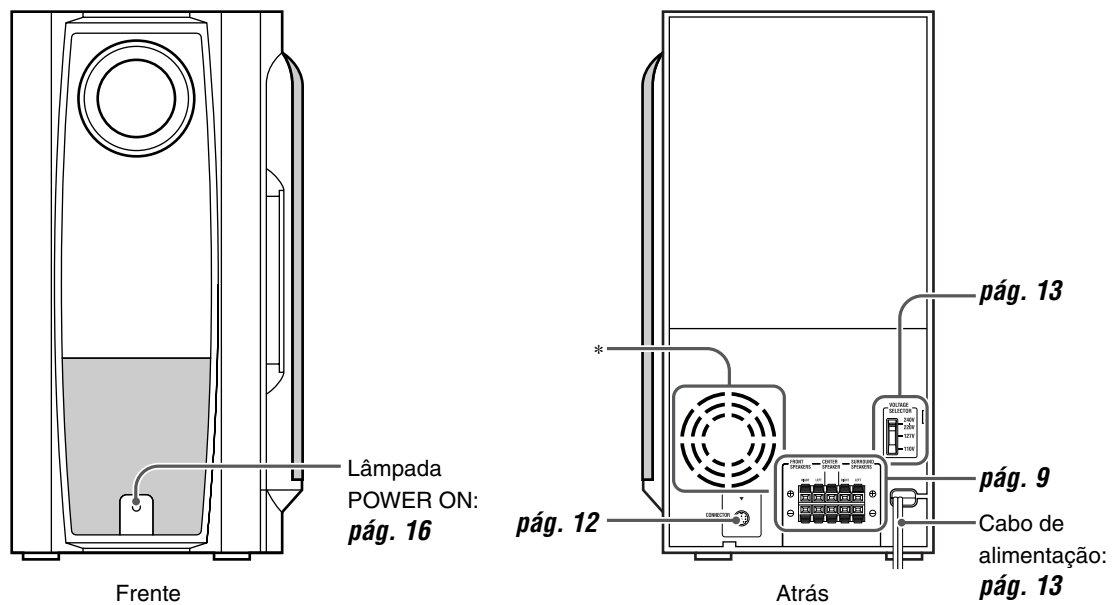

SP-PWM303

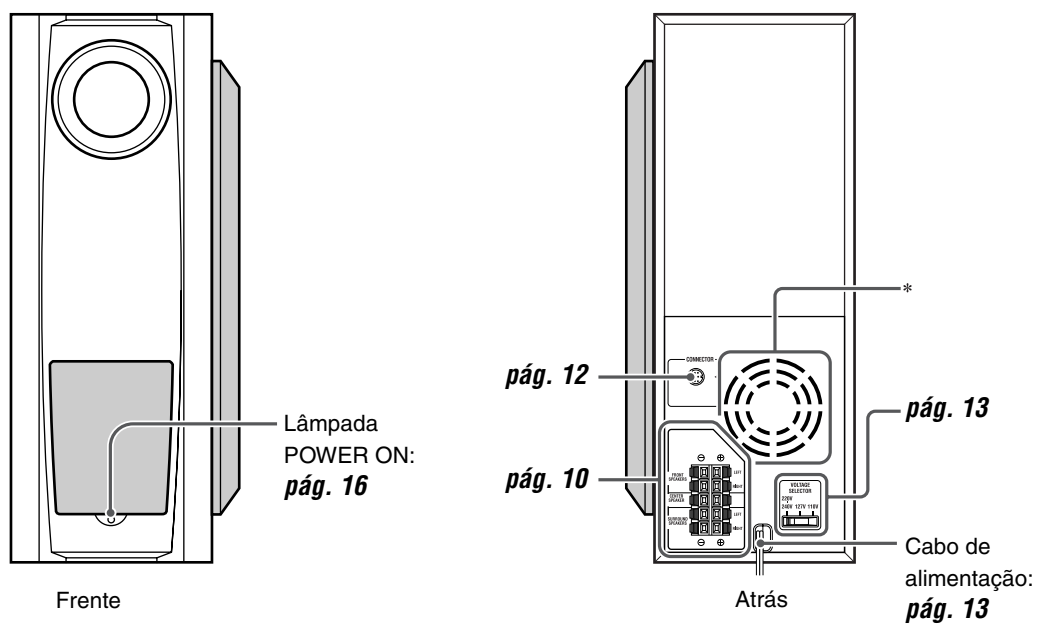

* Não obstrua as aberturas de ventilação.

NOTA

- Por motivos de segurança, deixe sempre espaço suficiente atrás do subwoofer ativo.

Controle remoto

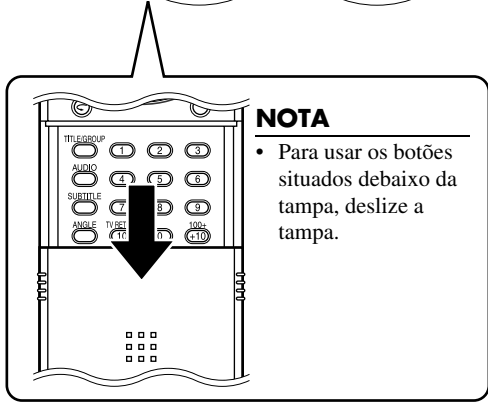
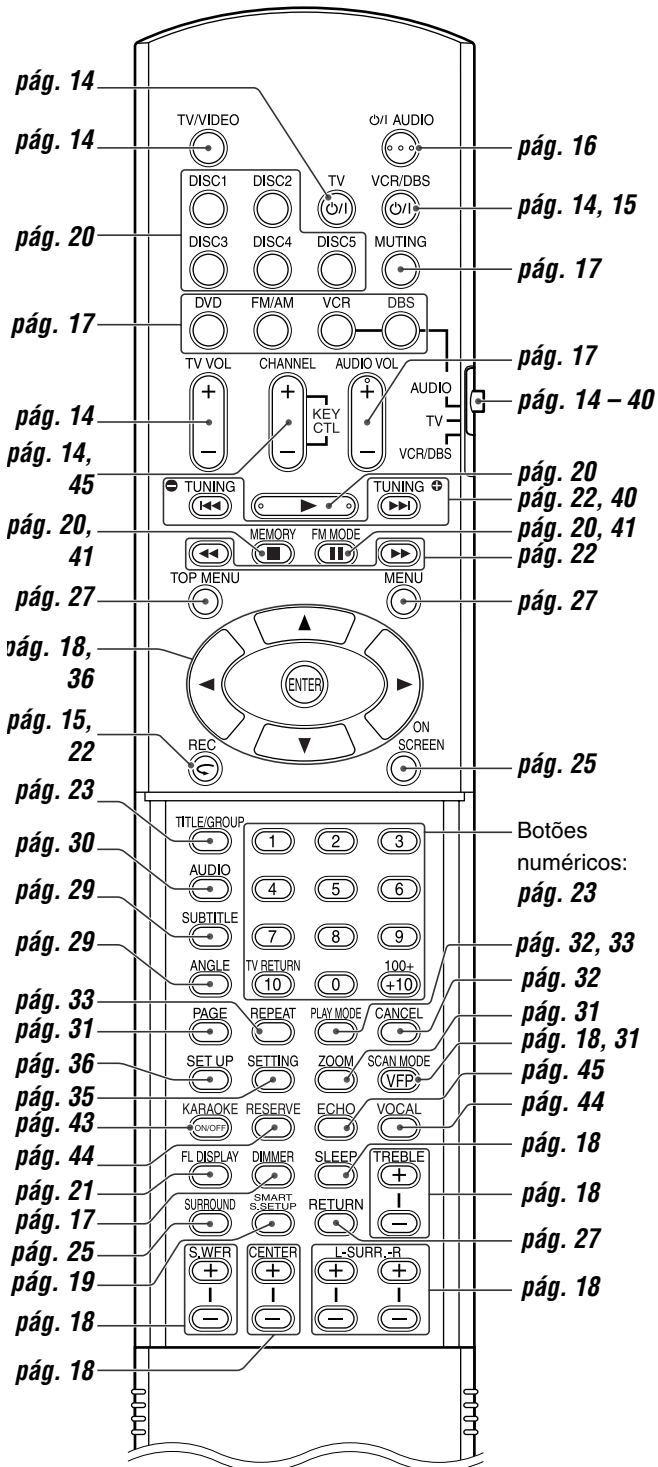

NOTA

- Para usar os botões situados debaixo da tampa, deslize a tampa.

Colocar as pilhas no controle remoto

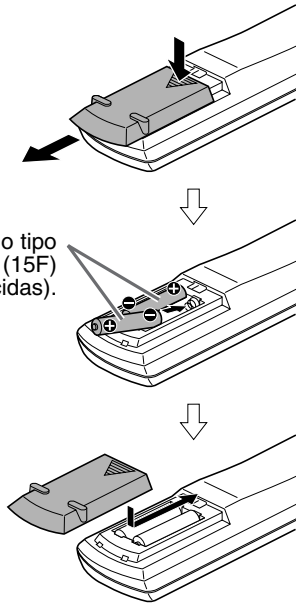

Pilhas secas do tipo R6P (SUM-3)/AA (15F) (fornecidas).

Se a distância ou a eficácia do controle remoto diminuir, troque ambas as pilhas.

PRECAUÇÃO

- Não exponha as pilhas ao calor ou chamas.

Operação do sistema com o controle remoto

Aponte o controle remoto diretamente ao painel frontal da unidade central.

- Não obstrua o sensor remoto.

Conectar as antenas FM e AM

■ Antena de quadro AM

Instalar a antena de quadro AM fornecida

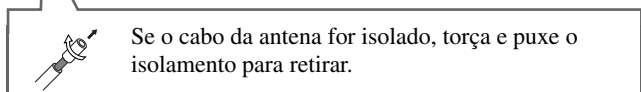
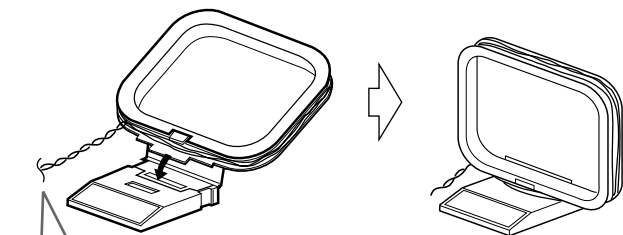

Conectar a antena de quadro AM

1

Unidade central

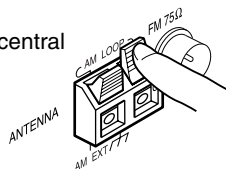

2

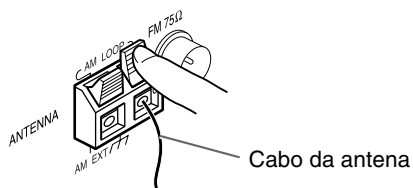

3

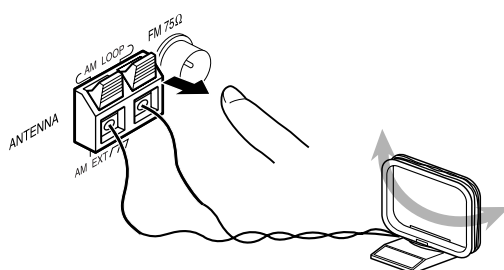

- Gire a antena de quadro até obter a melhor recepção durante a transmissão de um programa AM.

NOTA

- Certifique-se que os condutores da antena não toquem quaisquer outros terminais, cabos de conexão e cabos de alimentação. Isso pode causar má recepção.

Se a recepção for ruim

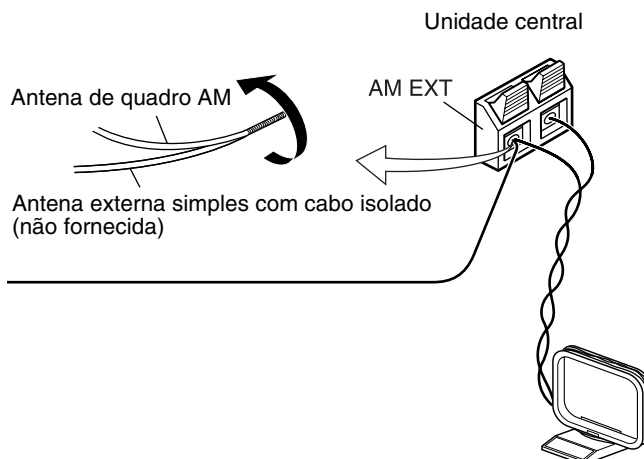

■ Antena FM

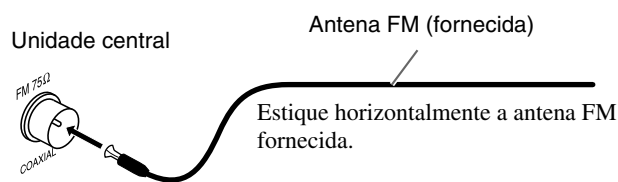

Se a recepção for ruim

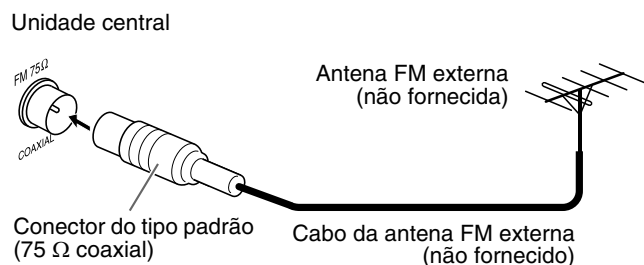

NOTA

- É recomendável usar um cabo coaxial para a antena FM, pois o mesmo é protegido contra interferência.

Conectar os alto-falantes satélite (frontais, central e surround)

Antes de conectar os cabos dos alto-falantes:

Torça e puxe o isolamento para retirar.

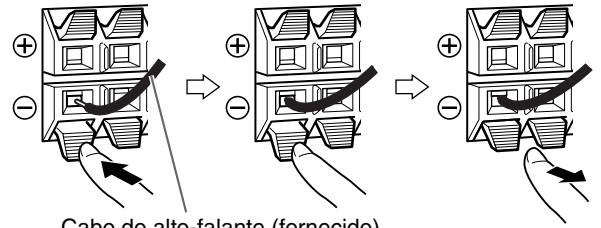

Cabo do alto-falante (fornecido)

- Ligue os cabos prateados nos terminais pretos (⊖).
- Ligue os cabos cobre aos terminais (⊕), referindo-se à tabela abaixo:

FRONT SPEAKERS (RIGHT)	Vermelho
FRONT SPEAKERS (LEFT)	Branco
CENTER SPEAKER	Verde
SURROUND SPEAKERS (RIGHT)	Cinzento
SURROUND SPEAKERS (LEFT)	Azul

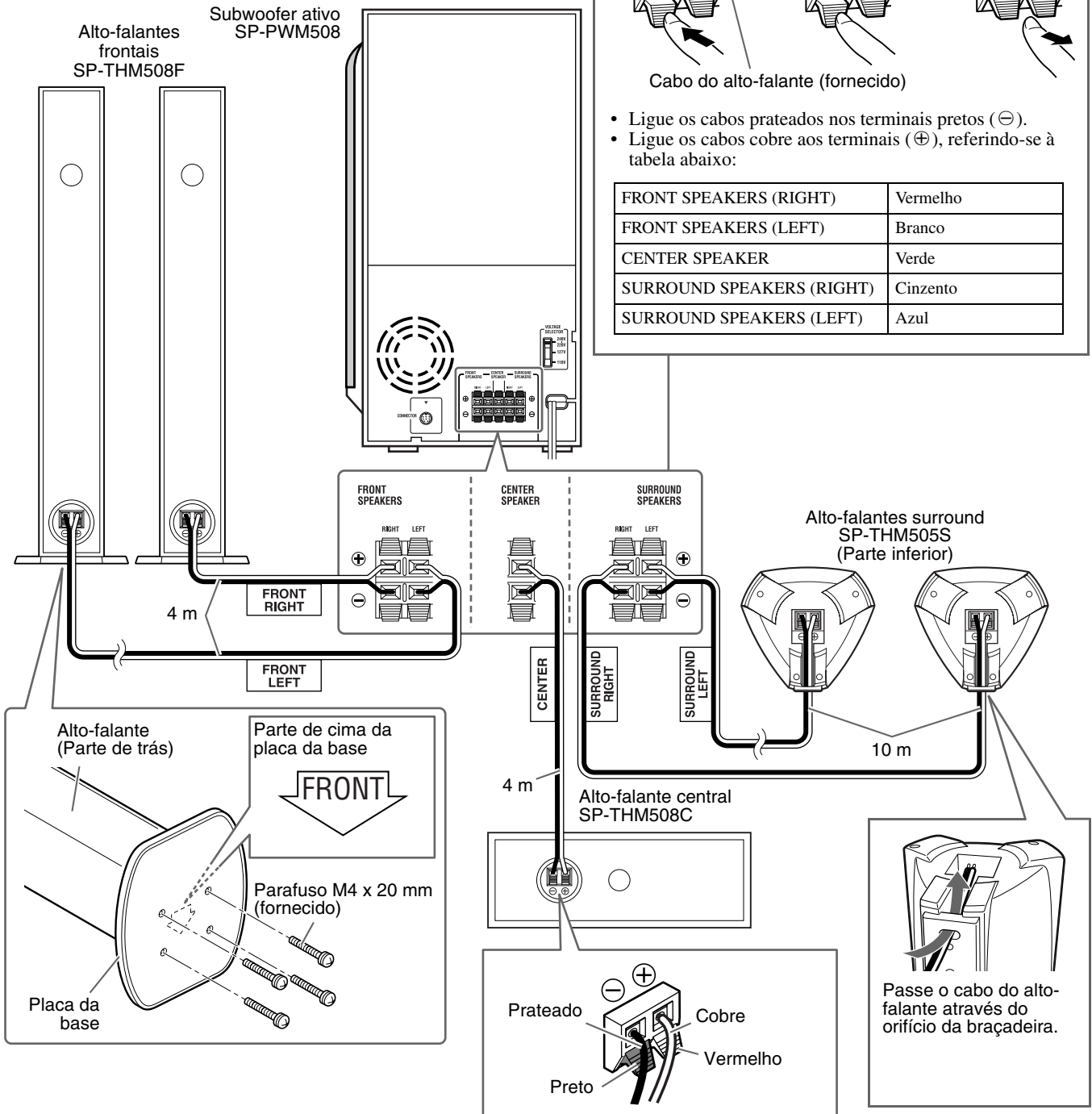

PRECAUÇÃO

- Se tiver que conectar alto-falantes diferentes dos fornecidos, use alto-falantes com a mesma impedância (SPEAKER IMPEDANCE) indicada próxima aos terminais dos alto-falantes na parte de trás do subwoofer ativo.
- NÃO conecte mais de um alto-falante ao mesmo terminal.

- Quando instalar os alto-falantes satélite na parede:
 - Certifique-se que a instalação seja feita por pessoal qualificado. NÃO instale os alto-falantes satélite na parede sozinho para evitar danos caso os mesmos se desprendam da parede devido a instalação incorreta ou falha na estrutura da parede.
 - Deve-se ter muito cuidado ao escolher o local para instalar o alto-falante na parede. A instalação dos alto-falantes em um local que interfira com as atividades diárias pode causar ferimentos ou danos ao equipamento.

Antes de conectar os cabos dos alto-falantes:

Torça e puxe o isolamento para retirar.

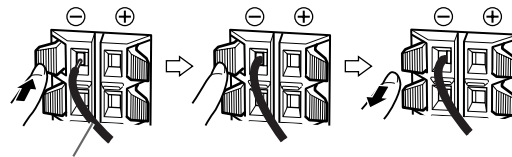

Cabo do alto-falante (fornecido)

- Ligue os cabos prateados nos terminais pretos (⊖).
- Ligue os cabos cobre aos terminais (⊕), referindo-se à tabela abaixo:

FRONT SPEAKERS (LEFT)	Branco
FRONT SPEAKERS (RIGHT)	Vermelho
CENTER SPEAKER	Verde
SURROUND SPEAKERS (LEFT)	Azul
SURROUND SPEAKERS (RIGHT)	Cinzentos

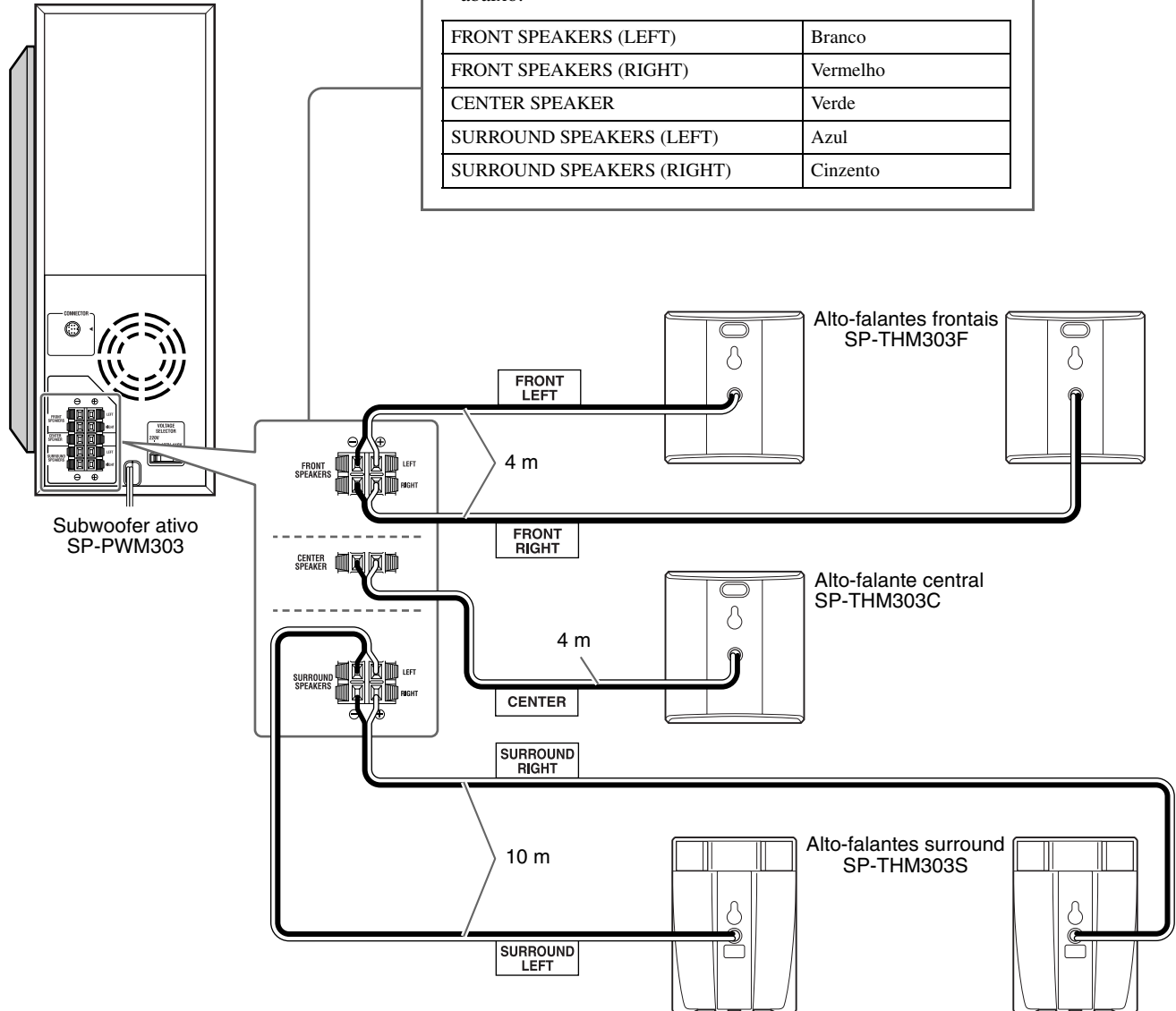

PRECAUÇÃO

- Se tiver que conectar alto-falantes diferentes dos fornecidos, use alto-falantes com a mesma impedância (SPEAKER IMPEDANCE) indicada próxima aos terminais dos alto-falantes na parte de trás do subwoofer ativo.
- NÃO conecte mais de um alto-falante ao mesmo terminal.

- Quando instalar os alto-falantes satélite na parede:
 - Certifique-se que a instalação seja feita por pessoal qualificado. NÃO instale os alto-falantes satélite na parede sozinho para evitar danos caso os mesmos se desprendam da parede devido a instalação incorreta ou falha na estrutura da parede.
 - Deve-se ter muito cuidado ao escolher o local para instalar o alto-falante na parede. A instalação dos alto-falantes em um local que interfira com as atividades diárias pode causar ferimentos ou danos ao equipamento.

Disposição dos altofalantes

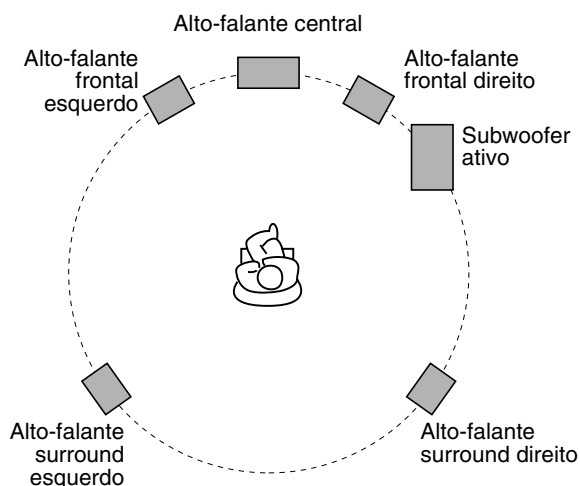

NOTA

- Embora os alto-falantes satélite e o subwoofer ativo tenham proteção magnética, a tela do televisor pode aparecer furta-cor. Nesse caso, coloque uma distância adequada entre os alto-falantes e o televisor.
 - Estes alto-falantes possuem proteção magnética para evitar distorções de cor nas televisões. No entanto, se não estiverem instalados corretamente, poderão provocar distorções de cor. Observe o seguinte ao instalar os alto-falantes.
 - Ao colocar este alto-falante próximo a uma televisão, desligue o interruptor de energia principal da televisão ou desconecte-o antes de instalar o alto-falante. Em seguida, aguarde pelo menos 30 minutos antes de ligar novamente o interruptor de energia principal da televisão. Algumas televisões poderão ser afetadas mesmo que você siga as instruções acima. Se isso acontecer, afaste este alto-falante da televisão.
 - Coloque os alto-falantes satélite numa superfície plana e nivelada.
 - Lembre-se de colocar o subwoofer ativo à direita do televisor. Se tiver que colocá-lo à esquerda do televisor, deixe espaço suficiente entre ambos para evitar que o televisor apareça furta-cor.
- Somente para o TH-M508:
- Não se apoie nos alto-falantes satélite, pois eles podem quebrar ou cair causando ferimentos. Tenha cuidado especialmente para que crianças não se apoiem nos mesmos.

Conectar o televisor

- Você pode obter imagens com melhor qualidade na ordem — vídeo componente > S-vídeo > vídeo composto.
- Pode ocorrer distorção na imagem se conectar ao televisor através do videocassete ou a um televisor com videocassete incorporado.
- É preciso configurar “MONITOR TYPE” no menu PICTURE corretamente conforme o formato da tela do seu televisor. (☞ pág. 37)

■ Para conectar um televisor equipado com tomadas de entrada de vídeo componente

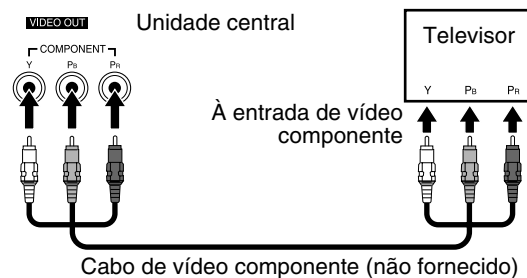

NOTA

- Se o seu televisor for compatível com entrada de vídeo progressivo, você pode obter imagem de alta qualidade configurando o modo de scan progressivo em ativado. (☞ pág. 18)
- Se as tomadas de entrada de vídeo componente do seu televisor forem do tipo BNC, use um adaptador de plugue (não fornecido) para converter os plugues de pinos em plugues BNC.
- Os sinais de vídeo componente só podem ser produzidos se selecionar “DVD” como a fonte de reprodução. (☞ pág. 17)

■ Para conectar um televisor equipado com tomada de vídeo composto ou S-vídeo.

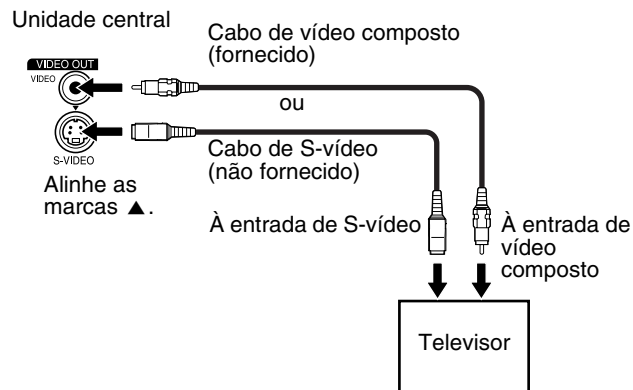

NOTA

- Selecione o modo de scan adequado de acordo com o seu televisor. Consulte “Alterar o modo de scan” (☞ pág. 18).

Conectar o subwoofer ativo

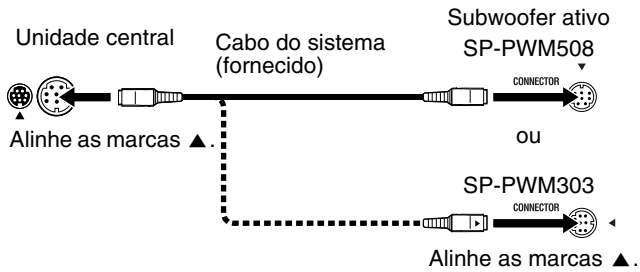

NOTA

- A maneira de conectar os cabos do sistema varia dependendo do tipo do subwoofer ativo.

Conectar a um componente analógico

Você pode apreciar o som de um componente analógico.

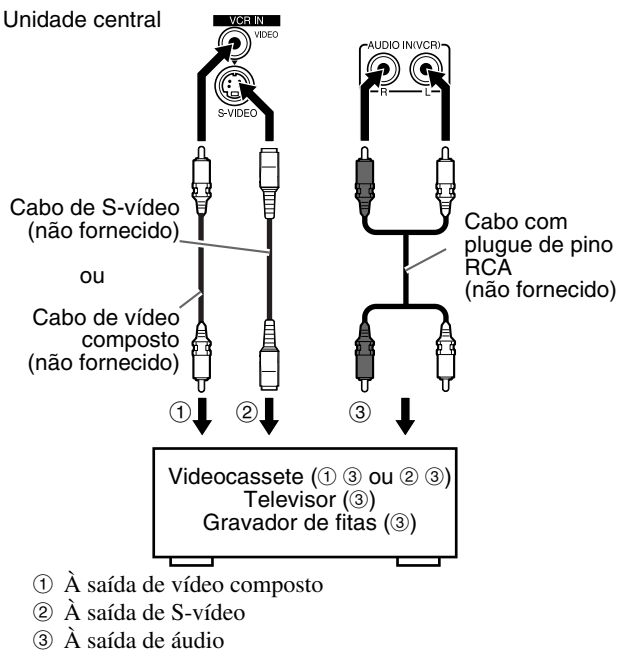

- ① À saída de vídeo composto
- ② À saída de S-vídeo
- ③ À saída de áudio

NOTA

- Os sinais que entram na tomada VIDEO das tomadas VCR IN serão produzidos somente através da tomada VIDEO das tomadas VIDEO OUT e não através da tomada S-VIDEO das tomadas VIDEO OUT.

Conectar a um componente digital

Você pode apreciar o som de um componente digital.

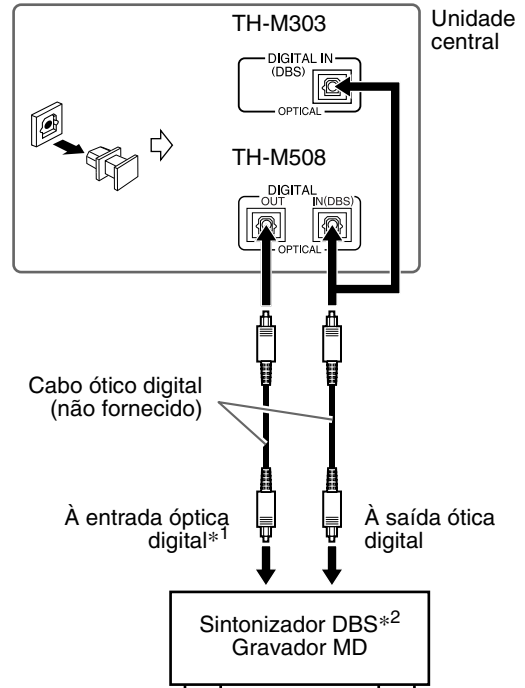

*1 Somente para TH-M508:

Este sistema tem capacidade de enviar sinais de áudio digital a componentes digitais, como um gravador MD ou receptor de áudio e vídeo. Para detalhes sobre a seleção dos sinais de saída, consulte "DIGITAL AUDIO OUTPUT" (pág. 37).

*2 DBS = Direct Broadcasting Satellite

NOTA

- Se selecionar "DBS" como a fonte de reprodução, apenas sinais de áudio digital podem entrar. (pág. 17) Quando conectar um vídeo componente tal como o sintonizador DBS, faça a operação do sistema para ouvir o som.
- Se selecionar DBS como a fonte, o sinal PCM é produzido a partir de DIGITAL OUT.

Ajustar o interruptor VOLTAGE SELECTOR

Para evitar danos ao subwoofer ativo, ajuste VOLTAGE SELECTOR na tensão local.

Para mudar a posição do interruptor VOLTAGE SELECTOR, use uma chave de fenda ou outra ferramenta similar.

PRECAUÇÃO

NÃO ligue o cabo de alimentação do subwoofer ativo antes de ajustar o interruptor VOLTAGE SELECTOR na tensão correta.

SP-PWM508

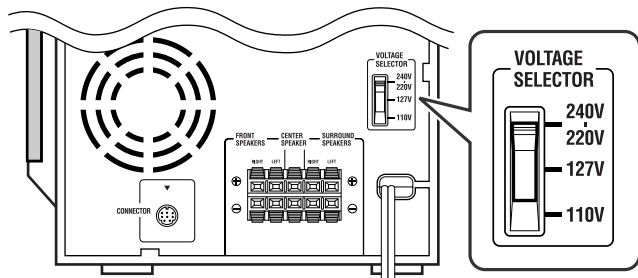

SP-PWM303

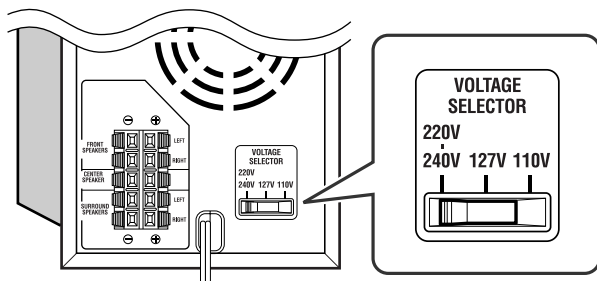

Ligar o cabo de alimentação

Confirme que todas as conexões estão completas.

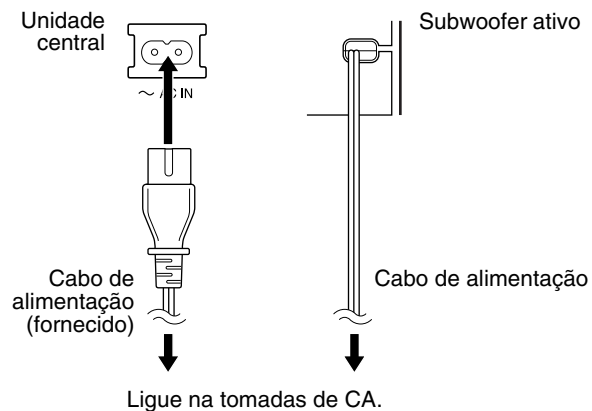

PRECAUÇÃO

- Desligue o cabo de alimentação antes de limpar ou mover o sistema.
- Não puxe pelo cabo de alimentação quando for desligá-lo. Para desligar o cabo da tomada, sempre agarre e puxe o plugue para evitar danificar o cabo.
- Se as tomadas de CA não forem compatíveis com os plugues de CA, use os adaptadores do plugue de CA.

Operação de componentes externos com o controle remoto

Os botões descritos abaixo são usados nas páginas 14 e 15.

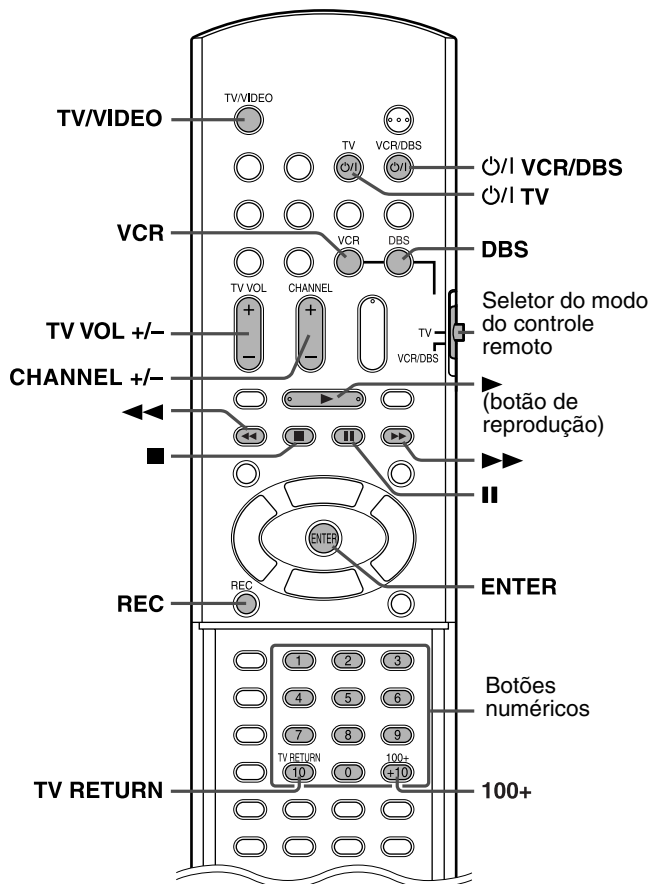

NOTA

- Os códigos dos fabricantes estão sujeitos a alterações sem aviso prévio.
- Configure os códigos novamente após trocar as pilhas do controle remoto.

Operação do televisor

■ Para configurar o código do fabricante

Você pode operar um televisor JVC sem programar o código do fabricante.

- 1 Deslize o seletor do modo do controle remoto para TV.**
- 2 Mantenha pressionado \odot /I TV.**
Mantenha o botão pressionado até que o passo 4 seja completado.
- 3 Pressione ENTER.**

4 Pressione os botões numéricos (1-9, 0) para digitar o código do fabricante (2 dígitos).

Exemplos:

Para um televisor Hitachi:

Pressione 1 e depois 0.

Para um televisor Toshiba:

Pressione 0 e depois 8.

Fabricante	Código	Fabricante	Código
JVC	01	Samsung	12
Hitachi	10	Sharp	06
Magnavox	02	Sony	07
Mitsubishi	03	Toshiba	08
Panasonic	04, 11	Zenith	09
RCA	05		

5 Libere \odot /I TV.

Se houver mais de um código listado para a marca correspondente, tente um por um até digitar o correto.

■ Operação

Aponte o controle remoto para o televisor.

IMPORTANTE

Antes de usar o controle remoto para operar o televisor:

- Ajuste o seletor do modo do controle remoto em TV.

Os seguintes botões estão disponíveis:

- \odot /I TV: Liga e desliga o televisor.
- TV VOL +/-: Ajusta o volume.
- TV/VIDEO: Seleciona o modo de entrada (TV ou VIDEO).
- CHANNEL +/-: Muda os canais.
- 1-10, 0, +10 (100+): Seleciona o canal.
- TV RETURN: Alterna entre o canal anteriormente selecionado e o canal atual.

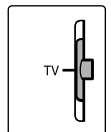

Operação sintonizador DBS ou conversor CATV

■ Para configurar o código do fabricante

- 1 Deslize o seletor do modo do controle remoto para VCR/DBS.**
- 2 Pressione DBS.**
- 3 Mantenha pressionado \odot /I VCR/DBS.**
Mantenha o botão pressionado até que o passo 5 seja completado.
- 4 Pressione ENTER.**

Continua na página seguinte

5 Pressione os botões numéricos (1-9, 0) para digitar o código do fabricante (2 dígitos).

Exemplos:

Para um produto GI Jerrold:

Pressione 0 e depois 1.

Para um produto Sony:

Pressione 2 e depois 0.

Fabricante	Código
EchoStar	21
GI Jerrold	01, 02, 03, 04, 05, 06, 07, 08
Hamlin	15, 16, 17, 18
Pioneer	13, 14
RCA	19
Scientific Atlanta	09, 10
Sony	20
Zenith	11, 12

6 Libere VCR/DBS.

Se houver mais de um código listado para a marca, tente um por um até digitar o correto.

■ Operação

Aponte o controle remoto para o sintonizador DBS ou conversor CATV.

IMPORTANTE

Antes de usar o controle remoto para operar o sintonizador DBS ou conversor CATV:

- 1 Ajuste o seletor do modo do controle remoto em VCR/DBS.
- 2 Pressione DBS.

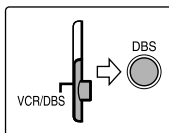

Os seguintes botões estão disponíveis:

 VCR/DBS: Liga e desliga o sintonizador DBS ou conversor CATV.

CHANNEL +/-: Muda os canais.

1-10, 0, +10 (100+): Seleciona o canal.

Operação do videocassete

■ Para configurar o código do fabricante

1 Deslize o seletor do modo do controle remoto para VCR/DBS.

2 Pressione VCR.

3 Mantenha pressionado  VCR/DBS.

Mantenha o botão pressionado até que o passo 5 seja completado.

4 Pressione ENTER.

5 Pressione os botões numéricos (1-9, 0) para digitar o código do fabricante (2 dígitos).

Exemplos:

Para um videocassete Philips:

Pressione 0 e depois 9.

Para um videocassete NEC:

Pressione 2 e depois 5.

Fabricante	Código	Fabricante	Código
JVC	01, 02, 03	Philips	09
Emerson	11, 26	RCA	05, 06
Fisher	29	Samsung	24
Funai	10, 14, 15, 16	Sanyo	21, 22, 23
Gold Star	12	Sharp	27, 28
Hitachi	04	Shintom	30
Mitsubishi	13	Sony	18, 19, 20
NEC	25	Zenith	08
Panasonic	07, 17		

6 Libere VCR/DBS.

Se houver mais de um código listado para a marca, tente um por um até digitar o correto.

■ Operação

Aponte o controle remoto para o videocassete.

IMPORTANTE

Antes de usar o controle remoto para operar o videocassete:

- 1 Ajuste o seletor do modo do controle remoto em VCR/DBS.
- 2 Pressione VCR.

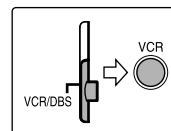

Os seguintes botões estão disponíveis:

 VCR/DBS: Liga e desliga o videocassete.

▶ (botão de reprodução): Inicia a reprodução.

■ : Pára a operação.

|| : Pausa a reprodução.

▶▶ : Avança a fita.

◀◀ : Rebobina a fita.

REC: Pressione este botão junto com o botão ▶ (botão de reprodução) para iniciar a gravação ou junto com || para pausar a gravação.

CHANNEL +/-: Muda os canais de TV no videocassete.

NOTA

Quando operar um videocassete ou sintonizador DBS/conversor CATV:

- O ajuste da fonte em VCR ou DBS permanece depois de mudar o seletor do modo do controle remoto para AUDIO ou TV. Quando operar o videocassete ou sintonizador DBS/conversor CATV outra vez, não é necessário pressionar VCR ou DBS depois de ajustar o seletor de modo do controle remoto.

Operações básicas

Os botões do controle remoto são usados para explicar a maioria das operações neste manual. Você pode usar os botões da unidade central como os do controle remoto para fazer a operação, a menos que indicado em contrário.

IMPORTANTE

Antes de usar o controle remoto para a operação seguinte:

- Ajuste o seletor do modo do controle remoto em AUDIO.

Os botões descritos abaixo são usados nas páginas 16 a 19.

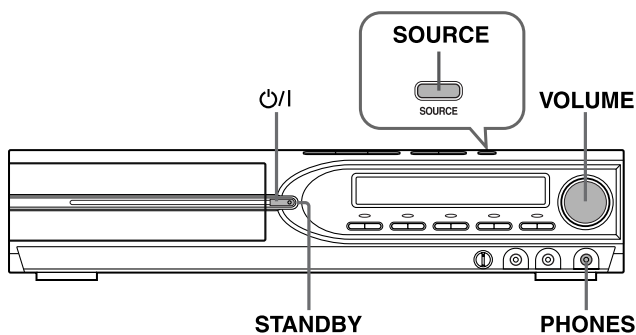
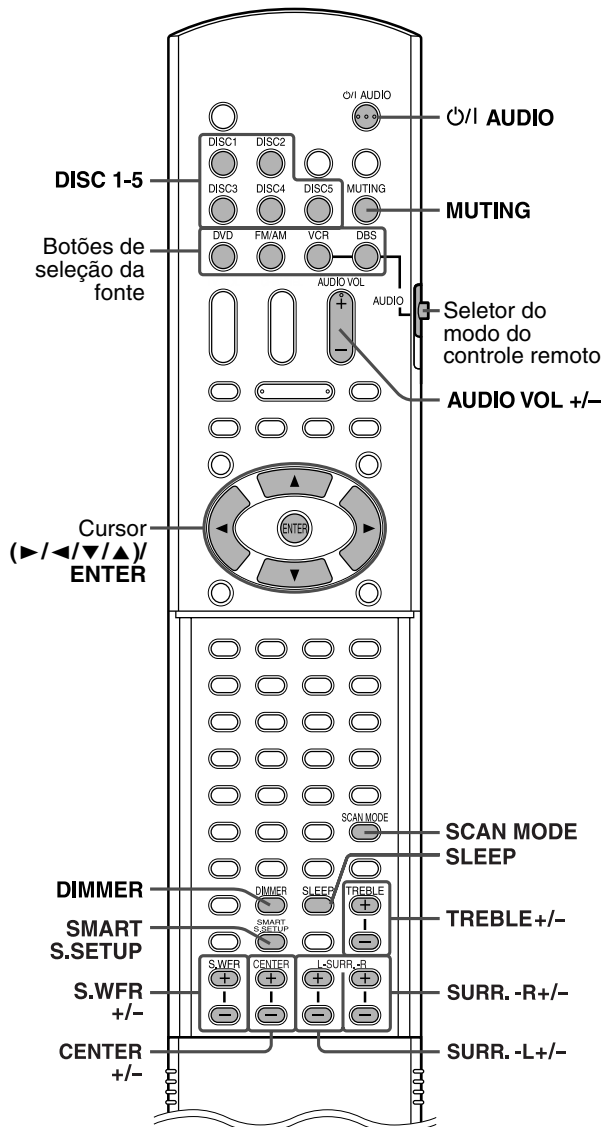
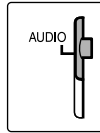

Ligar e desligar o sistema

No controle remoto:

Pressione **O/I AUDIO**.

Na unidade central:

Pressione **O/I**.

Se selecionar DVD como a fonte (pág. 17), as seguintes mensagens aparecem na tela do televisor.

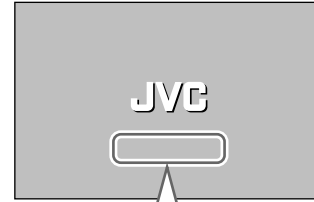

- “OPEN”/“CLOSE”:
Aparece ao abrir ou fechar a bandeja do disco.
- “NOW READING”:
Aparece enquanto o sistema está lendo as informações do disco.
- “REGION CODE ERROR!”:
Aparece quando o código regional do DVD VÍDEO não corresponde com o código compatível com o sistema. Não é possível reproduzir o disco.
- “NO DISC”:
Aparece quando não há disco inserido.
- “CANNOT PLAY THIS DISC”:
Aparece quando é inserido um disco que não pode ser reproduzido.

NOTA

- A lâmpada STANDBY acende-se quando a alimentação é desligada e apaga-se quando a mesma é ligada.
- O fornecimento de energia ao subwoofer está vinculado à unidade central. A lâmpada POWER ON do subwoofer acende-se em verde quando a alimentação está ligada.
- Uma pequena quantidade de energia é consumida mesmo quando desligado (somente unidade central). Isto é chamado de modo de espera e a lâmpada STANDBY acende-se nesse modo. Desligue o cabo de alimentação da tomada de CA para desligar completamente a alimentação.
- Você pode também ligar o sistema pressionando os seguintes botões:
 - Um dos botões ▲ da unidade central
 - Um dos botões de seleção da fonte do controle remoto
 - Um dos botões DISC (1-5) ▶ ou ► da unidade central. Você pode usar os mesmos botões no controle remoto, exceto depois de pressionar FM/AM.

Selecionar a fonte para reproduzir

No controle remoto:

Pressione um dos botões de seleção da fonte (DVD, FM/AM, VCR ou DBS).

- DVD: Para reproduzir um disco (DVD VÍDEO, VCD, etc.). (☞ pág. 20)
- FM/AM: Para sintonizar uma estação FM ou AM. (☞ pág. 40)
Cada vez que pressionar o botão, a banda é alternada entre FM e AM.
- VCR: Para selecionar a fonte de um componente ligado às tomadas VCR IN e AUDIO IN (VCR). (☞ pág. 12)
- DBS: Para selecionar a fonte de um componente ligado à tomada DIGITAL IN (DBS). (☞ pág. 12)

Na unidade central:

Pressione SOURCE repetidamente até que a fonte desejada apareça no visor.

NOTA

- Se selecionar AM, FM ou DBS como a fonte, o sistema não produz os sinais de vídeo.
- Pode demorar um pouco para a fonte mudar.

Ajustar o volume [VOLUME]

PRECAUÇÃO

- Ajuste o volume sempre no nível mínimo antes de iniciar qualquer fonte.
Se o volume estiver ajustado num nível muito alto, o som forte repentino pode danificar a sua audição permanentemente e/ou estourar os alto-falantes.

No controle remoto:

Pressione AUDIO VOL + ou –.

Na unidade central:

Gire VOLUME.

Ouvir com fones de ouvido (não fornecidos)

PRECAUÇÃO

Lembre-se de diminuir o volume:

- Antes de conectar ou usar os fones de ouvido, pois o volume muito alto poderá danificar a sua audição bem como os fones de ouvido.
- Antes de desconectar os fones de ouvido, pois pode sair um som alto repentino dos alto-falantes.

Ao conectar um par de fones de ouvido na tomada PHONES da unidade central, o sistema automaticamente cancela o modo surround (☞ pág. 24) selecionado no momento, desativa os alto-falantes, desliga o subwoofer e ativa o modo de fones de ouvido. “HEADPHONE” aparece no visor.

Modo de fone de ouvido

Ao usar os fones de ouvido, os seguintes sinais são produzidos, independente do ajuste do alto-falante:

- Para fontes de 2 canais, os sinais dos canais frontais esquerdo e direito são produzidos através dos fones de ouvido.
- Os sinais de multicanais são misturados (down-mixed) e produzidos a partir dos fones de ouvido.
- (DVD ÁUDIO) Se o disco impedir a mixagem (down-mixing), apenas os canais frontais esquerdo e direito são produzidos a partir dos fones de ouvido. Nesse caso, “L/R ONLY” aparece no visor por alguns segundos.

Desligar o som temporariamente [MUTING]

Pressione MUTING.

Para restaurar o som

Execute um dos seguintes procedimentos:

- Pressione MUTING novamente.
- Pressione AUDIO VOL +/- (ou gire VOLUME na unidade central).

Ajustar o brilho das indicações [DIMMER]

Pressione DIMMER.

Cada vez que pressionar o botão, o nível do brilho muda.

Temporizador [SLEEP]

O sistema desliga-se automaticamente no fim do período de tempo especificado.

Pressione SLEEP.

Cada vez que pressionar o botão, o tempo restante muda.

Exemplo:



Para checar o tempo restante

Pressione SLEEP uma vez.

Para alterar o tempo restante

Pressione SLEEP repetidamente.

Para cancelar

Pressione SLEEP repetidamente até que "SLEEP OFF" apareça.

- Desligar a alimentação também cancela o temporizador.

Ajustar o nível de saída do subwoofer e dos alto-falantes central e surround [SUBWFR, CENTER, SURR L/R]

Pressione S.WFR +/- para ajustar o subwoofer.

Pressione CENTER +/- para ajustar o alto-falante central.

Pressione SURR.-L +/- para ajustar o alto-falante surround esquerdo.

Pressione SURR.-R +/- para ajustar o alto-falante surround direito.

NOTA

- Você pode fazer os ajustes usando o menu de configuração mostrado na tela do televisor. (☞ pág. 37)
- O ajuste é efetivo para todas as fontes.
- Não é possível fazer o ajuste quando a fonte selecionada for FM ou AM.

Ajustar os sons agudos [TREBLE]

Pressione TREBLE +/-.

NOTA

- O ajuste é efetivo para todas as fontes.

Alterar o modo de scan

O sistema pode ser mudado para o modo de scan do seu televisor.

NOTA

- Para usar o sistema no modo PROGRESSIVE é necessário que a unidade central esteja conectada ao televisor usando um cabo de vídeo componente (não fornecido). (☞ pág. 11)

- Enquanto DVD está selecionado como a fonte e no modo de parado

1 Mantenha pressionado SCAN MODE por 2 segundos.

O modo selecionado no momento aparece no visor.

2 Pressione o cursor ►/◀ para selecionar o modo desejado.

- PAL: Selecione este se o seu televisor só for compatível com entrada de vídeo entrelaçado PAL.
- PAL PROG.: Selecione este se o seu televisor for equipado com tomadas de componentes compatíveis com entrada de vídeo progressivo PAL.
- NTSC: Selecione este se o seu televisor só for compatível com entrada de vídeo entrelaçado NTSC.
- NTSC PROG.: Selecione este se o seu televisor for equipado com tomadas de componentes compatíveis com entrada de vídeo progressivo NTSC.

Você pode obter imagens com melhor qualidade no modo "PAL PROG." ou "NTSC PROG." do que no modo PAL ou NTSC.

3 Pressione ENTER enquanto o modo selecionado está exibido.

Quando "PAL PROG." ou "NTSC PROG." é selecionado, o indicador PROGRESSIVE acende-se no visor.

NOTA

- Embora a imagem possa aparecer distorcida ao pressionar ENTER, isso não é sinal de mau funcionamento.

- Existem alguns televisores progressivos e de alta definição (HDTV) que não são totalmente compatíveis com este sistema, o que resulta em imagem estranha quando reproduzindo o DVD VÍDEO no modo de scan progressivo. Nesse caso, mude para o modo de scan "PAL" ou "NTSC". Para verificar a compatibilidade do seu televisor, entre em contato com o centro local de assistência ao consumidor JVC.
- Todos os televisores progressivos e de alta definição da JVC são totalmente compatíveis com este sistema.

Otimização do ajuste dos alto-falantes [Smart Surround Setup] (Configuração Inteligente do Surround)

NOTA

- Se mudar a posição dos alto-falantes ou de audição ou se trocar os alto-falantes fornecidos, execute a Configuração Inteligente do Surround outra vez.
- Enquanto DVD está selecionado como a fonte e no modo de parado

1 Sente-se na posição que geralmente usa para ouvir o som.

2 Mantenha pressionado SMART S.SETUP.

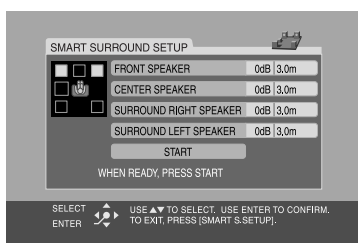

“SETTING UP” pisca no visor.

3 Pressione ENTER, pressione o cursor ▼/▲ para selecionar a distância entre os alto-falantes frontais e a posição de audição e pressione ENTER.



4 Pressione o cursor ▼/▲ para selecionar START e pressione ENTER.

5 Bata palmas uma vez acima de sua cabeça.

6 Confirme que “COMPLETED !” aparece na tela do televisor e, então, pressione SMART S.SETUP.

O sistema detecta o som das palmas através dos alto-falantes satélite e faz a melhor configuração para cada alto-falante automaticamente. “COMPLETED !” aparece na tela do televisor quando a Configuração Inteligente do Surround estiver completa.

Quando “FAILED !” aparece na tela do televisor

O sistema não detectou as batidas de palmas corretamente. Nesse caso, siga as instruções que aparecem na tela do televisor.

- Se o sistema detectar o som das batidas de palmas como “FAILED !” três vezes, ajuste a distância (DISTANCE) e o nível de saída (LEVEL) manualmente (☞ pág. 37).

Para cancelar

Pressione SMART S.SETUP.

NOTA

- É necessário ajustar o nível de saída do subwoofer (LEVEL) manualmente. (☞ pág. 18 ou 37)
- No passo 2, “SW ERROR” aparece no visor se a unidade central e o subwoofer ativo não estiverem conectados devidamente usando o cabo do sistema fornecido.

Reprodução

- O ícone como  mostra os tipos de discos que podem funcionar com a operação.

IMPORTANTE

Antes de usar o controle remoto para a operação seguinte:

- 1 Ajuste o seletor do modo do controle remoto em AUDIO.
- 2 Pressione DVD.

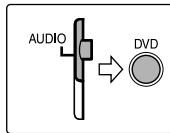

Os botões descritos abaixo são usados nas páginas 20 a 23.

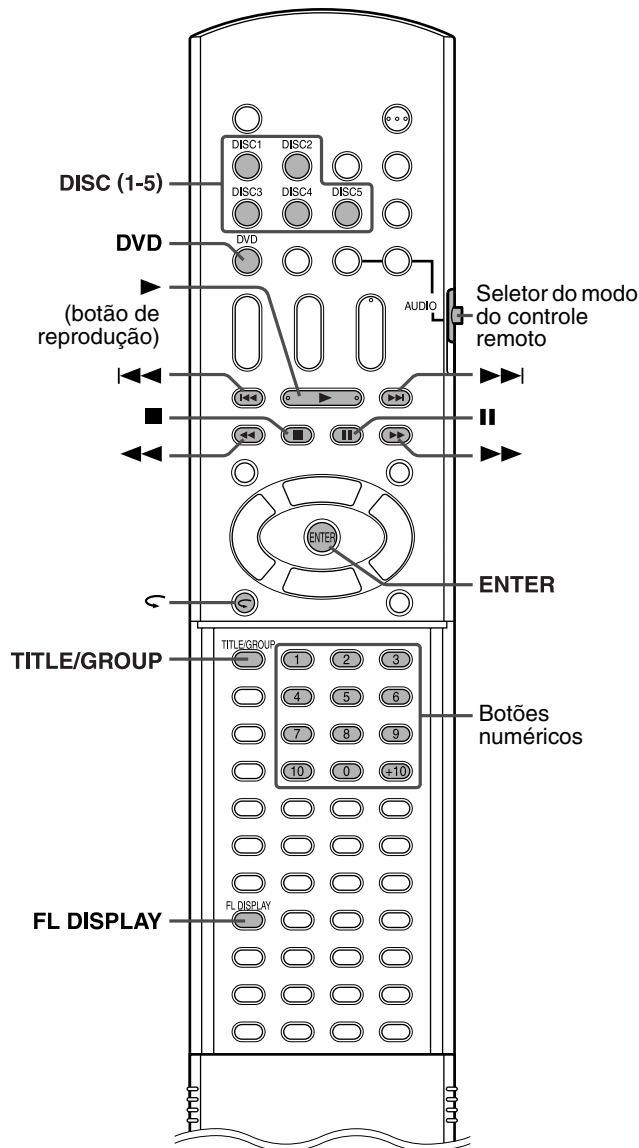

Lâmpadas do disco (somente o TH-M508)

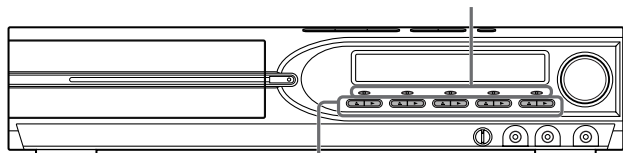

DISC (1-5) 

Reprodução básica

- Para reproduzir um disco

- 1 Pressione DISC (1-5)  na unidade central como desejado.

DVD VIDEO	DVD AUDIO	VCD	SVCD
CD	MP3 WMA	JPEG	MPEG 4

- O sistema é ligado e a bandeja do disco abre.

- 2 Coloque um disco.

Etiqueta volta para cima

Quando colocar um disco de 8 cm

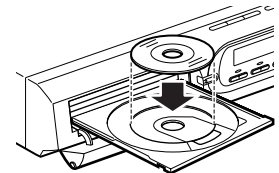
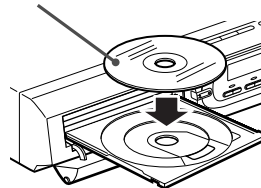

- 3 Pressione DISC (1-5).

Para discos MP3/WMA

O monitor de controle de arquivo ( pág. 28) aparece na tela do televisor.

Para discos JPEG

Cada arquivo (imagens estáticas) é mostrado na tela do televisor por cerca de 3 segundos (slide show). Ao parar a reprodução, o monitor de controle de arquivo ( pág. 28) aparece na tela do televisor.

Para discos MPEG4

Pressionar TOP MENU ou MENU faz aparecer o monitor de controle de arquivo ( pág. 28) na tela do televisor durante a reprodução.

- Para pausar a reprodução

Pressione II.











Para retornar para reprodução, pressione  (botão de reprodução).

- Para parar

Pressione ■.

- Ícones na tela

Durante a reprodução de um DVD VÍDEO, os seguintes ícones podem aparecer na tela do televisor por uns instantes.

- : aparece no início de uma cena que contém legendas em vários idiomas.
- : aparece no início de uma cena que contém áudio em vários idiomas.
- : aparece no início de uma cena que contém múltiplos ângulos.
-  (Reprodução),  (Pausa),  /  (Avanço rápido/retrocesso rápido),  /  (avanço/retrocesso em câmara lenta): aparece ao executar cada operação.
- : o disco não aceita a operação que foi tentada.

Continua na página seguinte

NOTA

- Pode-se carregar até 5 discos.
- Você também pode iniciar a reprodução pressionando ► (botão de reprodução) ou DVD.
- O sistema reproduz os discos disponíveis até que você interrompa a reprodução ou até que o disco da bandeja DISC 5 chegue ao fim.
- (Para JPEG) O sistema não aceita operações antes que a imagem inteira apareça na tela do televisor, mesmo que pressione qualquer botão.
- Se preferir que os ícones não apareçam na tela, consulte a página 38.

■ Informação sobre a reprodução no visor

DVD VÍDEO

Exemplo:

Quando reproduz um DVD VÍDEO codificado com Dolby Digital 5.1 canais

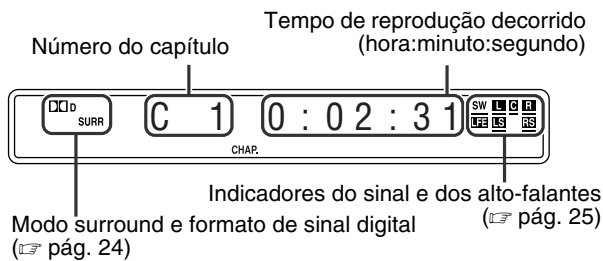

Pressionar FL DISPLAY

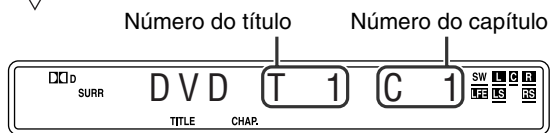

DVD ÁUDIO

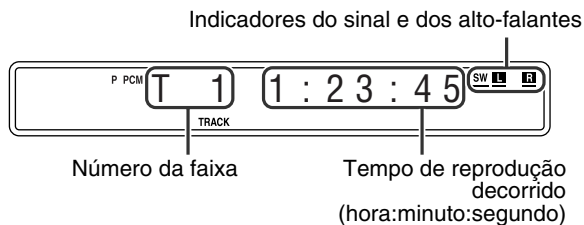

Pressionar FL DISPLAY

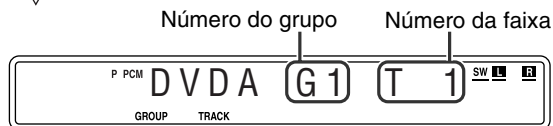

CD de vídeo/SVCD/CD de áudio

Exemplo:

Ao reproduzir um CD

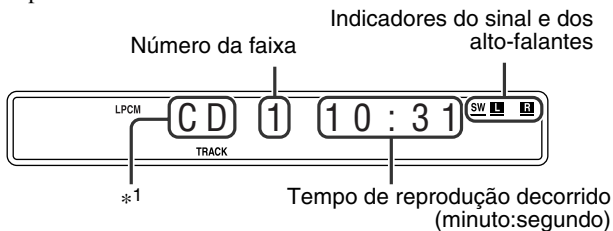

*1 A indicação VCD aparece para VCD/SVCD.

NOTA

- Quando reproduz um CD de vídeo ou SVCD com a função PBC, o tempo de reprodução decorrido não aparece, mas sim "PBC".

Discos MP3/WMA

Exemplo:

Ao reproduzir um disco MP3

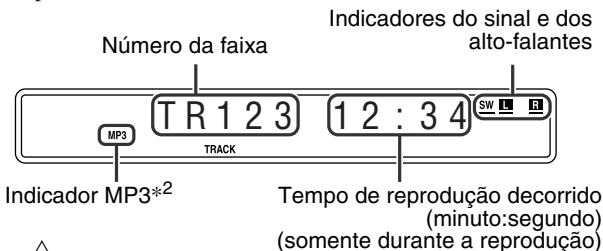

Pressionar FL DISPLAY

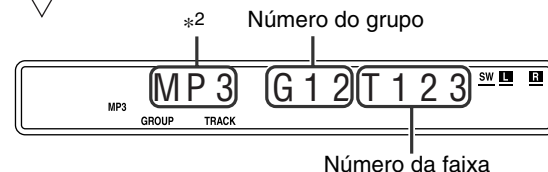

*2 O indicador WMA acende-se para a reprodução de discos WMA.

Discos JPEG

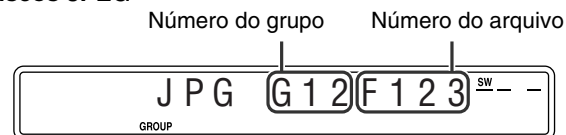

Discos MPEG4

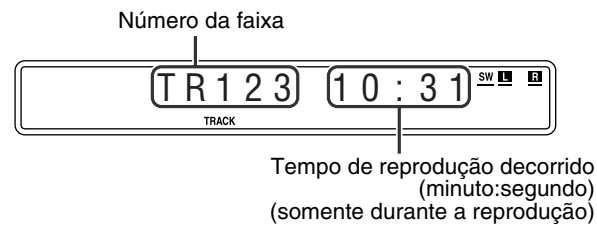

Pressionar FL DISPLAY



NOTA

- É possível mudar o modo de informação de tempo (exceto para MP3/WMA/JPEG/MPEG4). (pág. 26)
- Você também pode checar as informações sobre a reprodução na tela do televisor. (pág. 25)

■ Informação do disco no visor

Os indicadores do disco no visor mostram a condição atual da bandeja do disco correspondente.

Exemplo:

Quando há discos colocados nas bandejas 1, 2 e 5, o disco da bandeja 5 é selecionado.

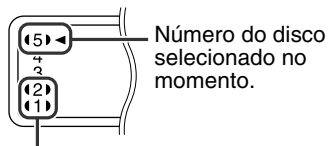

Número do disco colocado no momento.

Lâmpadas dos discos (para TH-M508)

As lâmpadas do disco na unidade central também mostram a condição do disco. Apenas a lâmpada do disco selecionado no momento acende-se.

■ Protetor de tela

A tela do televisor pode queimar se uma imagem estática for exibida por um longo tempo. Para evitar que isso ocorra, o sistema automaticamente diminui o brilho da tela se uma imagem estática for exibida por mais de 5 minutos (função de protetor de tela).

- Pressionar qualquer botão cancela a função de protetor de tela.
- Se preferir não usar a função de protetor de tela, consulte a página 37.

Replay por um toque

É possível retroceder a posição de reprodução por 10 segundos da posição atual.



- Durante a reprodução

No controle remoto:

Pressione ◀.

NOTA

- Esta função opera no mesmo título.
- Este recurso pode não ser efetivo para certos discos.

Busca em avanço rápido/retrocesso rápido

- Durante a reprodução



No controle remoto:

Pressione ►► ou ◀◀.

Cada vez que pressiona o botão, a velocidade da busca é mudada (×2, ×5, ×10, ×20, ×60).

Para voltar à velocidade normal de reprodução

Pressione ► (botão de reprodução).

No controle remoto e na unidade central:

Mantenha pressionado ►► ou ◀◀.

Pressionar continuamente ►► ou ◀◀ aumenta a velocidade da busca em avanço rápido/retrocesso: (×5 → ×20).

NOTA

- A operação com ►► ou ◀◀ acima não está disponível para discos de MPEG4.
- Quando reproduzir um DVD VÍDEO, CD de vídeo, SVCD ou MPEG4, nenhum som é produzido durante a busca em avanço rápido/retrocesso.
- Quando reproduzir um DVD ÁUDIO ou CD, o som será intermitente e baixo durante a busca em avanço rápido/retrocesso.
- Este recurso pode não ser efetivo para certos discos.

Saltar para o início de uma seleção desejada

- Usar os botões ►►/◀◀



- Para DVD VÍDEO (capítulo): Durante a reprodução
- Para CD de vídeo/SVCD (faixa): Durante reprodução sem a função PBC
- Para DVD ÁUDIO/CD de áudio/MP3/WMA/JPEG/MPEG4 (faixa/arquivo): Durante a reprodução ou enquanto parado

Pressione ►► ou ◀◀ repetidamente.

NOTA

- Quando reproduzindo um disco MP3/WMA, pode executar as operações usando o monitor de controle de arquivo. (pág. 28)
- Este recurso pode não ser efetivo para certos discos.

■ Usar os botões numéricos do controle remoto

- Para DVD VÍDEO (título, capítulo):
O número do título é selecionado enquanto parado.
O número do capítulo é selecionado durante a reprodução.
- Para DVD ÁUDIO (faixa):
Durante a reprodução ou enquanto parado
- Para CD de vídeo/SVCD (faixa):
Durante reprodução sem a função PBC
- Para CD de áudio/MP3/WMA/JPEG/MPEG4 (faixa/arquivo):
Durante a reprodução ou enquanto parado

Pressione os botões numéricos (0-10, +10) para selecionar o número desejado.

- Para detalhes sobre o uso dos botões numéricos, consulte “Como usar os botões numéricos” abaixo.

Como usar os botões numéricos

Para selecionar 3: Pressione 3.
 Para selecionar 14: Pressione +10 e depois 4.
 Para selecionar 24: Pressione +10 duas vezes e depois 4.
 Para selecionar 40: Pressione +10 três vezes e depois 10.
 Ou pressione +10 quatro vezes e depois 0.

Localizar um título/grupo desejado usando os botões numéricos

- Durante a reprodução ou enquanto parado



1 Pressione TITLE/GROUP.

“_ _” ou “_” aparece na área de exibição do grupo/título do visor.

Exemplo:

Durante a reprodução de DVD VÍDEO

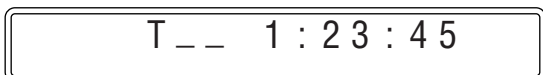

2 Enquanto o visor exibe “_ _” ou “_”, use os botões numéricos (0-10, +10) para digitar o número do título ou grupo desejado.

O sistema inicia a reprodução a partir do primeiro capítulo/ faixa/arquivo do título/grupo selecionado.

- Para detalhes sobre o uso dos botões numéricos, consulte “Como usar os botões numéricos” acima.

NOTA

- Este recurso pode não ser efetivo para certos discos.

Reprodução de um grupo bônus

Alguns DVDs AUDIO têm um grupo especial chamado “grupo bônus” cujos dados não estão disponíveis ao público. O grupo bônus é sempre designado como o último grupo do disco. Para reproduzir o grupo bônus, é necessário digitar um “número chave” específico (uma senha). A obtenção do número chave depende do disco. Depois de obter o número chave, você pode reproduzir o grupo bônus seguindo o processo abaixo.



- Enquanto o indicador BONUS está aceso no visor

1 Selecione o grupo bônus.

Para selecionar o grupo, consulte “Localizar um título/grupo desejado usando os botões numéricos” acima. Aparece a indicação para digitar o número chave.

No televisor



No visor

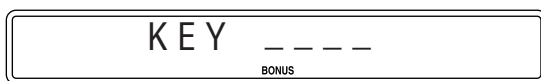

2 Use os botões numéricos (0-9) para digitar o número chave e pressione ENTER.

Ao digitar o número chave correto, a reprodução é iniciada e o indicador BONUS apaga-se.

- Se digitar o número errado, digite o correto outra vez.

Para cancelar o número chave digitado

Faça um dos seguintes:

- Pressione ■.
- Abra a bandeja do disco.
- Desligue o sistema.

NOTA

- Na reprodução aleatória, as faixas do grupo bônus não são reproduzidas.

Operações avançadas

- O ícone como  mostra os tipos de discos que podem funcionar com a operação.

IMPORTANTE

Antes de usar o controle remoto para a seguinte operação:

- Ajuste o seletor do modo do controle remoto em AUDIO.
 - Pressione DVD.
- Há exceções para a operação descrita acima. Nesse caso, siga cada instrução.

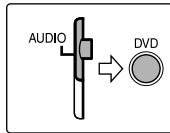

Os botões descritos abaixo são usados nas páginas 24 a 35.

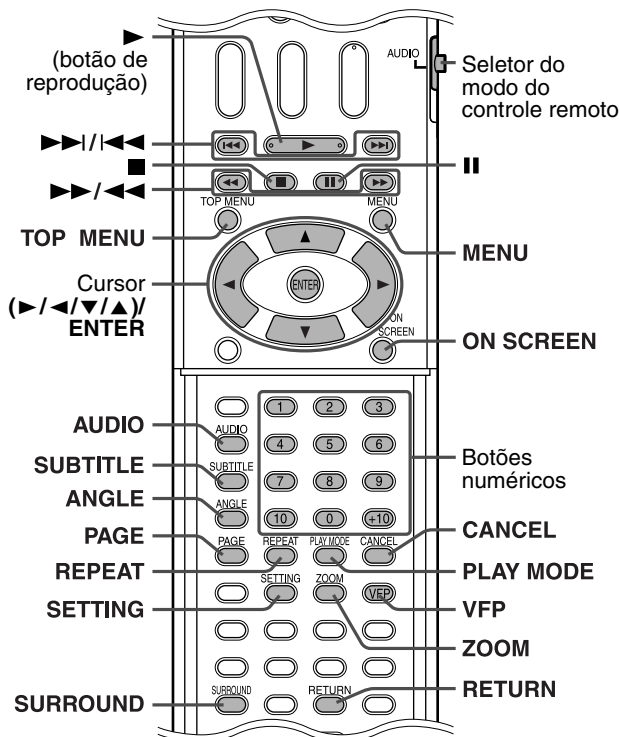

Modos surround disponíveis para cada sinal de entrada

As marcas √ indicam os modos surround disponíveis.

Modo	Surround desligado	Surround automático	Dolby Surround			DTS Digital Surround	Linear PCM	Packed PCM	DSP
	SURR OFF	AUTO SURR	PL II MOVIE*3	PL II MUSIC*3	Dolby Digital	DTS	LPCM	PPCM	ALL CH ST.*3
Dolby Digital (Multicanal)	√	√	—	—	√	—	—	—	—
Dolby Digital (2 canais)	√	√	√	√	—	—	—	—	√
DTS Digital Surround (Multicanal)	√	√	—	—	—	√	—	—	—
DTS Digital Surround (2 canais)	√	√	√	√	—	—	—	—	√
Analógico (VCR) ou Linear/Packed PCM (2 canais)	√	√	√	√	—	—	—	—	√
Linear/Packed PCM (Multicanal)	√	√	—	—	—	—	√	√	—

*1 Fabricado sob licença da Dolby Laboratories. “Dolby”, “Pro Logic”, “MLP Lossless”, e o símbolo de dois Ds são marcas comerciais da Dolby Laboratories.
 *2 “DTS” e “DTS Digital Surround” são marcas comerciais registradas da Digital Theater Systems, Inc.
 *3 Você pode selecionar esses modos pressionando SURROUND. (☞ pág. 25)

Usar o modo surround

■ Surround automático (AUTO SURR)

Usado para reproduzir o som como foi gravado sem conversão (down-mixing ou simulação, etc.). Por exemplo, uma fonte multicanal é automaticamente reproduzida em áudio multicanal.

■ Dolby Surround

Dolby Pro Logic II*1

O Dolby Pro Logic II tem um formato de reprodução de multi-canais recentemente desenvolvido para decodificar todas as fontes de 2 canais – fonte estéreo e fonte codificada Dolby Surround – em 5.1 canais.

O Dolby Pro Logic II tem dois modos — Movie (filme) e Music (música):

• Pro Logic II Filme (PL II MOVIE)

Próprio para reprodução de fontes codificadas em Dolby Surround identificadas com a marca .

• Pro Logic II Música (PL II MUSIC)

Próprio para reprodução de fontes musicais estéreo de 2 canais.

Dolby Digital*1

Usado para reproduzir trilhas sonoras multi-canais de software codificado com Dolby Digital (.

■ DTS Digital Surround*2

Usado para reproduzir trilhas sonoras multi-canais de software codificado com DTS Digital Surround (.

DTS Digital Surround (DTS) é outro formato de áudio digital multicanal discreto disponível em software de CD e DVD.

Continua na página seguinte

All Channel Stereo (Estéreo em todos os canais) (DSP)

O modo All Channel Stereo (ALL CH ST.) pode reproduzir um campo sonoro estéreo amplo usando todos os alto-falantes conectados (e ativados).

All Channel Stereo pode ser usado enquanto reproduzindo uma fonte estéreo de 2 canais.

Som estéreo normal All Channel Stereo (Estéreo em todos os canais)

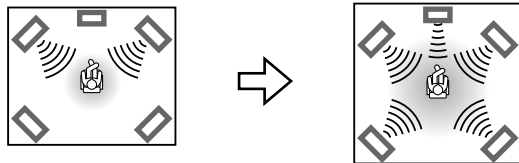

Indicadores no visor

Indicadores de sinal de formato digital

- PPCM: Acende-se quando sinais PCM codificados para DVD ÁUDIO são recebidos.
- LPCM: Acende-se quando sinais Linear PCM são recebidos.
- DD: Acende-se quando sinais Dolby Digital são recebidos.
- dts: Acende-se quando sinais DTS Digital (Surround) são recebidos.
- Nenhuma indicação: Nenhum indicador de sinal digital acende quando sinais analógicos são recebidos.

Indicadores do modo Dolby Surround/DSP

- PLII: Acende-se quando o modo Dolby Pro Logic II é ativado.
- DSP: Acende-se quando o modo estéreo em todos os canais é ativado.

Indicadores de sinal da fonte, etc.

Acendem-se para indicar os sinais recebidos.

- L**: Acende-se quando recebe sinais do canal esquerdo.
- C**: Acende-se quando recebe sinais do canal central.
- R**: Acende-se quando recebe sinais do canal direito.
- LFE**: Acende-se quando recebe sinais do canal LFE.
- LS**: Acende-se quando recebe sinais do canal surround esquerdo.
- RS**: Acende-se quando recebe sinais do canal surround direito.
- S**: Acende-se quando recebe sinais do canal surround monofônico ou Dolby Surround de 2 canais.
- SW**: Sempre aceso.



O canal com “—” indica que os alto-falantes correspondentes estão reproduzindo o som dos canais.

Se o som do canal decodificado em 5.1 canais for reproduzido, apenas “—” acende-se.

Selecionar o modo surround

O sistema está configurado para selecionar o melhor modo surround automaticamente para os sinais de entrada do software digital multicanais.

Para reproduzir uma fonte de 2 canais, você pode selecionar o modo surround desejado manualmente.

IMPORTANTE

Antes de usar o controle remoto para a seguinte operação:

- Ajuste o seletor do modo do controle remoto em AUDIO.

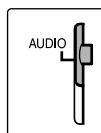

Ao reproduzir software digital multicanal (exceto no modo SURR OFF)

O modo surround multicanal apropriado (Dolby Digital, DTS Digital Surround ou Linear/Packed PCM) é automaticamente selecionado.

Quando reproduzir uma fonte de 2 canais

Você pode selecionar qualquer modo de Dolby Pro Logic II (PL II MOVIE/PL II MUSIC) ou o modo DSP (ALL CH ST.).

Pressione SURROUND repetidamente para selecionar o modo desejado.

O modo surround é ativado e o modo atual aparece no visor. Cada vez que pressionar o botão, o modo surround muda.

Para detalhes sobre cada um dos modos, consulte a página 24.

Para desativar o modo surround

Pressione SURROUND repetidamente até que SURR OFF apareça no visor.

Memorização da configuração – memória automática

Quando o sistema é desligado, o modo surround atual é memorizado. O modo memorizado é automaticamente identificado ao ligar o sistema.

NOTA

- Se selecionar FM ou AM como a fonte, não é possível selecionar nenhum modo surround.
- Note que o modo surround não é efetivo para a reprodução de MPEG4.
- Para um disco DVD ÁUDIO com mixagem proibida, o sistema continua a reproduzir sinais de multicanais com “MULTI CH” exibido no visor, mesmo que o modo surround esteja desativado durante a reprodução. Por outro lado, o sistema reproduz apenas os sinais dos canais frontais esquerdo e direito com “LR ONLY” exibido no visor ao iniciar a reprodução com o modo surround ajustado para “SURR OFF”.

Usar a barra na tela

Você pode checar a informação do disco e usar algumas funções por meio da barra na tela.

Exibir a barra na tela



Pressione ON SCREEN.

Cada vez que pressionar o botão, a barra muda na tela do televisor como a seguir.

Exemplo:

Durante a reprodução de DVD VÍDEO

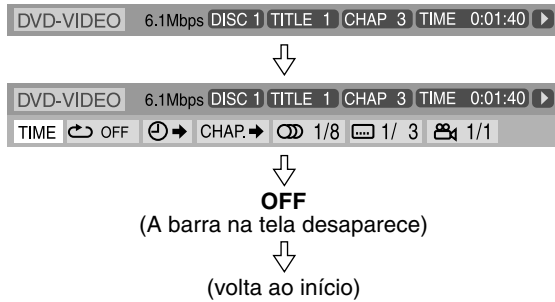

- O item selecionado no momento aparece em verde.

■ Conteúdo da barra na tela durante a reprodução DVD VÍDEO

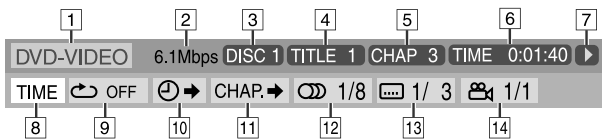

DVD ÁUDIO

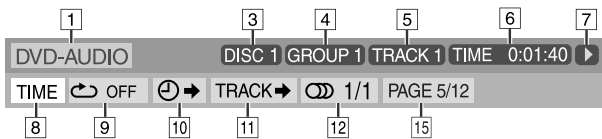

CD de vídeo

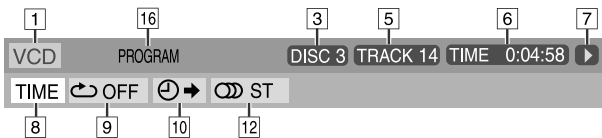

SVCD

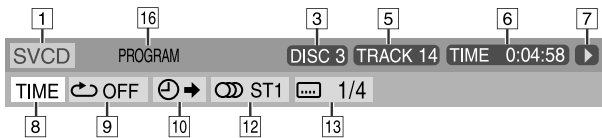

CD

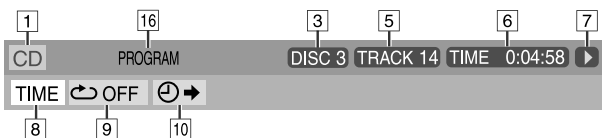

MPEG4*



* [8] – [15] não estão disponíveis.

- [1] Mostra o tipo de disco.
- [2] Mostra a taxa atual de transferência (Megabits por segundo).
- [3] Mostra o número do disco.
- [4] Indica o título atual (para DVD VÍDEO) ou número do grupo (para DVD ÁUDIO).
- [5] Indica o número do capítulo atual (para DVD VÍDEO) ou o número da faixa (para outros tipos de discos).

- [6] Mostra informações sobre tempo. Veja “Mudar a informação de tempo” abaixo.
- [7] Mostra a condição da reprodução.
 - [▶]: aparece durante a reprodução.
 - [▶▶] / [◀◀]: aparece durante avanço rápido/retrocesso.
 - [▶] / [◀]: aparece durante o avanço/retrocesso em câmara lenta.
 - [||]: aparece quando em pausa.
 - [■]: aparece quando parado.
- [8] Selecione este para mudar as informações de tempo ([6]). Veja “Mudar a informação de tempo” abaixo.
- [9] Selecione este para reprodução repetitiva. (☞ pág. 33)
- [10] Selecione este para a função de busca de tempo. (☞ pág. 28)
- [11] Selecione este para a função de busca de capítulo (para DVD VÍDEO) ou de faixa (para DVD ÁUDIO). (☞ pág. 27)
- [12] Selecione este para mudar o idioma do áudio, canal ou stream. (☞ pág. 30)
- [13] Selecione este para mudar o idioma da legenda. (☞ pág. 29)
- [14] Selecione este para mudar o ângulo de visualização. (☞ pág. 29)
- [15] Selecione este para mudar a página. (☞ pág. 31)
- [16] Indica o modo de reprodução.
 - PROGRAM: aparece durante a reprodução programada. (☞ pág. 32)
 - RANDOM: aparece durante a reprodução aleatória. (☞ pág. 33)
- [17] Indica o modo repetitivo. (☞ pág. 33)

Mudar a informação de tempo

Você pode mudar a informação de tempo na barra que aparece na tela do televisor e no visor da unidade central.



■ Durante a reprodução

- 1** Pressione ON SCREEN duas vezes. A barra aparece na tela do televisor.
- 2** Pressione o cursor ▶ / ◀ para realçar TIME .
- 3** Pressione ENTER repetidamente para selecionar a informação desejada.

Exemplo:

Quando o tempo decorrido de reprodução do disco é selecionado.

TOTAL 1:25:58

- TIME: Tempo decorrido de reprodução do capítulo/faixa atual
- REM: Tempo restante do capítulo/faixa atual
- TOTAL: Tempo decorrido do disco
- T. REM: Tempo restante do disco

4 Pressione ON SCREEN.

A barra desaparece da tela.

Reproduzir a partir de uma posição específica do disco

Você pode começar a reproduzir o título, capítulo ou faixa que especificar. Você também pode reproduzir um disco a partir de um tempo específico.

Localizar uma cena desejada a partir do menu DVD

Os DVDs VÍDEO geralmente têm seus próprios menus que indicam o conteúdo do disco e é possível exibí-los na tela do televisor. Você pode localizar uma cena desejada usando esses menus.



■ Sempre que um DVD VÍDEO está carregado

1 Pressione TOP MENU ou MENU.

O menu aparece na tela do televisor.

Exemplo:

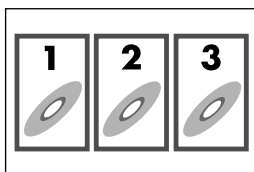

Normalmente, um DVD VÍDEO que contém mais de um título terá um menu "superior" que lista os títulos. Pressione TOP MENU para exibir o menu de títulos.

Alguns DVD VÍDEO também podem ter um menu diferente que é exibido pressionando-se MENU.

Veja as instruções para cada DVD VÍDEO para mais detalhes sobre o seu menu em particular.

2 Use o cursor ►/◀/▼/▲ para selecionar o item desejado.

3 Pressione ENTER.

- No caso de alguns discos, você pode selecionar itens digitando o número correspondente com os botões numéricos.

Localizar uma cena desejada usando um menu de CD de vídeo/SVCD com PBC

Um CD de vídeo ou SVCD gravado com PBC tem menus próprios, tais como uma lista das músicas que contém. Você pode localizar uma cena específica usando esses menus.



■ Durante reprodução com a função PBC

1 Pressione RETURN repetidamente até que o menu apareça na tela do televisor.

Exemplo:

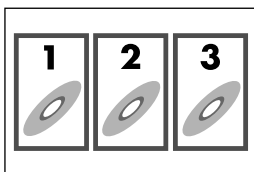

2 Pressione os botões numéricos (1-10, +10) para selecionar o número do item desejado.

- Para detalhes sobre o uso dos botões numéricos, consulte "Como usar os botões numéricos" (pág. 23).

Para voltar ao menu

Pressione RETURN.

Quando "NEXT" ou "PREVIOUS" aparece na tela do televisor:

- Para ir para a próxima página, pressione ►►.
- Para voltar para a página anterior, pressione ◀◀.

NOTA

- Se deseja reproduzir um CD de vídeo/SVCD compatível com PBC sem usar a função PBC, execute um dos seguintes passos:
 - Inicie a reprodução pressionando os botões numéricos enquanto parado.
 - Pressione ►► repetidamente até que o número da faixa desejada apareça e, então, inicie a reprodução pressionando ► (botão de reprodução).
O número da faixa aparece no visor em vez de "PBC".
- Para ativar a função PBC quando reproduzir um CD de vídeo/SVCD compatível com PBC sem usar a função PBC, execute um dos seguintes passos:
 - Pressione TOP MENU ou MENU.
 - Pressione ■ duas vezes para parar a reprodução e, então, pressione ► (botão de reprodução).

Localizar o capítulo/faixa desejada usando a barra na tela

■ Durante a reprodução

1 Pressione ON SCREEN duas vezes.



A barra aparece na tela do televisor.

2 Pressione o cursor ►/◀ para realçar

CHAP.►/TRACK►.

3 Pressione ENTER.

Exemplo:

Durante a reprodução de DVD VÍDEO



4 Pressione os botões numéricos (0-9) para digitar o número do capítulo desejado.

Exemplo:

Para selecionar 8: Pressione 8.

Para selecionar 10: Pressione 1 e depois 0.

Para selecionar 20: Pressione 2 e depois 0.

Para selecionar 37: Pressione 3 e depois 7.

Para corrigir um engano

Repita o passo 4.

5 Pressione ENTER.

6 Pressione ON SCREEN.

A barra desaparece da tela.

NOTA

- Pode selecionar até o 99º capítulo ou faixa.

Localizar uma posição desejada especificando o tempo

- Para DVD VÍDEO/DVD ÁUDIO: Durante a reprodução
- Para CD de vídeo/SVCD: Enquanto parado ou durante uma reprodução sem a função PBC
- Para CD de áudio: Durante a reprodução ou enquanto parado



Quando especificando o tempo decorrido de reprodução a partir do início do disco

Execute os seguintes procedimentos enquanto no modo de parado.

Quando especificando o tempo decorrido de reprodução a partir do início do título ou faixa atual

Execute os seguintes procedimentos durante a reprodução.

1 Pressione ON SCREEN duas vezes.

A barra aparece na tela do televisor.

2 Pressione o cursor ►/◄ para realçar



3 Pressione ENTER.



4 Use os botões numéricos (0-9) para digitar o tempo.

Exemplo:

Para reproduzir a partir do ponto de onde foram decorridas 2 (horas): 34 (minutos): 08 (segundos)

TIME _:__:__ ⇒ TIME 2:__:__ ⇒
Pressione 2 Pressione 3

TIME 2:3_:__ ⇒ TIME 2:34:__:__ ⇒
Pressione 4 Pressione 0

TIME 2:34:0_ ⇒ TIME 2:34:08
Pressione 8

Para cancelar um dado incorreto

Pressione o cursor ◀ repetidamente.

5 Pressione ENTER.

6 Pressione ON SCREEN.

A barra desaparece da tela.

NOTA

- Você pode especificar o tempo em horas, minutos e segundos para DVD VÍDEO/DVD AUDIO e em minutos e segundos para VCD/SVCD/CD.

Usar o monitor de controle de arquivo

É possível procurar e reproduzir grupos e faixas/arquivos desejados usando o monitor de controle de arquivo na tela do televisor.



Grupo atual/número total do grupo Modo de reprodução (PROGRAM, RANDOM, REPEAT)

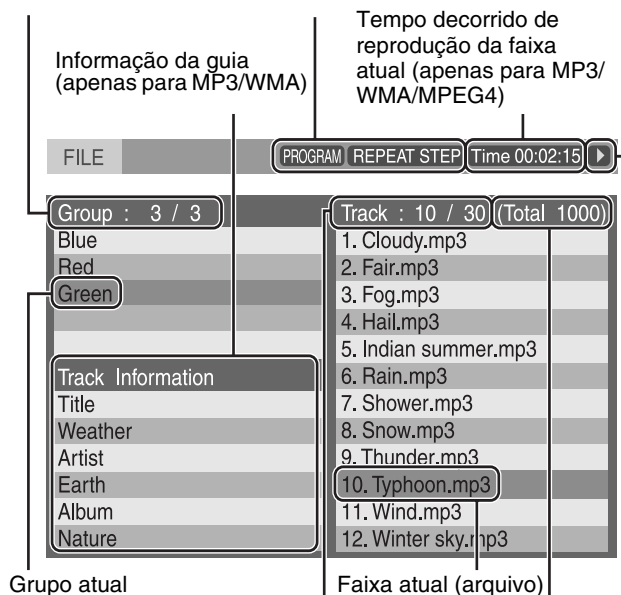

Faixa atual (arquivo)/número total de faixas (arquivo) no grupo atual

Número total de faixas (arquivos) no disco

Condição de reprodução

O monitor de controle de arquivo aparece automaticamente durante a reprodução (MP3/WMA) ou enquanto parado.

- Para MP3/WMA:
Durante a reprodução ou enquanto parado
- Para JPEG/MPEG4:
Enquanto parado

1 Pressione o cursor ►/◄/▼/▲ para selecionar o grupo/faixa/arquivo desejado.

- Para MP3/WMA, a reprodução começa a partir da faixa selecionada.

2 Pressione ► (botão de reprodução) ou ENTER.

- A reprodução da faixa/slide-show começa a partir da faixa/arquivo selecionado.
- Se pressionar ENTER para JPEG, apenas o arquivo desejado é reproduzido.

NOTA

- Durante a reprodução, é possível localizar a faixa/arquivo desejado pressionando ►►/◄◄ ou o cursor ▲/▼.
- Você pode também verificar no visor as informações sobre a reprodução. (☞ pág. 21)
- Alguns nomes de grupos, faixas e arquivo podem não ser exibidos corretamente, dependendo da condições da gravação.
- A ordem dos grupos, faixas e arquivos pode aparecer diferente da ordem exibida no seu computador.

Reprodução retomada

Quando a reprodução retomada está ajustada em “ON” (☞ pág. 38) e a reprodução é parada por meio das operações descritas a seguir, a posição onde a reprodução parou é memorizada. (“RESUME” aparece no visor.)



- Desligar a alimentação (☞ pág. 16)
- Pressionar ■ uma vez
- Mudar a fonte (☞ pág. 17)

Para iniciar a reprodução a partir da posição memorizada

Pressione ► (botão de reprodução) ou DVD.
 • Pode haver casos onde ► (botão de reprodução) não funciona após mudar a fonte.

Para cancelar a posição memorizada

Pressione ■ outra vez ou abra a bandeja do disco de reprodução.

Selecionar um ângulo de visualização

- Durante a reprodução de um disco que contém visualização multiangular



Quando usar o botão ANGLE:

1 Pressione ANGLE.

Exemplo:
 O primeiro ângulo de visualização é selecionado dentre os 3 ângulos gravados.

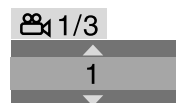

2 Pressione ANGLE repetidamente ou pressione o cursor ▼/▲ para selecionar o ângulo de visualização desejado.

Quando usar a barra na tela:

1 Pressione ON SCREEN duas vezes.

A barra aparece na tela do televisor.

2 Pressione o cursor ►/◄ para realçar

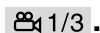

3 Pressione ENTER.



4 Pressione o cursor ▼/▲ para selecionar o ângulo de visualização desejado.

5 Pressione ENTER.

6 Pressione ON SCREEN.

A barra desaparece da tela.

NOTA

- Durante a reprodução de DVD ÁUDIO, esse recurso só está disponível para a parte de vídeo.

Selecionar a legenda

- Durante a reprodução de um disco contendo legendas em diversos idiomas



Quando usar o botão SUBTITLE:

1 Pressione SUBTITLE.

Exemplo (DVD VÍDEO):
 “ENGLISH” é selecionado dos 3 idiomas de legenda gravados.

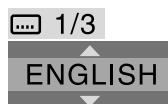

2 Pressione o cursor ▼/▲ para selecionar a legenda desejada.

Para SVCD

- Um SVCD pode ter até quatro legendas. Pressionar SUBTITLE muda a legenda, independente das mesmas estarem gravadas ou não. (As legendas não mudarão se não estiverem gravadas.)

NOTA

- Para cancelar a legenda, pressione SUBTITLE. Cada vez que você pressiona SUBTITLE, a legenda aparece e desaparece alternadamente.

Quando usar a barra na tela:

1 Pressione ON SCREEN duas vezes.

A barra aparece na tela do televisor.

2 Pressione o cursor ►/◀ para realçar

1/3.

3 Pressione ENTER.



4 Pressione o cursor ▼/▲ repetidamente para selecionar a faixa desejada.

5 Pressione ENTER.

6 Pressione ON SCREEN.

A barra desaparece da tela.

NOTA

- Para cancelar a legenda, pressione SUBTITLE. Cada vez que você pressiona SUBTITLE, a legenda aparece e desaparece alternadamente.
- Algumas legendas ou idiomas do áudio são abreviados na janela pop-up. Consulte “Lista de códigos dos idiomas” (pág. 36).
- Durante a reprodução de DVD ÁUDIO, esse recurso só está disponível para a parte de vídeo.

Selecionar o áudio

- Durante a reprodução de um disco contendo áudio em diversos idiomas



Quando usar o botão AUDIO:

1 Pressione AUDIO.

Exemplo (DVD VÍDEO):

“ENGLISH” is selecionado dos 3 idiomas de áudio gravados.

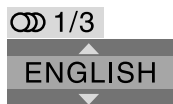

2 Pressione AUDIO repetidamente ou pressione o cursor ▼/▲ para selecionar o áudio desejado.

Quando usar a barra na tela:

1 Pressione ON SCREEN duas vezes.

A barra aparece na tela do televisor.

2 Pressione o cursor ►/◀ para realçar

1/3.

3 Pressione ENTER.

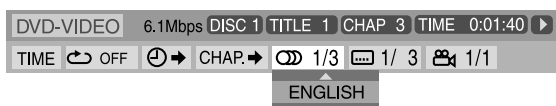

4 Pressione o cursor ▼/▲ para selecionar o áudio desejado.

5 Pressione ENTER.

6 Pressione ON SCREEN.

A barra desaparece da tela.

NOTA

- Algumas legendas ou idiomas do áudio são abreviados na janela pop-up. Consulte “Lista de códigos dos idiomas” (pág. 36).
- “ST”, “L” ou “R” aparece ao reproduzir um VCD ou SVCD representando “estéreo”, “áudio esquerdo” e “áudio direito” respectivamente.

Reprodução especial de imagens

Reprodução quadro-a-quadro

- Durante a reprodução

Pressione II repetidamente.



Cada vez que pressionar o botão, a imagem fixa avança por um quadro.

Para voltar para reprodução normal

Pressione ► (botão de reprodução).

NOTA

- Durante a reprodução de DVD ÁUDIO, esse recurso só está disponível para a parte de vídeo.

Reprodução em câmara lenta

- Durante a reprodução

1 Pressione II no ponto a partir do qual deseja iniciar a reprodução em câmara lenta.



O sistema pausa a reprodução.

2 Pressione ►►.

- A reprodução começa em câmara lenta no sentido de avanço.

Apenas para DVD VÍDEO/DVD ÁUDIO:

- Para reproduzir em câmara lenta no sentido de retrocesso, pressione ◀◀.

Cada vez que pressiona o botão, a velocidade de reprodução aumenta.

Exemplo: No televisor



Para voltar para reprodução normal

Pressione ► (botão de reprodução).

NOTA

- O som não é ouvido durante a reprodução em câmara lenta.
- Durante a reprodução de DVD ÁUDIO, esse recurso só está disponível para a parte de vídeo.

Selecionar imagem estática browsable gravada no DVD ÁUDIO

A maioria dos DVDs ÁUDIO incluem imagem estáticas browsable (B.S.P.), que geralmente aparecem automaticamente por vezes durante a reprodução de acordo com a seqüência de reprodução. É possível mudar a imagem (mudar a página) manualmente se o grupo/faixa atual tiver imagens (páginas) selecionáveis.



- Durante a reprodução e enquanto o indicador B.S.P. está aceso no visor

Quando usar o botão PAGE:

Pressione PAGE repetidamente para selecionar a imagem estática desejada.

Quando usar a barra na tela:

1 Pressione ON SCREEN duas vezes.

A barra aparece na tela do televisor.

2 Pressione o cursor ►/◄ para realçar

PAGE .

3 Pressione ENTER.

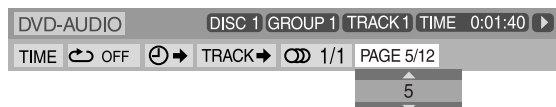

4 Pressione o cursor ▲/▼ para selecionar a imagem estática desejada.

5 Pressione ENTER.

6 Pressione ON SCREEN.

A barra desaparece da tela.

Usar o zoom

- Durante a reprodução ou enquanto em pausa



1 Pressione ZOOM.

Cada vez que pressionar ZOOM, a ampliação da cena muda:

2 Enquanto usando o zoom, pressione o cursor ►/◄/▼/▲ para mudar a área.

Para voltar para reprodução normal

Pressione ZOOM repetidamente para selecionar ZOOM OFF.

NOTA

- O número de passos da ampliação depende do tipo do disco.
- Durante a reprodução slide-show de um disco JPEG, não é possível usar o zoom. Nesse caso, pressione **||** para pausar a reprodução do slide-show e então faça a aproximação.
- Durante a reprodução de DVD ÁUDIO, esse recurso só está disponível para a parte de vídeo.
- Durante a reprodução de MPEG4, pode ocorrer que o cursor (►/◄/▼/▲) não funcione no passo 2 acima.

Mudar a configuração de VFP

A função VFP (Video Fine Processor) possibilita ajustar a



imagem de acordo com o tipo da programação, tonalidade da imagem e preferência pessoal.

- Durante a reprodução

1 Pressione VFP.

A configuração atual de VFP aparece na tela do televisor.

Exemplo:

NORMAL	
GAMMA	0
BRIGHTNESS	0
CONTRAST	0
SATURATION	0
TINT	0
SHARPNESS	0

2 Pressione o cursor ►/◄ repetidamente para selecionar o modo VFP.

- NORMAL: Seleccione esse modo normalmente.
- CINEMA: Próprio para filmes.

Se selecionar "NORMAL" ou "CINEMA", pressione VFP para completar o ajuste.

- USER 1 e USER 2:

Você pode ajustar os parâmetros que afetam a aparência da imagem.

Prossiga com a execução da seguinte operação somente quando selecionando "USER 1" ou "USER 2" no passo 2:

3 Pressione o cursor ▼/▲ repetidamente para selecionar o parâmetro que deseja ajustar.

Ajuste gradualmente e confirme os resultados da aparência da imagem, como desejado.

- GAMMA: Controla o brilho de colorações neutras mantendo o brilho das partes escuras e brilhantes.
- BRIGHTNESS: Controla o brilho da tela.
- CONTRAST: Controla o contraste da tela.
- SATURATION: Controla a profundidade de cor da tela.
- TINT: Controla a coloração da tela.
- SHARPNESS: Controla a nitidez da tela.

4 Pressione ENTER.

Exemplo:

**5** Pressione o cursor ▼/▲ para mudar a configuração.**6** Pressione ENTER.

A configuração VFP atual aparece outra vez.

7 Repita os passos 3 a 6 para ajustar outros parâmetros.**8** Pressione VFP.**NOTA**

- Embora o visor de ajuste desapareça durante o processo, o ajuste será armazenado.

Reprodução programada

- Enquanto parado

**1** Pressione PLAY MODE repetidamente até que a tela de programação apareça no televisor.

PROGRAM			
No.	Disc	Group/Title	Track/Chapter
1			
2			
3			
4			
5			
6			
7			
8			
9			
10			

USE NUMERIC KEYS TO PROGRAM TRACKS.
USE CANCEL TO DELETE THE PROGRAM.

2 Siga as instruções que aparecem na tela do televisor para programar os capítulos/faixas desejadas.

- Para detalhes sobre o uso dos botões numéricos, consulte “Como usar os botões numéricos” (pág. 23).
- O número de conteúdo que deve ser especificado para a programação varia de acordo com o tipo do disco:
 - DVD VÍDEO: Títulos e capítulos
 - VCD, SVCD, CD: Faixas
 - DVD ÁUDIO, MP3, WMA: Grupos e faixas
- Antes de programar as faixas do grupo bônus de um DVD ÁUDIO, execute o procedimento descrito em “Reprodução de um grupo bônus” (pág. 23) para desligar o indicador BONUS no visor.
- Você pode especificar os capítulos/faixas de números até 99.
- Pode haver casos onde é possível digitar o número do grupo ou título, mesmo para discos que não têm grupos ou títulos. Nesse caso, pressione ENTER para prosseguir para a coluna Track/Chapter.
- Se pressionar ENTER em vez dos botões numéricos na coluna Track/Chapter, “ALL” aparece e todas as faixas ou capítulos no grupo ou título selecionado são programadas de uma vez.

Para cancelar os programas, um de cada vez, a partir do último número digitado

Pressione CANCEL repetidamente.

Para cancelar todos os programas

Pressione ■.

Desligar o sistema também cancela o programa.

3 Pressione ► (botão de reprodução).

Quando todas as faixas/arquivos programados foram reproduzidos, a reprodução pára e a tela de programação aparece novamente. Note que a configuração do programa permanece inalterada.

Para verificar o conteúdo do programa

Durante a reprodução, pressione ■. A reprodução pára e aparece a tela de programação.

Para sair do modo de programação

Enquanto parado, pressione PLAY MODE repetidamente até que a tela de programação e RANDOM desapareçam da tela do televisor.

NOTA

- Pode haver casos onde não é possível reproduzir o grupo bônus de um DVD ÁUDIO.
- Não é possível usar a função de retomada junto com reprodução programada.
- A reprodução programada pode não ser possível para certos discos.

Reprodução aleatória

Você pode reproduzir os títulos ou as faixas do disco em ordem aleatória.



■ Enquanto parado

1 Pressione **PLAY MODE** repetidamente até que **RANDOM** apareça na tela do televisor.

2 Pressione **▶** (botão de reprodução).

- Quando tiver mais de um disco carregado, o sistema inicia a reprodução aleatória do próximo disco depois de completar a reprodução do disco atual.

Para sair do modo aleatório

Enquanto parado, pressione **PLAY MODE** repetidamente até que a tela de programação e **RANDOM** desapareçam da tela do televisor. Desligar o sistema também cancela o modo aleatório.

NOTA

- O mesmo título/faixa não será repetida durante a reprodução aleatória.

Reprodução repetitiva

Repetir a seleção atual

- Para DVD VÍDEO:
Durante a reprodução
- Para CD de vídeo/SVCD:
Durante reprodução sem a função PBC ou parado
- Para DVD ÁUDIO/CD de áudio/
MP3/JPEG/MPEG4:
Durante a reprodução ou parado



Quando usar o botão REPEAT:

Pressione **REPEAT**.

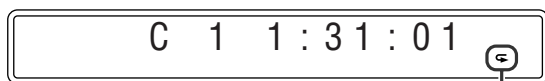

Indicador do modo de repetição

Cada vez que pressionar **REPEAT**, o modo de repetição muda.

Visor	Tela de televisor	Significação
↺	↺GROUP REPEAT GROUP	Repete o grupo atual dos discos DVD ÁUDIO/MP3/WMA/JPEG/MPEG4.
	↺TITLE	Repete o título atual do DVD VÍDEO.
↺ DISC	↺DISC REPEAT DISC	Repete todas as faixas do disco atual para VCD/SVCD/CD/MP3/WMA/JPEG/MPEG4.
	↺ALL REPEAT ALL	Repete todos os discos disponíveis.
↺ 1	↺TRACK, ↺STEP REPEAT TRACK, REPEAT STEP	Repete a faixa atual dos discos DVD ÁUDIO/VCD/SVCD/CD/MP3/WMA/MPEG4.
	↺CHAP, ↺STEP REPEAT STEP	Repete o capítulo atual do DVD VÍDEO.
Nenhuma indicação	↺OFF	O modo de repetição está desativado. O sistema reproduz todos os discos disponíveis normalmente.

NOTA

- Para DVD VÍDEO e DVD ÁUDIO, REPEAT ALL e REPEAT DISC pode não estar disponível dependendo do disco.

Quando usar a barra na tela (exceto para discos MP3/WMA/JPEG/MPEG4):

1 Pressione **ON SCREEN** duas vezes.

A barra aparece na tela do televisor.

2 Pressione o cursor **▶/◀** para realçar

↺ OFF .

3 Pressione **ENTER**.



4 Pressione o cursor **▼/▲** repetidamente para selecionar o modo de repetição.

5 Pressione **ENTER**.

6 Pressione **ON SCREEN**.

A barra desaparece da tela.

Para cancelar a reprodução repetitiva

Selecione "OFF" no passo 4.

Repetição de um trecho desejado [Repetição A-B]

Você pode repetir a reprodução de uma parte desejada especificando o início (ponto A) e o fim (ponto B).



■ Durante a reprodução

1 Pressione ON SCREEN duas vezes.

A barra aparece na tela do televisor.

2 Pressione o cursor ►/◄ para realçar

↻ OFF .

3 Pressione ENTER.



4 Pressione o cursor ▼/▲ repetidamente para selecionar "A-B".

5 Pressione ENTER no início da parte que deseja repetir (ponto A).



6 Pressione ENTER no fim da parte que deseja repetir (ponto B).

A reprodução repetitiva A-B é iniciada.

7 Pressione ON SCREEN.

A barra desaparece da tela.

Para cancelar

Selecione "OFF" no passo 4 e pressione ENTER.

NOTA

- Quando reproduzindo um DVD VÍDEO, a repetição A-B só é possível dentro do mesmo título.
- Não é possível selecionar "A-B" durante reprodução programada e aleatória.

Trava da bandeja

Você pode travar a bandeja e impedir a ejeção do disco.

SOMENTE na unidade central:

Enquanto o sistema está desligado

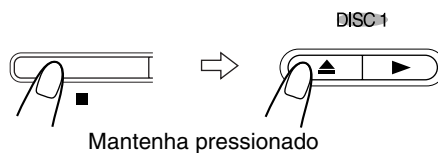

- O sistema é ligado e "LOCKED" aparece no visor.
- Se tentar ejetar o disco, "LOCKED" aparece para indicar que a bandeja está travada.

Para cancelar

Execute a mesma operação novamente.

- O sistema é ligado e "UNLOCKED" aparece no visor.

Ajustes do som e outros

IMPORTANTE

Antes de usar o controle remoto para a operação seguinte:

- Ajuste o seletor do modo do controle remoto em AUDIO.

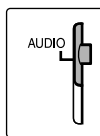

NOTA

Antes de iniciar a operação:

- Há um limite de tempo quando executando os passos seguintes. Se a configuração for cancelada antes de você terminar, comece a partir do passo 1 outra vez.

1 Pressione SETTING.

Exemplo:

BAL : CENTER

2 Pressione o cursor ▼/▲ para selecionar o item que deseja ajustar.

- BAL (Equilíbrio):
Você pode ajustar o equilíbrio entre os alto-falantes frontais esquerdo e direito.
- DEC (Decodificador):
Quando reproduz uma fonte externa (DBS selecionado como a fonte) codificada com Dolby Digital ou DTS Digital Surround, podem ocorrer os seguintes problemas:
 - Não ouve-se nenhum som no início da reprodução.
 - Ouve-se ruído enquanto procurando ou omitindo capítulos ou faixas.

AUT/PCM (Auto/PCM):

Selecione esse modo normalmente. O sistema detecta os sinais de entrada automaticamente.

DOLBY D: Selecione este modo se ocorrer os problemas acima quando reproduzindo um disco (ou software) codificado com Dolby Digital.

DTS: Selecione este modo se ocorrer os problemas acima quando reproduzindo um disco (ou software) codificado com DTS Digital Surround.

- M. OUT (Saída do monitor):

Selecione a tomada de saída de vídeo para assistir a reprodução de DVD depois de conectar o televisor.

(☞ pág. 11)

Configure a saída de vídeo para usar o sistema de controle remoto AV COMPU LINK. (☞ pág. 42)

VIDEO: Para assistir a reprodução de DVD através das tomadas VIDEO.

S: Para assistir a reprodução de DVD através das tomadas S-VIDEO.

COMPNT (componente):

Para assistir a reprodução de DVD através das tomadas COMPONENT VIDEO OUT.

- DiscIII (Para TH-M508):

Se selecionar DVD como a fonte e deixar o sistema no modo de paragem por 5 minutos, a lâmpada do disco acende-se.

3 Pressione o cursor ►/◀ para fazer um ajuste ou seleção.

Exemplo:

BAL : R - 5

O ajuste é feito e o visor desaparece automaticamente após alguns segundos.

NOTA

- Quando selecionar "DOLBY D" ou "DTS", não é possível ouvir o som se entrar um sinal codificado com outro formato digital. (O indicador DDD ou DTS pisca.)

Configurar as preferências do DVD

Usar os menus de configuração

- Você pode mudar o idioma usado nos menus de configuração. Veja “Descrição do menu” abaixo.

Operação básica nos menus de configuração

IMPORTANTE

Antes de usar o controle remoto para a seguinte operação:

- Ajuste o seletor do modo do controle remoto em AUDIO.
- Pressione DVD.

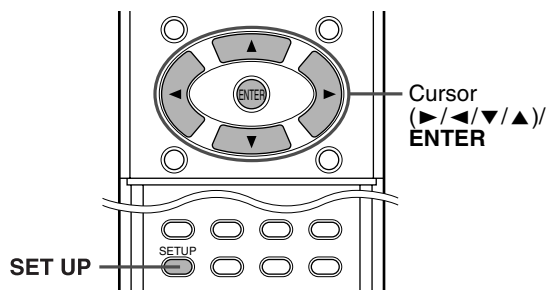
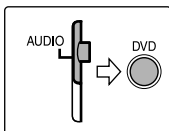

- Enquanto parado

1 Pressione SET UP.

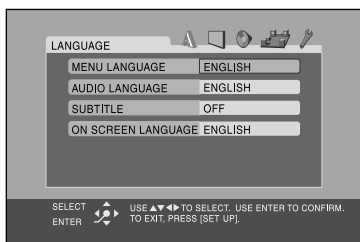

2 Siga as instruções que aparecem na tela do televisor.

Descrição do menu

A: Menu de idioma (LANGUAGE)

■ MENU LANGUAGE

Alguns DVDs têm seus próprios menus em vários idiomas.

- Selecione o idioma inicial*.

■ AUDIO LANGUAGE

Alguns DVDs têm vários idiomas para o áudio.

- Selecione o idioma inicial para o áudio*.

■ SUBTITLE

Alguns DVDs têm vários idiomas para a legenda.

- Selecione o idioma inicial para a legenda*.

■ ON SCREEN LANGUAGE

- Selecione o idioma mostrado na tela do televisor ao operar o sistema.

* Se o idioma que selecionou não está gravado no disco, o idioma original é usado automaticamente como o idioma inicial.

NOTA

- Consulte a seguinte “Lista de códigos dos idiomas” para o código de cada idioma, tal como “AA”, etc.

Lista de códigos dos idiomas

AA	Afar	IK	Inupiak	RN	Kirundi
AB	Abcazião	IN	Indonésio	RO	Romeno
AF	Africâner	IS	Islandês	RU	Russo
AM	Ameárico	IW	Hebreu	RW	Kinyarwanda
AR	Árabe	JI	Yiddish	SA	Sanscrito
AS	Assamese	JW	Javanês	SD	Sindhi
AY	Aimara	KA	Georgiano	SG	Sangho
AZ	Azerbaijani	KK	Kazakh	SH	Serbo-Croata
BA	Bashkir	KL	Groenlândico	SI	Cingalês
BE	Bielorusso	KM	Cambodjano	SK	Eslovaco
BG	Búlgaro	KN	Canadiano	SL	Esloveno
BH	Bihari	KO	Coreano (KOR)	SM	Samoano
BI	Bislama	KS	Caxemíri	SN	Shona
BN	Bengali, Bangla	KU	Curdo	SO	Somali
BO	Tibetano	KY	Quirghiz	SQ	Albanês
BR	Bretão	LA	Latim	SR	Sérvio
CA	Catalão	LN	Lingala	SS	Siswati
CO	Corso	LO	Letão	ST	Sesotho
CS	Checo	LT	Lituano	SU	Sundanês
CY	Galês	LV	Letónio, Lettish	SV	Sueco
DA	Dinamarquês	MG	Malagasy	SW	Swahili
DZ	Bhutani	MI	Maori	TA	Tamil
EL	Grego	MK	Macedónio	TE	Telugu
EO	Esperanto	ML	Malayalam	TG	Tajik
ET	Estoniano	MN	Mongol	TH	Thai
EU	Basco	MO	Moldavo	TI	Tigrinya
FA	Persa	MR	Marathi	TK	Turkmen
FI	Finlandês	MS	Malaio (MAY)	TL	Tagalog
FJ	Fidji	MT	Maltês	TN	Setswana
FO	Faroês	MY	Burmês	TO	Tonga
FY	Frisão	NA	Nauru	TR	Turco
GA	Irandês	NE	Nepalês	TS	Tsonga
GD	Galês Escocês	NL	Holandês	TT	Tatar
GL	Galego	NO	Norueguês	TW	Twi
GN	Guarani	OC	Occitan	UK	Ucraniano
GU	Gujarati	OM	(Afan) Oromo	UR	Urdu
HA	Hausa	OR	Oriya	UZ	Uzbeque
HI	Hindu	PA	Panjabi	VI	Vietnamita
HR	Croata	PL	Polonês	VO	Volapuk
HU	Húngaro	PS	Pashtum, Pushto	WO	Wolof
HY	Armênio	PT	Português	XH	Xhosa
IA	Interlíngua	QU	Quechua	YO	Yoruba
IE	Interlíngua	RM	Rhaeto-Romance	ZU	Zulu

Continua na página seguinte

Menu para a imagem (PICTURE)

■ MONITOR TYPE

Você pode selecionar o tipo de monitor que corresponde com o seu televisor quando reproduzir DVDs gravados no formato 16:9 com respeito à altura e largura da imagem.

- **16:9/16:9 MULTI (Conversão de tela panorâmica)**
Selecione esta opção se o formato do seu televisor for 16:9 (tela panorâmica).
- **4:3 LB/4:3 MULTI LB (Conversão Letter Box)**
Selecione esta opção se o formato do seu televisor for 4:3 (televisor comum). Ao visualizar uma imagem em tela panorâmica, aparece uma barra preta na parte de cima e na parte de baixo da tela.
- **4:3 PS/4:3 MULTI PS (Conversão Pan Scan)**
Selecione esta opção se o formato do seu televisor for 4:3 (televisor comum). Ao visualizar uma imagem em tela panorâmica as barras pretas não aparecem, mas as margens esquerda e direita da imagem não são mostradas na tela.

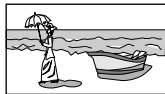

Ex.: 16:9



Ex.: 4:3 LB



Ex.: 4:3 PS

NOTA

- Mesmo que selecione "4:3 PS" ou "4:3 MULTI PS", o tamanho da tela pode tornar-se "4:3 LB" ou "4:3 MULTI LB" com alguns DVDs. Isso dependerá de como os DVDs estão gravados.
- Se selecionar a opção "MULTI" como o tipo de monitor para o TV em cores, este sistema produz sinais de vídeo PAL ou NTSC conforme o disco, independente da configuração do modo scan. (☞ pág. 18)

■ PICTURE SOURCE

Quando ajustar o modo scan para PROGRESSIVE (☞ pág. 18), pode obter ótima qualidade de imagem selecionando se o conteúdo do disco é processado por campo (fonte de vídeo) ou por quadro (fonte de filme).

Ajuste em "AUTO" geralmente.

- **AUTO**
Usado para reproduzir um disco contendo ambos materiais de vídeo e de filme.
Este sistema reconhece o tipo da fonte (vídeo ou filme) do disco atual de acordo com as informações do disco.
 - Se a imagem de reprodução não for clara e apresentar ruído, ou se as linhas oblíquas da imagem não forem bem definidas, tente mudar para outro modo.
- **FILM**
Próprio para reproduzir um disco com fonte de filme.
- **VIDEO**
Próprio para reproduzir um disco de fonte de vídeo.

■ SCREEN SAVER (☞ pág. 22)

Pode ativar ou desativar a função de protetor de tela.

■ FILE TYPE

Quando diversos tipos de arquivos estão gravados num disco, é possível selecionar os arquivos que deseja reproduzir. Se você mudar o ajuste de FILE TYPE, lembre-se de desligar a alimentação e ligar novamente para efetivar o ajuste.

- **AUDIO**
Selecione este para reproduzir arquivos MP3/WMA.
- **STILL PICTURE**
Selecione este para reproduzir arquivos JPEG.
- **VIDEO**
Selecione este para reproduzir arquivos MPEG4.

Menu para o áudio (AUDIO)

■ DIGITAL AUDIO OUTPUT

Pode selecionar o modo apropriado de acordo com o tipo do dispositivo ligado ao conector DIGITAL OUT. (somente TH-M508)

- **PCM ONLY**
Selecione este quando conectar a entrada digital PCM linear do outro equipamento de áudio (amplificador, MD ou deck de DAT, etc.)
- **DOLBY DIGITAL/PCM**
Selecione este quando ligar o conector de entrada digital de um decodificador Dolby Digital ou amplificador com decodificador Dolby Digital incorporado.
- **STREAM/PCM**
Selecione este quando ligar o conector de entrada digital de um amplificador com um decodificador DTS, Dolby Digital ou multicanal MPEG incorporado.

NOTA

- Se selecionar DBS como a fonte, o sinal PCM é produzido a partir de DIGITAL OUT.

■ D. RANGE COMPRESSION

(Compressão da gama dinâmica)

Você pode apreciar nitidamente os sons gravados em nível baixo mesmo em volume baixo à noite quando ouvir o som com Dolby Digital.

- **AUTO**
Selecione este quando deseja obter o som surround com sua gama dinâmica total (nenhum efeito).
- **ON**
Selecione este quando deseja utilizar os efeitos de compressão totalmente (útil tarde da noite).

NOTA

- Se reproduzir uma fonte Dolby Digital multicanal com o modo surround desativado, o ajuste de D. RANGE COMPRESSION passa para ON automaticamente.

Menu para configuração dos alto-falantes (SPK. SETTING)

■ Menu para o nível (LEVEL)

CENTER SPEAKER/SURROUND RIGHT SPEAKER/ SURROUND LEFT SPEAKER/SUBWOOFER

Enquanto monitorizando o tom de teste, ajuste o volume dos alto-falantes central e surround como o dos alto-falantes frontais.

TEST TONE*

Produz um tom de teste.

RETURN

Volta ao menu SPK. SETTING.

* O tom de teste é ouvido através dos alto-falantes ativados na seguinte seqüência:

⇒ Alto-falante frontal esquerdo ⇒ Alto-falante central
⇒ Alto-falante frontal direito ⇒ Alto-falante surround direito ⇒ Alto-falante surround esquerdo ⇒ (volta ao início)

NOTA

- Antes de ativar o tom de teste, lembre-se de selecionar AUTO SURR como o modo surround. (☞ pág. 24)

Configurar as preferências do DVD

■ Menu para a distância (DISTANCE)

Exemplo:

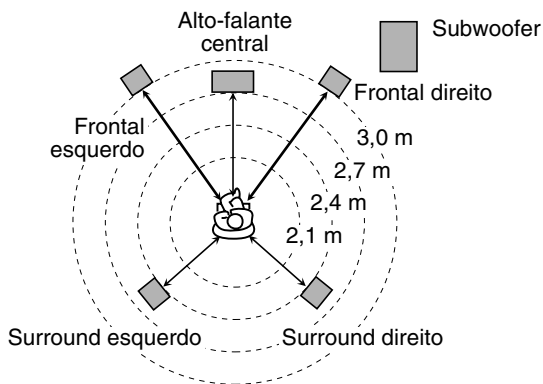

Nesse caso, ajuste a distância de cada alto-falante como a seguir:

- Distância dos alto-falantes frontais: 3,0 m
- Distância do alto-falante central: 2,7 m
- Distância dos alto-falantes surround: 2,4 m

FRONT SPEAKER/CENTER SPEAKER/SURROUND SPEAKER

Ajuste a distância da posição de audição até os alto-falantes.

Dentro da distância de 0,3 m a 9,0 m. (por 0,3 m)

RETURN

Volta ao menu SPK. SETTING.

Menu para outras configurações (OTHERS)

■ RESUME

Você pode ativar ou desativar a função de reprodução retomada. (☞ pág. 29)

■ ON SCREEN GUIDE

Você pode ativar ou desativar os ícones na tela. (☞ pág. 20)

■ Menu de bloqueio de canais (PARENTAL LOCK)

Você pode restringir a reprodução de um DVD VÍDEO contendo cenas violentas e impróprias para outros membros da família.

- Este ajuste só é efetivo para DVDs que contém o nível de informação de bloqueio de canais — Nível 1 (o mais restrito) a Nível 8 (o menos restrito).

COUNTRY CODE

Selecione este quando ajustar o código para a sua residência. (☞ pág. 39)

SET LEVEL

Selecione este quando ajustar o nível de restrição.

PASSWORD

Este item é selecionado automaticamente quando são feitas alterações no ajuste do bloqueio de canais. Introduza um número de 4 dígitos como a sua senha usando os botões numéricos 0-9 e pressione ENTER.

- Se digitar a senha incorreta três vezes, só será possível selecionar EXIT. Nesse caso, pressione ENTER para sair do modo e tente fazer o ajuste outra vez.

EXIT

Volta para o menu OTHERS.

- Assegure-se de sair do modo de ajuste do bloqueio de canais após introduzir a sua senha. Caso contrário as mudanças feitas não serão memorizadas.
- Se esquecer a sua senha, digite “8888” em vez da sua senha.

NOTA

- Se digitar a senha incorreta três vezes, só será possível selecionar EXIT.

Lista de códigos regionais (país/área) para bloqueio de canais

AD	Andorra	ER	Eritreia	LA	Rpública Popular Democrática do Laos	RW	Ruanda
AE	Emiratos Árabes Unidos	ES	Espanha	SA	Arábia Saudita	SB	Ilhas Salomão
AF	Afganistão	ET	Etiópia	LB	Líbano	SC	Seicheles
AG	Antigua e Barbuda	FI	Finlândia	LC	Sainta Luzia	SD	Sudão
AI	Anguilla	FJ	Fidji	LI	Liechtenstein	SE	Suécia
AL	Albânia	FK	Ilhas Falkland (Malvinas)	LK	Sri Lanka	SG	Cingapura
AM	Arménia	FM	Micronésia (Estados Federados da)	LR	Libéria	SH	Santa Helena
AN	Antilhas Holandesas	FO	Ilhas Faroé	LS	Lesoto	SI	Eslovénia
AO	Angola	FR	França	LT	Lituânia	SJ	Svalbard e Jan Mayen
AQ	Antártica	FX	França, Metropolitana	LU	Luxemburgo	SK	Eslováquia
AR	Argentina	GA	Gabão	LV	Letónia	SL	Serra Leoa
AS	Samoa Americana	GB	Reino Unido	LY	Líbia Arab Jamahiriya	SM	San Marino
AT	Áustria	GD	Granada	MA	Marrocos	SN	Senegal
AU	Austrália	GE	Geórgia	MC	Mónaco	SO	Somália
AW	Aruba	GF	Guiana francesa	MD	República da Moldávia	SR	Suriname
AZ	Azerbaijão	GH	Gana	MG	Madagáscar	ST	São Tomé e Príncipe
BA	Bósnia Herzgovina	GI	Gibraltar	MH	Ilhas Marshall	SV	El Salvador
BB	Barbados	GL	Groenlândia	ML	Mali	SY	República Árabe da Síria
BD	Bangladesh	GM	Gâmbia	MM	Myanmar	SZ	Suazilândia
BE	Bélgica	GN	Guiné	MN	Mongólia	TC	Ilhas Turks e Caicos
BF	Burkina Faso	GP	Guadalupe	MO	Macau	TD	Chade
BG	Bulgária	GQ	Guiné Equatorial	MP	Ilhas Marianas do Norte	TF	Territórios Franceses do sul
BH	Bahrain	GR	Grécia	MQ	Martinica	TG	Togo
BI	Burundi	GS	Geórgia do Sul e as Ilhas Sandwich do Sul	MR	Mauritânia	TH	Tailândia
BJ	Benin	GT	Guatemala	MS	Montserrat	TJ	Tajiquistão
BM	Bermudas	GU	Guam	MT	Malta	TK	Tokelau
BN	Brunei Dares-Salam	MV	Maldivas	MU	Maurício	TM	Turquemenistão
BO	Bolívia	MW	Malawi	MV	Maldivas	TN	Tunísia
BR	Brasil	GW	Guiné-Bissau	MX	México	TO	Tonga
BS	Bahamas	GY	Guiana	MY	Malásia	TP	Timor Ocidental
BT	Botão	HK	Hong Kong	MZ	Moçambique	TR	Turquia
BV	Ilha Bouvet	HM	Ilha Heard e Ilhas McDonald	NA	Namíbia	TT	Trindade e Tobago
BW	Botswana	HN	Honduras	NC	Nova Caledónia	TV	Tuvalu
BY	Bielorrússia	HR	Croácia	NE	Niger	TW	Formosa
BZ	Belize	HT	Haiti	NF	Ilha Norfolk	TZ	Tanzânia, República Unida da
CA	Canadá	HU	Hungria	NG	Nigéria	UA	Ucrânia
CC	Ilhas dos Cocos (Keeling)	ID	Indonésia	NI	Nicarágua	UG	Uganda
CF	República Centro Africana	IE	Irlanda	NO	Noruega	UM	Estados Unidos das Ilhas Menores ao Largo
CG	Congo	IL	Israel	NL	Holanda	US	Estados Unidos
CH	Suíça	IN	Índia	NP	Nepal	UY	Uruguai
CI	Costa do Marfim	IO	Território Britânico do Oceano Índico	NR	Nauru	UZ	Uzbequistão
CK	Ilhas Cook	IQ	Iraque	NU	Niue	VA	Estado da Cidade do Vaticano (Santa Sé)
CL	Chile	IR	Irão (República Islâmica do)	NZ	Nova Zelândia	VC	São Vicente e Grenadinas
CM	Camarões	IS	Islândia	OM	Omã	VE	Venezuela
CN	China	IT	Itália	PA	Panamá	VG	Ilhas Virgens (Britânicas)
CO	Colômbia	JM	Jamaica	PE	Peru	VI	Ilhas Virgens (E.U.)
CR	Costa Rica	JO	Jordânia	PF	Polinésia Francesa	VN	Vietnã
CU	Cuba	JP	Japão	PG	Papua Nova Guiné	VU	Vanuatu
CV	Cabo Verde	KE	Quênia	PH	Filipinas	WF	Ilhas Wallis e Futuna
CX	Ilhas Natal	KG	Quirgizstão	PK	Paquistão	WS	Samoa
CY	Chipre	KH	Camboja	PL	Polónia	YE	Iêmen
CZ	República Checa	KI	Kiribati	PM	Saint Pierre e Miquelon	YT	Mayotte
DE	Alemanha	KM	Comores	PN	Pitcairn	YU	Jugoslávia
DJ	Djibuti	KN	Saint Kitts e Nevis	PR	Porto Rico	ZA	África do sul
DK	Dinamarca	KP	Coreia, República popular Democrática da	PT	Portugal	ZM	Zâmbia
DM	Dominica	KR	Coreia, República da	PW	Palau	ZR	Zaire
DO	República Dominicana	KW	Quovaite	PY	Paraguai	ZW	Zimbábue
DZ	Argélia	KY	Ilhas Caimão	QA	Qatar		
EC	Equador	KZ	Casaquistão	RE	Reunião		
EE	Estónia			RO	Romênia		
EG	Egito			RU	Federação Russa		
EH	Sahara Ocidental						

Operações do sintonizador

IMPORTANTE

Antes de usar o controle remoto para a operação seguinte:

- 1 Ajuste o seletor do modo do controle remoto em AUDIO.
- 2 Pressione FM/AM.

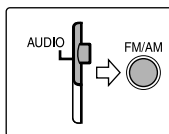

Os botões descritos abaixo são usados nas páginas 40 a 41.

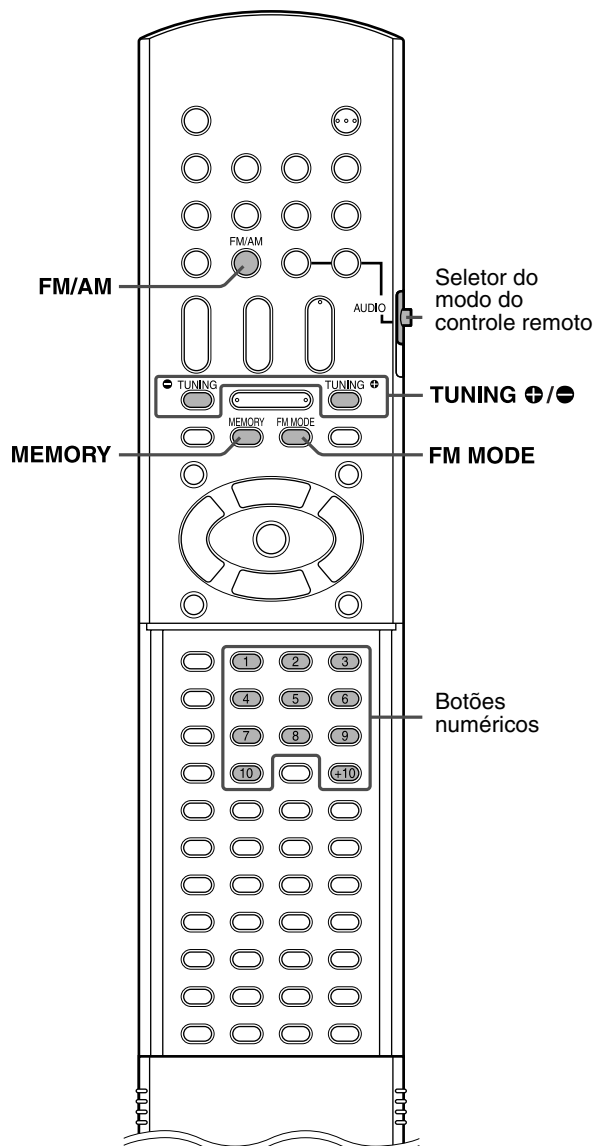

Ajustar o intervalo de separação do sintonizador AM

Alguns países usam uma separação de 9 kHz para as estações AM enquanto que outros usam 10 kHz.

- O espaçamento inicial 9 kHz é o ajuste inicial.

SOMENTE na unidade central:

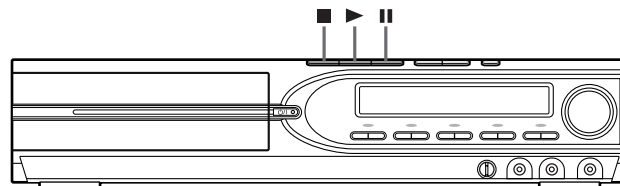

- Quando AM é selecionado como a fonte

Para selecionar o intervalo 10 kHz

Mantenha pressionado ■ e pressione II. “10k STEP” aparece no visor.

Para selecionar o intervalo 9 kHz

Mantenha pressionado ■ e pressione ►. “9k STEP” aparece no visor.

Sintonização manual

1 Pressione FM/AM repetidamente para selecionar a banda.

Exemplo:

Quando o sistema está sintonizado em 810 kHz.

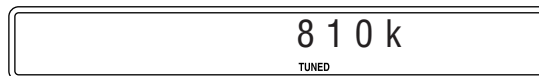

2 Pressione TUNING +/- repetidamente até encontrar a frequência desejada.

Se manter pressionado o botão até o sistema começar a procurar as estações e depois soltá-lo, o sistema pára a busca automaticamente quando sintonizar uma estação com sinal suficiente.

NOTA

- Ao sintonizar uma estação com sinal suficiente, o indicador TUNED acende-se no visor.
- Ao receber um programa estéreo FM, o indicador ST acende-se no visor.

Sintonização pré-selecionada

Uma vez designada para um canal, a estação pode ser rapidamente sintonizada. Você pode pré-selecionar 30 estações FM e 15 AM.

■ Para pré-selecionar estações

1 Sintonize a estação que desejada pré-selecionar.

- Se deseja memorizar o modo de recepção FM para uma estação FM, selecione o modo de recepção desejado. Consulte “Selecionar o modo de recepção FM” a continuação.

Exemplo:

Quando o sistema está sintonizado em 103,50 MHz.

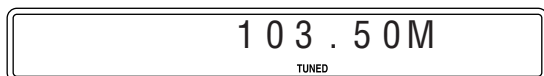

2 Pressione MEMORY.

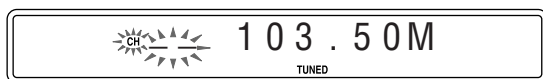

Enquanto “CH” e “- -” estão piscando:

3 Pressione os botões numéricos (1-10, +10) para selecionar o número pré-ajustado desejado.

- Para detalhes sobre o uso dos botões numéricos, consulte “Como usar os botões numéricos” (☞ pág. 23).

Exemplo:

Quando o canal pré-ajustado 1 for selecionado.

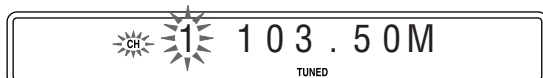

Se a configuração for cancelada antes de você terminar, comece a partir do passo 2 outra vez.

Enquanto o número selecionado estiver piscando:

4 Pressione MEMORY.

O número selecionado pára de piscar.

A estação é designada ao número pré-selecionado.

Se a configuração for cancelada antes de você terminar, comece a partir do passo 2 outra vez.

5 Repita os passos 1 a 4.

- Memorizar uma estação em um número já usado cancela a estação anteriormente memorizada.

■ Para sintonizar uma estação pré-selecionada

1 Pressione FM/AM repetidamente para selecionar FM ou AM.

2 Pressione os botões numéricos (1-10, +10) para selecionar o número pré-ajustado.

- Para detalhes sobre o uso dos botões numéricos, consulte “Como usar os botões numéricos” (☞ pág. 23).

Selecionar o modo de recepção FM

Se o programa FM estéreo sintonizado tiver interferência, você pode mudar o modo para melhorar a recepção.

- Quando ouvir uma estação FM

Pressione FM MODE.

O modo de recepção FM aparece no visor.

Cada vez que pressiona o botão, o modo de recepção FM é mudado.

- **AUTO MUTING:**

Quando o programa é transmitido em estéreo, você ouvirá o som estéreo. (O indicador ST acende-se no visor.) Quando for monofônico, você ouvirá o som monofônico. Este modo também é útil para eliminar ruído estático entre estações. O indicador AUTO MUTING acende-se no visor.

- **MONO:**

A recepção será melhor, mas você perderá o efeito estéreo. (O indicador ST apaga-se.) Nesse modo, você ouvirá ruído até sintonizar uma estação. (O indicador AUTO MUTING também apaga-se.)

Reduzir o ruído de transmissões AM

Se houver muito ruído de interferência ao ouvir transmissões AM, pode alterar o modo do amenizador de batimentos para reduzir o ruído.

- Quando ouvir uma estação AM

Pressione FM MODE.

O modo atual do amenizador de batimentos aparece no visor.

Cada vez que pressiona o botão, o modo do amenizador de batimentos é mudado.

- Escolha “BEAT CUT 1” ou “BEAT CUT 2”, o que proporcionar som mais nítido.

Sistema de controle remoto AV COMPU LINK

O sistema de controle remoto AV COMPU LINK permite operar

AV COMPU LINK

televisores e videocassetes JVC através da unidade central. Este sistema é equipado com AV COMPU LINK-III, que acrescenta uma função para operar os componentes de vídeo JVC através dos terminais de vídeo componente. Para usar este sistema de controle remoto, é necessário conectar os componentes de vídeo que deseja operar como a seguir.

- Consulte também os manuais de instrução fornecidos com o seu televisor e componentes de vídeo.

Conectar o televisor e o videocassete

PRECAUÇÃO

Antes de conectar:

- Se já ligou na tomada de CA o seu videocassete, televisor e unidade central, desligue primeiro os cabos de alimentação.

1 Conecte a unidade central ao televisor e videocassete.

- Para detalhes, consulte as páginas 11 e 12.

2 Conecte a unidade central ao televisor e videocassete usando os cabos opcionais AV COMPU LINK.

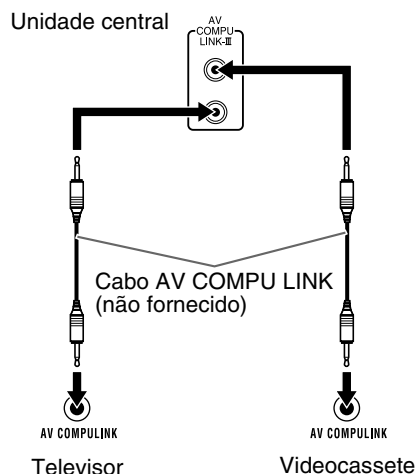

3 Ligue os cabos de alimentação de CA do videocassete, televisor e unidade central na tomada de CA.

4 Ligue primeiro os componentes conectados e, então, ligue a unidade central.

- Ao ligar o televisor pela primeira vez depois de fazer as conexões AV COMPU LINK, regule o volume no mínimo usando o controle de volume do televisor.
- Para ligar o videocassete, use o controle remoto fornecido com o sistema. (Pressione \odot /VCR/DBS.)

NOTA

- Para usar corretamente a seleção automática do modo de entrada de TV, selecione o ajuste "M. OUT" correto. (ver pág. 35)

Funções disponíveis

O sistema de controle remoto AV COMPU LINK permite usar as funções listadas a seguir.

Reprodução de vídeo por um só toque

Você pode iniciar a reprodução sem ter que usar quaisquer botões, simplesmente colocando uma fita cassete sem a lingüeta de proteção no videocassete. O sistema se liga automaticamente e muda a fonte para videocassete. O televisor se liga automaticamente e o modo de entrada passa para a posição apropriada para que você possa visualizar as imagens. Se colocar uma fita cassete com a lingüeta de proteção intacta, pressione o botão de reprodução (\blacktriangleright) do videocassete ou do controle remoto para obter o mesmo resultado.

Reprodução de DVD por um só toque

Você pode apreciar a reprodução sem ter que usar quaisquer botões simplesmente fazendo a reprodução no DVD incorporado. O televisor se liga automaticamente e o modo de entrada passa para a posição apropriada para que você possa visualizar as imagens.

Seleção automática do modo de entrada da TV

Quando selecionar DVD ou VCR no sistema como a fonte a reproduzir, o televisor muda automaticamente e o modo de entrada passa para a posição apropriada para que você possa visualizar as imagens.

Função automática de ligar e desligar

O televisor e o videocassete se ligam e desligam junto com o sistema.

Ao ligar o sistema:

- Se a fonte anteriormente selecionada for "DVD", apenas o televisor será ligado automaticamente.
- Se a fonte anteriormente selecionada for "VCR", o televisor e o videocassete se ligam automaticamente.

Ao desligar o sistema, o televisor e o videocassete se desligam.

NOTA

- Se desligar o sistema enquanto o videocassete estiver fazendo uma gravação, o videocassete não se desliga e continua fazendo a gravação.

Operações de KARAOKÊ

- O ícone como  mostra os tipos de discos que podem funcionar com a operação.

IMPORTANTE

Antes de usar o controle remoto para a operação seguinte:



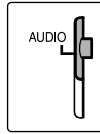

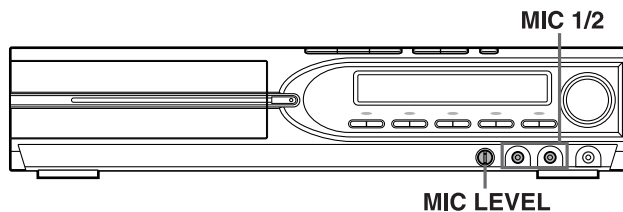
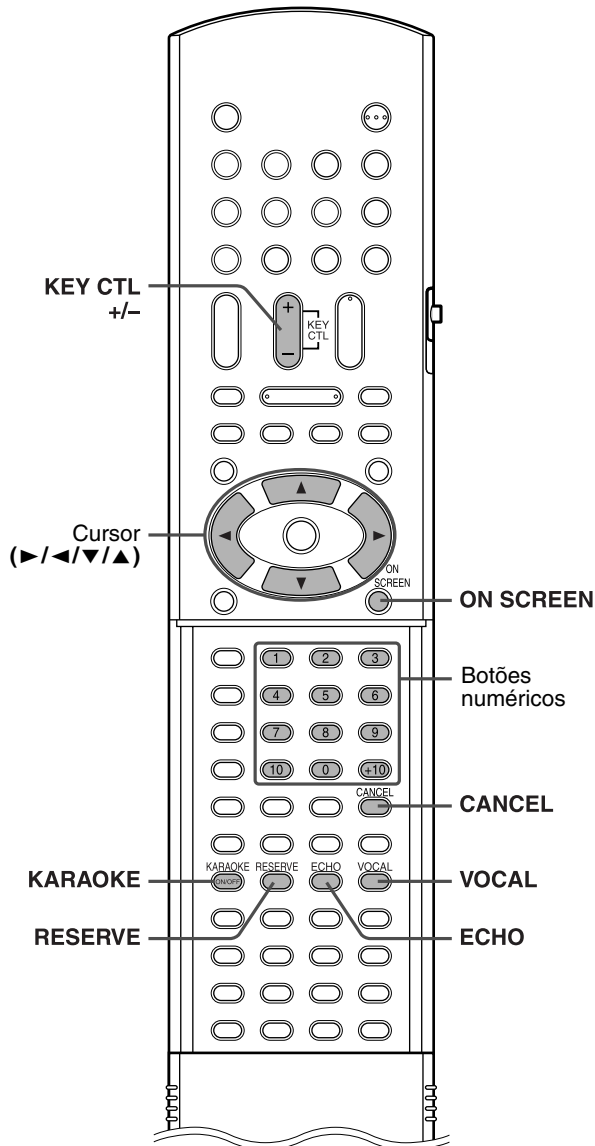

- Ajuste o seletor do modo do controle remoto em AUDIO.



Os botões descritos abaixo são usados nas páginas 43 a 45.



Operações básicas de KARAOKÊ

- 1 Ligue o microfone em**      **MIC 1 ou MIC 2 na unidade central.**
- 2 Pressione o botão KARAOKÊ para que**  **apareça no visor.**
- 3 Inicie a reprodução.**
Consulte “Reprodução básica” (pág. 20).
- 4 Gire MIC LEVEL para regular o volume do microfone.**
 - Este controle regula o volume de ambos MIC 1 e MIC 2.
- 5 Cante junto com a reprodução da música.**

Para desativar a função de KARAOKÊ

Pressione KARAOKÊ para que  desapareça do visor.

Para repetir um disco/capítulo/título/faixa durante o modo de KARAOKÊ.

Ative o modo de repetição. (pág. 33)

Para apreciar karaokê usando a tela do menu

Consulte “Reproduzir a partir de uma posição específica do disco” (pág. 27).

NOTA

- Enquanto a reprodução está em pausa, nenhum som (voz) do microfone é ouvido através dos alto-falantes.
- Não é possível ativar a função de KARAOKÊ enquanto reproduzindo um disco MPEG4/DVD AUDIO.
- A função de KARAOKÊ será cancelada se você mudar a fonte pressionando um botão de seleção de fonte ou quando a reprodução de um disco MPEG4/DVD AUDIO começar automaticamente.
- Quando a função KARAOKÊ está ativada:
 - A indicação do volume no visor aumenta alguns níveis, mas a mudança da indicação não afeta a audição.
 - O nível de saída da tomada DIGITAL OUT será diminuído.
 - O modo surround (pág. 24) é cancelado.

Reserva de músicas

Você pode reservar as suas músicas preferidas (faixas/capítulos) para reproduzir na ordem desejada. Podem ser reservadas até 12 músicas com esta função.



- Enquanto parado com a função KARAOKE ativada

1 Pressione RESERVE.

A lista de reserva aparece na tela do televisor.

2 Pressione os botões numéricos (1-10, +10) para selecionar a música desejada para reservar, especificando os números do disco, grupo/título e faixas/capítulos.

Exemplo:

Para especificar “faixa/capítulo 20” do “disco 1”: Pressione 1 ⇒ 1 ⇒ 2

Para especificar “faixa/capítulo 14” do “disco 3”: Pressione 3 ⇒ 1 ⇒ +10 ⇒ 4

Para especificar “faixa/capítulo 20” do “disco 3”: Pressione 3 ⇒ 1 ⇒ +10 ⇒ 10

No	Disc	Gr/Tt	Tr/Chap
1	1	1	2
2	3	1	14
3	3	1	20
4			
5			

Para cancelar uma música reservada

Pressione o cursor ▼/▲ para selecionar a música desejada (números do disco, grupo/título e título/faixa) e depois pressione CANCEL.

Para adicionar uma música à lista de reserva

Pressione o cursor ▼/▲ para selecionar a música desejada (números do disco, grupo/título e título/faixa) e depois especifique os números do novo disco, grupo/título e título/faixa. A nova música é inserida antes da selecionada.

3 Repita o passo 2 para reservar o resto da sua seleção.

4 Pressione ► (botão de reprodução) para iniciar a reprodução das músicas reservadas.

Para ocultar ou exibir a lista de reserva

Pressione RESERVE. Cada vez que pressionar RESERVE, a lista de reserva aparece ou desaparece da tela do televisor.

NOTA

- Se “⊗” aparecer no passo 2, significa que já tem 12 músicas reservadas e não é possível reservar mais.
- Não é possível iniciar a reprodução das músicas reservadas pressionando ► (botão de reprodução) antes da lista de reserva aparecer na tela do televisor. Lembre-se de pressionar RESERVE para exibir a lista de reserva antes de iniciar a reprodução.
- Você pode reservar adicionalmente uma música próxima à que está tocando no momento mesmo durante a reprodução. Nesse caso, siga o procedimento acima do passo 1 ao 3.

Selecionar o áudio

A maioria dos discos de karaokê tem capacidade de acrescentar “guia vocal” ou “guia de melodia” ao acompanhamento do karaokê.

Selecionar o(s) canal(is) de áudio [AUDIO]

Com a maioria dos discos DVD de karaokê é

possível selecionar o(s) canal(is) de áudio dentre as opções “com guia vocal”, “com guia de melodia” e “somente acompanhamento” para apreciar o karaokê preferido.



- Durante a reprodução

1 Pressione ON SCREEN.

2 Pressione AUDIO repetidamente para selecionar o canal de áudio desejado.

Cada vez que pressionar o AUDIO, o canal de áudio muda como a seguir:

Exemplo para um CD de vídeo e super VCD:

ST ⇒ L ⇒ R ⇒ (volta ao início)

- ST: Para ouvir o canal de áudio L (esquerdo) e R (direito).
- L: Para ouvir o canal de áudio L (esquerdo).
- R: Para ouvir o canal de áudio R (direito).

NOTA

- Se “⊗” aparecer na tela do televisor é porque o disco não contém multi-canal de áudio ou a operação está proibida.

Encobrir o som vocal gravado num disco normal [VOCAL MASK]

Você pode apreciar karaokê

com um disco normal (que não contém vários canais de



áudio ou karaokê multi-sonoro) simplesmente atenuando as frequências próximas à voz humana com esta função. Note que este ajuste só tem efeito no disco atual.

- Durante a reprodução com a função KARAOKE ativada

1 Pressione VOCAL.

Cada vez que pressionar VOCAL, a função de encobrir o som vocal (vocal mask) é ativada e desativada alternadamente.

NOTA

- A voz pode não ser encoberta o suficiente em alguns discos.

Acrescentar um efeito de eco à sua voz

- Durante a reprodução com a função KARAOKE ativada



Pressione ECHO repetidamente para selecionar o nível do efeito.

Cada vez que pressionar ECHO, a opção do som vocal muda como a seguir:

OFF ⇒ 1 ⇒ 2 ⇒ 3 ⇒ (volta ao início)

O efeito é enfatizado à medida que o número aumenta. (Ajuste o nível em “2” normalmente.)



Para cancelar o efeito sonoro

Selecione “OFF” no procedimento acima.

Mudar a altura do som de reprodução

Você pode intensificar ou reduzir por um intervalo de meio-tom a altura do som de uma música gravada para corresponder com a sua voz. Note que este ajuste aplica-se somente ao título/faixa atual.



- Durante a reprodução com a função KARAOKE ativada

1 Pressione KEY CTL +/-.

A seguinte indicação aparece na tela do televisor.

Para DVD VIDEO/VCD/SVCD/CD: (janela pop-up)



- Vá para o próximo passo dentro de cinco segundos, enquanto a janela pop-up está exibida na tela do televisor.

Para MP3/WMA: (no monitor de controle de arquivo)



2 Pressione KEY CTL +/- repetidamente para regular a altura do som (-6 a +6).

- Pressione KEY CTL + para intensificar e KEY CTL - para reduzir a altura do som.

Para voltar à reprodução normal

Selecione “0” no procedimento acima.

NOTA

- Dependendo do tipo da fonte gravada (como software DTS Digital Surround, etc.) pode não ser possível mudar a altura do som.

Manutenção

Manuseio dos discos

- Retire o disco de seu estojo segurando pela borda enquanto pressiona o orifício central levemente.
- Não toque na superfície reflexiva nem entorte o disco.
- Coloque o disco de volta no estojo após usar para evitar deformação.
- Tenha cuidado para não arranhar a superfície do disco ao colocá-lo de volta no estojo.
- Evite expor o disco à luz solar direta, temperaturas extremas ou umidade.



Para limpar o disco

Limpe o disco com um pano macio, usando um movimento em linha reta, do centro para fora.

- **NÃO use nenhum solvente, tal como limpadores de discos comuns, spray, diluentes ou benzina, para limpar o disco.**



Limpeza do sistema

- Deve-se limpar manchas com um pano macio. Se o sistema estiver muito sujo, limpe-o com um pano umedecido numa solução de detergente neutro diluído com água e torcido e depois limpe com um pano seco.
- Dado que o sistema poderá deteriorar em termos de qualidade, poderá ser danificado ou a sua pintura externa poderá descascar, tenha cuidado com o seguinte:
 - NÃO limpe-o com um pano áspero.
 - NÃO limpe-o com força.
 - NÃO limpe-o com diluente ou benzina.
 - NÃO use substâncias voláteis como inseticidas.
 - NÃO permita que plástico ou borracha fique em contato com a caixa por um longo período de tempo.

Solução de problemas

PROBLEMA	CAUSA PROVÁVEL	SOLUÇÃO
Não há alimentação.	O cabo de alimentação e/ou o cabo de sistema não estão conectados.	Conecte o cabo de alimentação e o cabo de sistema corretamente. (☞ pág. 13)
O controle remoto não funciona.	As pilhas estão gastas.	Troque as pilhas. (☞ pág. 7)
	A luz solar está incidindo diretamente sobre o sensor remoto.	Proteja o sensor remoto contra a luz solar.
Não há som.	O cabo do sistema e/ou dos alto-falantes não está ligado.	Verifique a conexão. (☞ pág. 12)
	O cabo de áudio não está ligado ao VCR IN e/ou DIGITAL IN (DBS) corretamente.	Ligue o cabo corretamente. (☞ pág. 12)
	Foi selecionada uma fonte incorreta.	Selecione a fonte correta. (☞ pág. 17)
	O modo de decodificação não está selecionado corretamente.	Selecione o modo correto de decodificação. (☞ pág. 35)
A imagem não aparece na tela do televisor.	O cabo de vídeo não está ligado corretamente.	Ligue o cabo corretamente. (☞ pág. 11)
	O disco não é reproduzível.	Use um disco que seja reproduzível. (☞ pág. 3)
Não aparece nenhuma imagem na tela do televisor, a imagem é tremida ou é dividida em duas partes.	O modo scan está ajustado em "PAL PROG." ou "NTSC PROG." embora a unidade central esteja conectada a um televisor que não é compatível com entrada de vídeo progressivo, como um televisor comum.	Mude o modo scan para "PAL" ou "NTSC". (☞ pág. 18)
O vídeo e o áudio são distorcidos.	O disco está arranhado ou sujo.	Troque ou limpe o disco.
	O videocassete está conectado entre a unidade central e o televisor.	Conecte a unidade central e o televisor diretamente. (☞ pág. 11)
A imagem não corresponde com a tela do televisor.	O tipo do monitor não está configurado devidamente.	Ajuste "MONITOR TYPE" devidamente. (☞ pág. 37)
É difícil ouvir transmissões por causa de ruído.	As antenas estão desconectadas.	Conecte as antenas correta e firmemente. (☞ pág. 8)

Especificações

■ Unidade central (XV-THM508/XV-THM303)

Seção do áudio

Distorção harmônica total 0,02 %

NOTA: Este valor é medido no cabo do sistema CONNECTOR para referência.

Entrada digital*1:

DIGITAL IN (DBS): -21 dBm a -15 dBm
(OPTICAL) (660 nm ±30 nm)

*1 Correspondendo a Linear PCM, Dolby Digital, e DTS Digital Surround (com frequência de amostragem — 32 kHz, 44,1 kHz, 48 kHz)

Seção de vídeo

Sistema de vídeo: NTSC/PAL selecionável

Resolução horizontal: 500 linhas

Relação sinal/ruído: 64 dB

Nível de saída de vídeo

Composto: 1,0 V(p-p)/75 Ω
S-vídeo-Y: 1,0 V(p-p)/75 Ω
S-vídeo-C: 0,286 V (0,3 V*2) (p-p)/75 Ω
Componente-Y: 1,0 V(p-p)/75 Ω
Componente-Pb/Pr: 0,7 V(p-p)/75 Ω

Sensibilidade/impedância da entrada de vídeo (VCR IN)

Composto: 1,0 V(p-p)/75 Ω
S-vídeo-Y: 1,0 V(p-p)/75 Ω
S-vídeo-C: 0,286 V (0,3 V*2) (p-p)/75 Ω

*2 Para o sistema PAL

Seção do sintonizador

Alcance de sintonização

FM: 87,50 MHz a 108,00 MHz
AM: 531 kHz a 1 602 kHz
(em intervalos de 9 kHz)
530 kHz a 1 600 kHz
(em intervalos de 10 kHz)

Geral

Requisitos de potência: 110 – 240 V CA ~, 50/60 Hz

Consumo de energia: 18 W (em funcionamento)
2,0 W (no modo de espera)

Dimensões (L × A × P): 400 mm × 85 mm × 380 mm
Peso: 4,3 kg

■ Subwoofer (SP-PWM508)

Seção do amplificador

Frontal/Central/Surround: 140 W por canal, RMS a 4 Ω
(Central/Surround)/140 W por canal,
RMS a 4 Ω (frontal)
a 1 kHz, com 10 % de distorção
harmônica total.

Subwoofer: 300 W, RMS a 4 Ω a 100 Hz, com
10 % de distorção harmônica total.

Seção dos alto-falantes

Unidade dos alto-falantes: 25 cm com Bass-reflex e proteção
magnética

Gama de frequência: 20 Hz a 200 Hz

Geral

Requisitos de potência: 110 V/127 V/220 – 240 V CA ~
selecionável com o seletor de tensão,
50 Hz/60 Hz

Consumo de energia: 170 W (em funcionamento)
0 W (no modo de espera)

Dimensões (L × A × P): 256 mm × 482 mm × 460 mm

Peso: 18,5 kg

■ Subwoofer (SP-PWM303)

Seção do amplificador

Frontal/Central/Surround: 80 W por canal, RMS a 6 Ω
(Central/Surround)/120 W por canal,
RMS a 4 Ω (frontal)
a 1 kHz, com 10 % de distorção
harmônica total.

Subwoofer: 120 W, RMS a 4 Ω a 100 Hz, com
10 % de distorção harmônica total.

Seção dos alto-falantes

Unidade dos alto-falantes: 16 cm com Bass-reflex e proteção
magnética

Gama de frequência: 30 Hz a 200 Hz

Geral

Requisitos de potência: 110 V/127 V/220 – 240 V CA ~
selecionável com o seletor de tensão,
50 Hz/60 Hz

Consumo de energia: 110 W (em funcionamento)
0 W (no modo de espera)

Dimensões (L × A × P): 168,5 mm × 412 mm × 444 mm

Peso: 12,0 kg

■ Alto-falantes satélite

Alto-falantes frontais (SP-THM508F)

Alto-falante: 8,0 cm
Woofers: 10,0 cm × 2
Tweeter: 4,0 cm
Bass-reflex, proteção magnética

Capacidade de manuseio de energia: 140 W

Impedância: 4 Ω
Gama de frequência: 60 Hz a 20 kHz
Dimensões (L × A × P): 250 mm × 1065,5 mm × 310 mm
Peso: 7,2 kg

Alto-falantes surround (SP-THM505S)

Alto-falantes: 8,0 cm
Bass-reflex, proteção magnética

Capacidade de manuseio de energia: 140 W

Impedância: 4 Ω
Gama de frequência: 80 Hz a 20 kHz
Dimensões (L × A × P): 111,5 mm × 139 mm × 106,5 mm
Peso: 0,52 kg

Alto-falante central (SP-THM508C)

Alto-falantes: 8,0 cm
Woofers: 8,0 cm × 2
Tweeter: 4,0 cm
Bass-reflex, proteção magnética

Capacidade de manuseio de energia: 140 W

Impedância: 4 Ω
Gama de frequência: 65 Hz a 20 kHz
Dimensões (L × A × P): 326 mm × 119 mm × 170 mm
Peso: 2,5 kg

■ Alto-falantes satélite

Alto-falantes frontais (SP-THM303F)

Alto-falante: 8,0 cm
Bass-reflex, proteção magnética

Capacidade de manuseio de energia: 140 W

Impedância: 4 Ω
Gama de frequência: 90 Hz a 20 kHz
Dimensões (L × A × P): 106 mm × 119,5 mm × 102 mm
Peso: 0,69 kg

Alto-falantes surround (SP-THM303S)

Alto-falantes: 8,0 cm
Bass-reflex, proteção magnética

Capacidade de manuseio de energia: 140 W

Impedância: 4 Ω
Gama de frequência: 80 Hz a 20 kHz
Dimensões (L × A × P): 111,5 mm × 139 mm × 106,5 mm
Peso: 0,63 kg

Alto-falante central (SP-THM303C)

Alto-falantes: 8,0 cm
Bass-reflex, proteção magnética

Capacidade de manuseio de energia: 140 W

Impedância: 4 Ω
Gama de frequência: 90 Hz a 20 kHz
Dimensões (L × A × P): 106 mm × 119,5 mm × 102 mm
Peso: 0,69 kg

Os desenhos e as especificações estão sujeitas a alterações sem aviso prévio.

Mains (AC) Line Instruction

Instrucción sobre la línea de la red (CA)

Instrução sobre a tensão da rede eléctrica (CA)

SP-PWM508

SP-PWM303

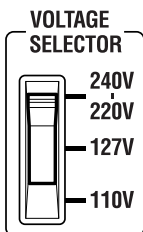
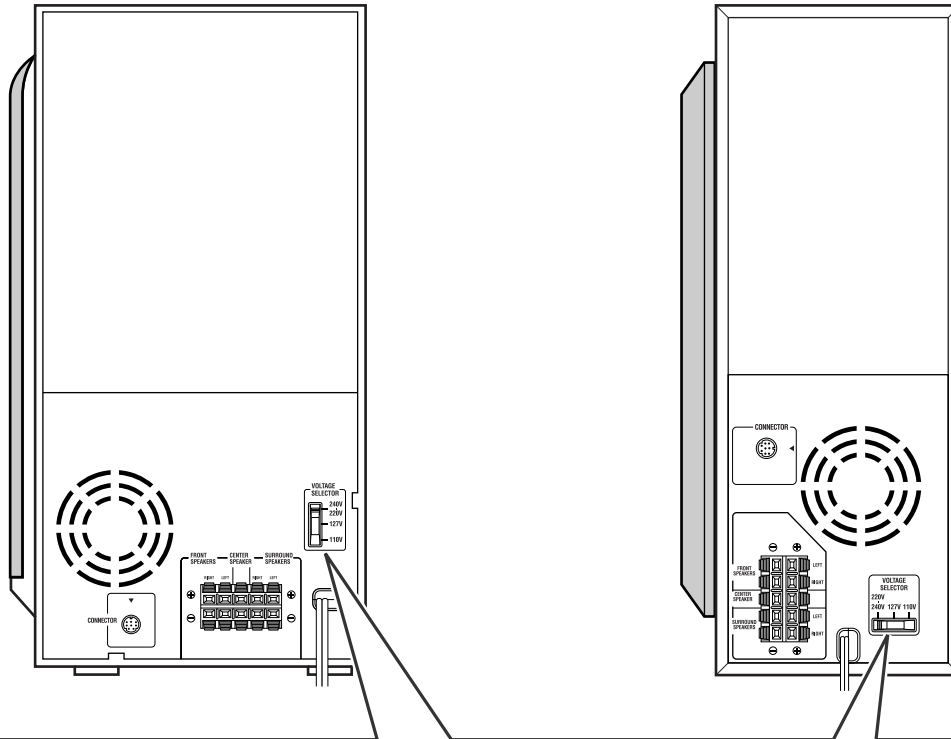

For SP-PWM508
Para SP-PWM508
Para SP-PWM508

CAUTION for mains (AC) line

BEFORE PLUGGING IN, do check that your mains (AC) line voltage corresponds with the position of the voltage selector switch provided on the outside of this equipment and, if different, reset the voltage selector switch, to prevent from a damage or risk of fire/electric shock.

PRECAUCIÓN para la línea de la red (CA)

ANTES DE ENCHUFAR EL EQUIPO, compruebe si la tensión de la línea de la red (CA) corresponde con la posición del selector de tensión situado en la parte exterior del equipo, y si es diferente, reajuste el selector de tensión para evitar el riesgo de incendios/ descargas eléctricas.

PRECAUÇÃO para a ligação à tensão da rede (CA)

ANTES DE LIGAR O APARELHO A UMA TOMADA DA REDE, verifique se a tensão da rede CA corresponde à posição do selector de voltagem localizado na parte externa deste equipamento. Caso não corresponda, reajuste o selector de voltagem a fim de evitar avarias ou riscos de incêndio e choque eléctrico.

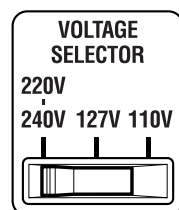

For SP-PWM303
Para SP-PWM303
Para SP-PWM303

JVC

VICTOR COMPANY OF JAPAN, LIMITED