



INSTRUÇÕES

PORTUGUÊS

LYT1123-001A

CÂMERA VHS COMPACTA

JVC

GR-SXM367UB
GR-SX897UB

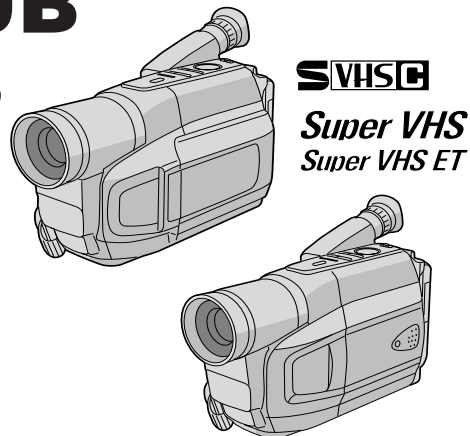

 Impresso no Brasil
BQX0272

COPYRIGHT© 2003 VICTOR COMPANY OF JAPAN, LTD.

Caro usuário,

Gratos pela aquisição da câmera de vídeo VHS compacta JVC. Antes de utilizá-la, leia as instruções e precauções de segurança (☞ pág. 3, 4) a fim de garantir o uso seguro da sua nova câmera de vídeo.

DEMONSTRAÇÃO AUTOMÁTICA

A Demonstração Automática ocorre quando "DEMO MODE" é ajustado para "ON" (pré-ajuste de fábrica).

- Disponível quando a Chave de Alimentação **12** for ajustada em "A" ou "M", enquanto mantém pressionado o Botão Travar **1** localizado na chave.
- Se durante a demonstração qualquer operação for realizada, a mesma para temporariamente. Se depois disto, por mais de 1 minuto nenhuma outra operação for realizada, a demonstração reiniciará.
- "DEMO MODE" permanece ativado ("ON"), mesmo que a alimentação da câmera de vídeo seja desligada.
- Para cancelar a Demonstração Automática, ajuste a Chave de Alimentação **12** para "M" e pressione MENU **1** durante o curso da demonstração. Isto abre diretamente o Menu de Ajuste do Modo Demonstração (sem que tenha de passar pela Tela do Menu Principal). Gire MENU **1** para selecionar "OFF" e pressione-o.

NOTAS:

- Quando uma fita de vídeo, cuja lingüeta de Proteção Contra Apagamentos estiver na posição que permita gravações, for inserida na câmera de vídeo, a demonstração não estará disponível.
- Retire a tampa da objetiva para ver as alterações atuais da Demonstração Automática ativada no monitor LCD* ou no visor eletrônico.

* Somente GR-SXM367UB.



ACESSÓRIOS FORNECIDOS

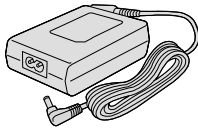

• Adaptador CA
AP-V13E

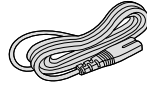

• Cabo de Rede

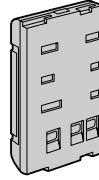

• Bateria BN-V11U



• Tampa da Objetiva

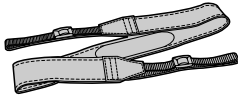

• Alça de Ombro



• Bolsa



• Cabo A/V (áudio/vídeo)



ACESSÓRIOS OPCIONAIS

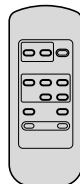

• Controle Remoto RM-V715U



• Pilha R03 x 2 (tamanho AAA x 2)
para o controle remoto

OBSERVAÇÃO:

Para manter uma performance ideal da câmera de vídeo, os cabos fornecidos podem ser equipados com um ou mais filtros de ruído. Se um cabo possuir somente um filtro de ruído, a ponta que estiver mais perto do filtro deverá ser ligada à câmera de vídeo.





PRECAUÇÕES

Caro usuário,

Gratos pela aquisição da câmera de vídeo VHS compacta JVC. Antes de utilizá-la, leia atentamente todas as informações e precauções de segurança contidas neste manual, a fim de garantir o uso seguro da sua nova câmera de vídeo.

PRECAUÇÕES DE SEGURANÇA

ADVERTÊNCIA:

PARA REDUZIR O RISCO DE INCÊNDIO OU DE CHOQUE ELÉTRICO, NÃO EXPONHA ESTE APARELHO À CHUVA OU UMIDADE.

NOTAS:

- A placa de identificação (placa do número de série) e o aviso de segurança estão na base e/ou na parte posterior da câmera de vídeo.
- A placa de identificação e o aviso de segurança do adaptador CA encontram-se na sua parte superior e inferior.

AVISOS:

- Esta câmera de vídeo foi projetada para ser utilizada com sinais de TV sistema NTSC. Não é possível utilizá-la para reproduções com um televisor de um padrão diferente. Entretanto, gravações ao vivo e reprodução pelo monitor LCD*/visor eletrônico são possíveis em qualquer lugar.
- Utilize baterias recarregáveis BN-V11U/V12U/V20U/V400U e para recarregá-las, o adaptador CA de multivoltagem fornecido. (Um adaptador de conversão apropriado pode ser necessário para acomodar diferentes desenhos de tomadas de saída CA dos diferentes países).

* Somente GR-SXM367UB.

AVISOS:

- Para evitar o risco de choque elétrico, não retire a tampa. Não há peças reparáveis pelo usuário no interior do aparelho. Solicite assistência a técnicos especializados.
- Caso não vá utilizar o Adaptador/Carregador CA por um longo período, recomenda-se desligar o cabo de alimentação CA da tomada da rede elétrica.

ATENÇÃO:

O produto adquirido é alimentado por uma bateria recarregável. Tal bateria é reciclável. Ao término da sua vida útil, dependendo das diversas leis locais e estatais, pode ser ilegal jogar esta bateria no lixo comum. Verifique com o órgão responsável pela coleta de lixo, as opções de reciclagem ou seu encaminhamento adequado.



Fitas de vídeo com as marcas **SVHS** e **VHS** podem ser utilizadas com esta câmera de vídeo.



Quando o equipamento é instalado num armário ou numa estante, certifique-se de que haja espaço suficiente em todos os lados para permitir uma ventilação adequada (10 cm ou mais nas laterais, em cima e atrás).

Não bloqueie os orifícios de ventilação.

(Se os orifícios de ventilação forem bloqueados por jornais, tecidos, etc., o calor produzido poderá não ser dissipado).

Nenhuma fonte de chama aberta, tal como vela acesa, deverá ser colocada sobre o aparelho.

Para jogar fora a bateria, problemas ambientais deverão ser considerados e respeitadas as leis e estatutos locais, que regulamentam o encaminhamento de baterias exauridas.

O aparelho não deve ser exposto a respingos ou esguichos.

Não utilize este equipamento em banheiros ou locais com água.

Além disso, não coloque nenhum recipiente com água ou líquidos (tais como cosméticos ou remédios, vasos de flor e de plantas, copos, etc.) em cima deste aparelho.

(Se água ou outros líquidos penetrarem neste equipamento, poderá ocorrer um incêndio ou choque elétrico).

INSTRUÇÕES IMPORTANTES DE SEGURANÇA

- (1) Leia as instruções.
- (2) Guarde as instruções.
- (3) Preste atenção a todas as advertências.
- (4) Siga todas as instruções.
- (5) Não utilize este aparelho próximo de água.
- (6) Limpe-o somente com pano seco.
- (7) Não obstrua as aberturas de ventilação do aparelho. Instale de acordo com as instruções do fabricante.
- (8) Não instale próximo de fontes de calor, tais como radiadores, registros de aquecedores, fogões ou outros aparelhos (inclusive amplificadores) que produzem calor.
- (9) Utilize somente os acessórios anexos, fornecidos pelo fabricante.

- (10) Utilize-o apenas com o carrinho, apoio, tripé, suporte ou mesa especificado pelo fabricante ou vendido com o produto. Quando utilizar um carrinho, movimente com cuidado o conjunto carrinho e produto para evitar lesões provocadas pela queda de ambos.



- (11) Desligue este produto da tomada da rede elétrica durante uma tempestade com raios ou quando o mesmo não for ser utilizado por um longo período de tempo.
- (12) Solicite todo o serviço de manutenção a técnicos especializados. Será necessário solicitar assistência técnica, quando o aparelho sofrer danos de qualquer tipo, por exemplo: se o cabo de alimentação ou o plugue ficarem danificados, se derramar líquido ou cair objetos dentro do aparelho, se tiver sido exposto à chuva ou umidade, se não funcionar normalmente ou se houver queda do produto.



ÍNDICE

A

Acessórios Fornecidos	pág. 2
Adaptador CA	pág. 6
Ajuste de Dioptria	pág. 8
Ajuste da Empunhadreira	pág. 8
Ajuste do Visor Eletrônico	pág. 8
Ajuste de Equilíbrio do Branco	pág. 19
Ajuste do Comprimento da Fita	pág. 21
Ajustes de Data/Hora	pág. 7
Avanço Rápido da Fita	pág. 11

B

Bateria	pág. 6, 26
---------------	------------

C

Carregamento da Bateria	pág. 6
Clareando o Monitor LCD	pág. 11, 22
Clarear a Imagem	pág. 18
Colocar uma Fita	pág. 8
Compensação de luz de Fundo	pág. 12
Contador de Tempo da Fita	pág. 14
Conexão a um Videocassete/TV	pág. 15
Controle de Exposição	pág. 18
Controle Remoto (GR-SXM367UB).....	pág. 25
Corretor de Base de Tempo	pág. 14

D

Desativação Automática	pág. 11
Duplicação da Fita	pág. 15

E

Efeito de Filme Clássico	pág. 24
Efeito de Monotone.....	pág. 24
Efeito Eco de Vídeo	pág. 24
Efeito Estendido	pág. 24
Efeito Estroboscópico	pág. 24
Efeito Filtro Azul	pág. 24
Efeito Filtro Vermelho	pág. 24
Efeito Mosaico	pág. 24
Efeito Solarização	pág. 24
Efeitos Digitais	pág. 24
Efeitos Especiais de Reprodução	pág. 14
Escurecendo o Monitor LCD	pág. 11, 22
Escurecer a Imagem	pág. 18
Especificações	pág. 29
Espera de Gravação	pág. 11
Estabilizador de Imagem	pág. 18

F

Fixação da Alça de Ombro	pág. 8
Foco Automático	pág. 12
Foco Manual	pág. 12
Formato de Gravação (S-VHS/S-VHS ET)	pág. 21
Fusão de Abertura/Encerramento	pág. 23

G

Gravação Automática de Data	pág. 21
Gravação com Lapso de Tempo	pág. 21
Gravação de Animação	pág. 21
Gravação Funções Avançadas	pág. 23, 24
Gravação Iniciar/Parar	pág. 11

I

Iluminação Noturna	pág. 23
Indicação de Data/Hora	pág. 21
Indicações no Monitor LCD/Visor Eletrônico.....	pág. 9, 10, 17

L

Luz de Vídeo	pág. 13
--------------------	---------

M

Marcador de Carga	pág. 6
Memória do Contador	pág. 14
Modo Crepúsculo	pág. 24
Modo Demonstração	pág. 1, 22
Modo Esportes	pág. 24
Modo de Efeito ND	pág. 24
Modo de Gravação	pág. 20
Modo de Gravação de 5 segundos	pág. 12
Modo do Obturador de Alta Velocidade	pág. 24
Modo Filtro Eletrônico Neblina	pág. 24
Modo Negativo (Nega/Posi).....	pág. 24
Modo Panorâmico	pág. 20
Modo Sépia	pág. 24
Montagem do Tripé	pág. 8

P

Para Limpar a Câmera de Vídeo	pág. 28
Programa AE com Efeitos Especiais	pág. 24
Proteção Contra Apagamento	pág. 8

R

Reprodução	pág. 11
Reprodução de Imagens Estáticas	pág. 11
Retirar uma Fita	pág. 8
Retomada	pág. 13
Retrocesso da Fita	pág. 11
Revisão Rápida	pág. 13

S

Super Baixo Lux (S.LX)	pág. 20
------------------------------	---------

T

Tecnologia de Expansão Super VHS	pág. 20
Tela do Menu	pág. 20 – 22
Tele Macro	pág. 21
Títulos Instantâneos	pág. 19
Tomada Fotográfica	pág. 12
Tomada Fotográfica Durante a Reprodução	pág. 12
Tracking	pág. 14

W

“Wipe-in/out” (Passagem de Abertura/Encerramento)	pág. 23
---	---------

Z

Zoom	pág. 13
Zoom Digital	pág. 20



PREPARATIVOS

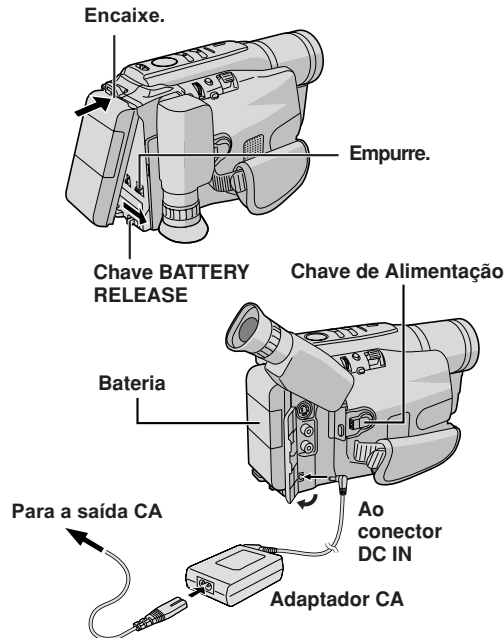

PARA CARREGAR A BATERIA

- 1) Encaixe a ponta da bateria na câmera de vídeo e empurre firmemente até prender-se no lugar.
 - Se a bateria for instalada na posição errada, poderá ocorrer um mau funcionamento.
- 2) Ajuste a Chave de Alimentação 12 para "OFF" enquanto mantém pressionado o Botão Travar 11 localizado na chave.

Conecte o Adaptador/Carregador CA ao conector DC IN 9 e em seguida:
- 3) Conecte o cabo de rede na saída CA. A lâmpada CHARGE [carga] 20 começa a piscar indicando que o carregamento foi iniciado.
- 4) Quando a lâmpada CHARGE 20 parar de piscar e permanecer acesa, o carregamento estará terminado. Desconecte o cabo de rede do Adaptador/Carregador CA da tomada e da câmera de vídeo.

Para Retirar a Bateria . . .

... deslize o botão BATTERY RELEASE 8 e retire a bateria.

Bateria	Tempo de carregamento
BN-V11U	aprox. 1 h e 40 min.
BN-V12U (opcional)	aprox. 1 h e 40 min.
BN-V20U (opcional)	aprox. 2 h e 40 min.
BN-V400U (opcional)	aprox. 5 h e 10 min.

O tempo para carregar indicado é para uma bateria inteiramente descarregada.

PARA UTILIZAR A BATERIA

Execute o passo 1) de "PARA CARREGAR A BATERIA"

Tempo aproximado de gravação (unidade: minutos)

Bateria	Visor eletrônico ligado		Monitor LCD ligado
	①	②	①
BN-V11U	85 (45)	90 (50)	75 (40)
BN-V12U (opcional)	85 (45)	90 (50)	75 (40)
BN-V20U (opcional)	140 (80)	145 (80)	125 (75)
BN-V400U (opcional)	330 (195)	350 (205)	300 (180)

① Quando usar GR-SXM367UB

② Quando usar GR-SX897

(): quando a luz de vídeo estiver acesa.

PARA USAR A ALIMENTAÇÃO CA

Conecte o Adaptador/Carregador CA na câmera de vídeo (veja passos 2) e 3) de "PARA CARREGAR A BATERIA").

- O Adaptador/Carregador CA seleciona automaticamente a voltagem entre 110V e 240V.

ATENÇÃO

Antes de desligar a alimentação, certifique-se de que a câmera esteja desligada. A não adoção deste procedimento pode resultar em mau funcionamento da câmera de vídeo.

REFRESH:

Assegure-se de ter descarregado a bateria inteiramente antes de recarregá-la ou se não for utilizá-la por muito tempo, caso contrário sua performance poderá ser diminuída.

- 1) Execute os passos de 1) a 3) de "PARA CARREGAR A BATERIA".
- 2) Pressione REFRESH 21 na câmera de vídeo por mais de 2 segundos. A lâmpada POWER 14 passará a piscar na câmera de vídeo para indicar que o descarregamento foi iniciado.
- 3) Quando terminar o descarregamento, o carregamento é iniciado automaticamente e a lâmpada CHARGE 20 passa a piscar.

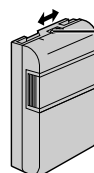

A marca da carga serve para ajudar a lembrar se a bateria foi ou não carregada. Duas cores estão disponíveis (vermelho e preto) - você escolhe qual delas vai representar se a bateria está carregada e qual vai representar se está descarregada.



USANDO A BATERIA:

Não deixe de descarregar inteiramente a bateria, realizando as seguintes operações, antes de guardá-la por muito tempo, caso contrário a performance da bateria poderá diminuir.

- 1) Encaixe a bateria na câmera sem uma fita dentro.
- 2) Ajuste a Chave de Alimentação 12 para "A" ou "M" enquanto mantém pressionado o Botão Travar 11 localizado na chave.
 - Durante o carregamento ou descarregamento, a câmera de vídeo não poderá ser operada.
 - Não será possível realizar o carregamento e o descarregamento, se for utilizado um tipo de bateria inadequado.
 - Quando se carrega a bateria pela primeira vez ou após um longo período de armazenagem, a lâmpada CHARGE 20 poderá não acender. Remova a bateria do Adaptador/Carregador CA e então tente novamente o carregamento.
 - Se o tempo de funcionamento da bateria permanecer extremamente curto, mesmo após a recarga completa, a bateria está exaurida e precisa ser substituída. Adquira uma nova bateria.
 - Execute o carregamento em um local com a temperatura entre 10°C e 35°C. A gama de temperatura ideal para o carregamento é de 20°C a 25°C. Se o ambiente estiver excessivamente frio, o carregamento poderá ser incompleto.
 - O tempo de carregamento varia de acordo com a temperatura ambiente e a condição da bateria.
 - Como o Adaptador/Carregador CA processa eletricidade internamente, o mesmo ficará quente durante o seu uso. Certifique-se de utilizá-lo somente em áreas bem ventiladas.
 - As operações a seguir interrompem o carregamento ou o descarregamento:
 - Ajustar a Chave de Alimentação 12 para "PLAY", "A" ou "M".
 - Desconectar o Adaptador/Carregador CA da câmera de vídeo.
 - Desconectar o cabo de alimentação do Adaptador/Carregador CA da tomada da rede CA.
 - Retirar a bateria da câmera.
 - Utilizando o Adaptador/Carregador CA AA-V15 opcional, é possível carregar a bateria BN-V11U/V12U/ V20U/V400U sem a câmera de vídeo. Entretanto, não se pode usá-lo como um Adaptador/Carregador CA.
 - Para evitar interferência na recepção, não utilize o Adaptador/Carregador CA próximo de um rádio.
 - O tempo de gravação é significativamente reduzido quando zoom ou o modo Espera de Gravação é repetidamente acionado ou o monitor LCD* é utilizado repetidamente.
 - Antes do uso prolongado, recomenda-se preparar baterias em número suficiente para cobrir 3 vezes o tempo de filmagem planejado.

* Somente GR-SXM367UB.

Ajustes de Data/Hora

- 1) Ajuste a Chave de Alimentação 12 para "M" enquanto mantém pressionado o Botão Travar 11 localizado na chave.
- 2) Pressione o Anel MENU 1. Aparece a Tela do Menu.
- 3) Gire o Anel MENU 1 para selecionar "► TO SYSTEM MENU" e pressione-o para mostrar SYSTEM MENU. Gire o Anel MENU 1 para selecionar "► NEXT" e pressione-o para mostrar a tela seguinte.
- 4) Gire o Anel MENU 1 para selecionar "DATE/TIME" e pressione-o. O menu DATE/TIME aparece.
- 5) Para ajustar "YEAR", "MONTH", "DAY" ou "TIME" (hora/minutos), gire o Anel MENU 1 para selecionar o item desejado e pressione-o. Quando o ajuste começar a piscar, gire o Anel MENU 1 até que o ajuste correto apareça e então pressione-o. O ajuste pára de piscar.
- 6) Quando nenhum destes ajustes ("YEAR", "MONTH", "DAY", "TIME") estiver piscando, gire o Anel MENU 1 para selecionar "EXIT" e então pressione-o. A Tela do Menu reaparece com a barra de destaque em "► RETURN".
- 7) Pressione o Anel MENU 1 para fechar a Tela do Menu.
 - Para mostrar a data e a hora na tela da câmera de vídeo ou em um monitor conectado, veja DATE/TIME DISP. [data/hora] (pág. 21) em SYSTEM MENU.
 - A data e a hora não ficarão guardadas na memória se a bateria do relógio descarregar-se. Contate um posto de Assistência Técnica Autorizada da JVC para trocá-la ou acerte a data/hora quando for necessário, antes de começar a filmar.

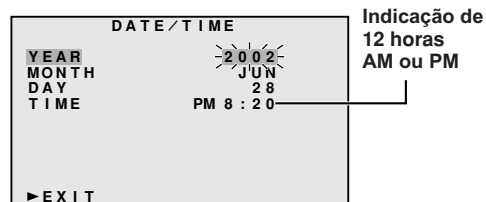
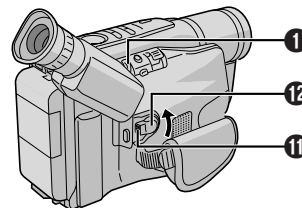



Ajuste da Empunhadeira

- 1) Separe a tira de Velcro.
- 2) Passe sua mão direita pela alça e segure a empunhadeira.
- 3) Ajuste o polegar e os dedos na empunhadeira para operar facilmente o Botão Iniciar/Parar Gravação 10 e a Alavanca do Zoom Motorizado 3. Ajuste a tira de Velcro, conforme sua preferência.

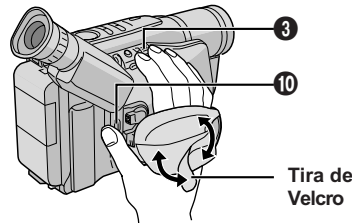

Ajuste do Visor Eletrônico

- 1) Ajuste a Chave de Alimentação 12 para "A" ou "M" enquanto mantém pressionado o Botão Travar 11 localizado na chave.
- 2) Gire o Controle de Ajuste de Dioptria 23 até que as indicações no visor estejam nitidamente focadas.

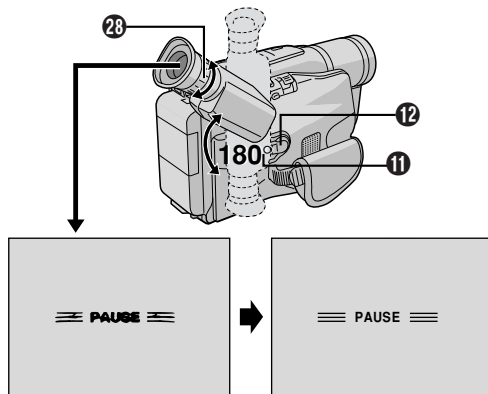

Montagem do Tripé

Alinhe o parafuso e o pino de direção da câmera no tripé com o engate de montagem do tripé 31. Então aperte o parafuso com firmeza.

CUIDADO

Quando for usar um tripé, certifique-se de montá-lo corretamente para dar estabilidade à câmera de vídeo. Não é recomendado o uso de tripés de pequeno porte, pois podem provocar quedas e causar danos ao aparelho.

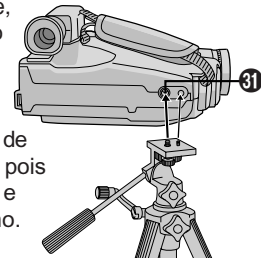

Para Colocar/Retirar a Fita

- 1) Abra completamente o monitor LCD*. Deslize EJECT 19 até o compartimento de fita se abrir. Não force para abrir.
- 2) Insira ou remova uma fita. Quando for inserir a fita, certifique-se de que a etiqueta esteja voltada para fora. 23 aparece quando uma fita é inserida.
- 3) Pressione o botão Fechar 27 para fechar o compartimento de fita até que se trave no lugar. Feche o monitor LCD*.
 - O fechamento do monitor LCD*, enquanto o compartimento de fita ainda estiver aberto, pode causar danos no monitor LCD*.
 - Certifique-se que a lingueta de proteção encontra-se na posição que possibilita gravações. Caso contrário, deslize a lingueta. Algumas fitas possuem linguetas removíveis. Caso a lingueta tenha sido removida, cubra o orifício com fita adesiva.
 - O compartimento de fita não poderá ser aberto, durante o modo de gravação da câmera de vídeo ou se o fornecimento de energia for interrompido.

* Somente GR-SXM367UB.

Fixação da Alça de ombro

Seguindo a ilustração, insira a alça através do passador 25, dobre-a de volta e a insira na fivela. Repita o procedimento para fixar a outra extremidade da alça ao outro passador 25, localizado sob a empunhadeira. Confirme se a alça não está torcida.

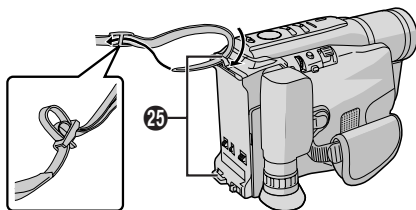

Compartimento de fita

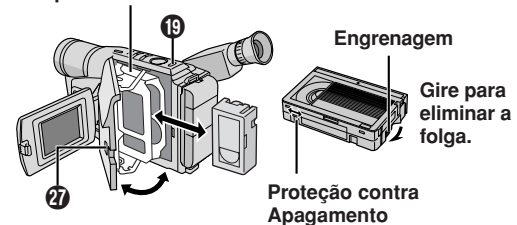



CONTROLES, CONECTORES E INDICADORES

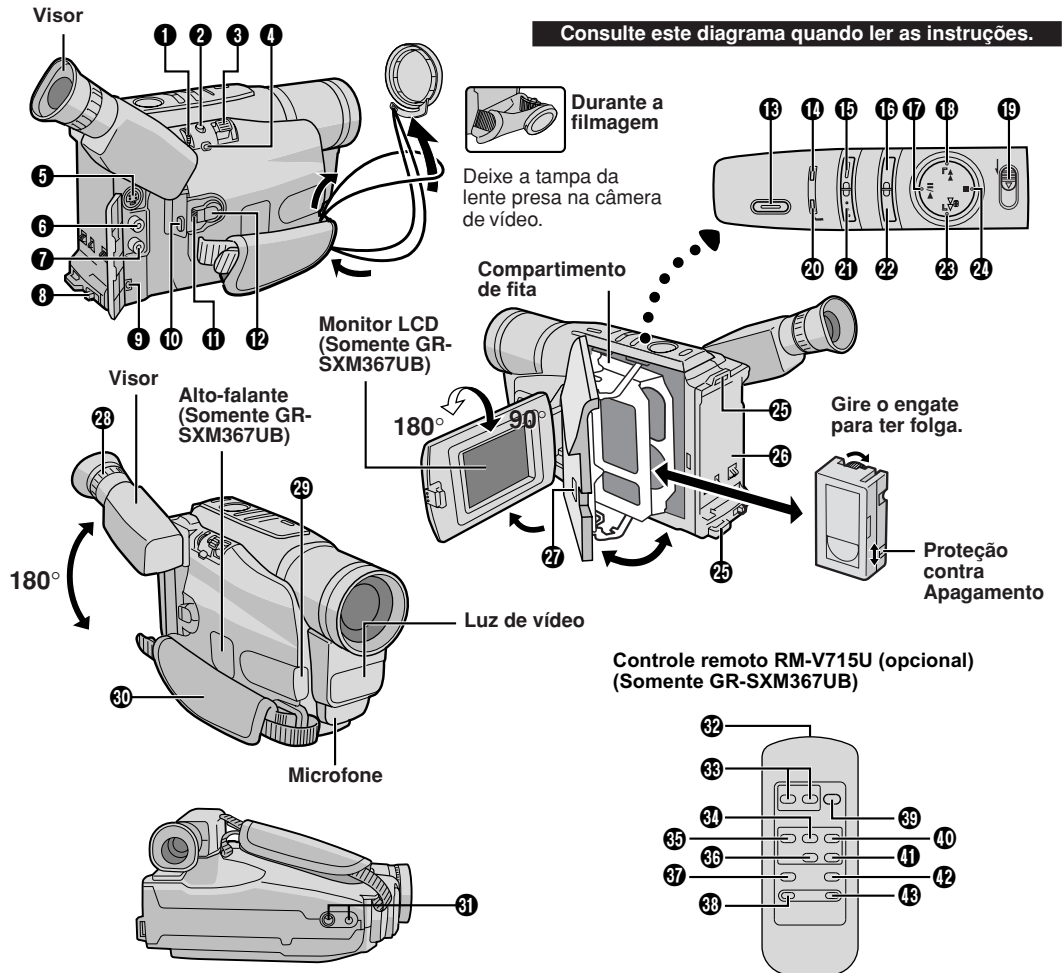

Indicações no Monitor LCD/Visor Eletrônico

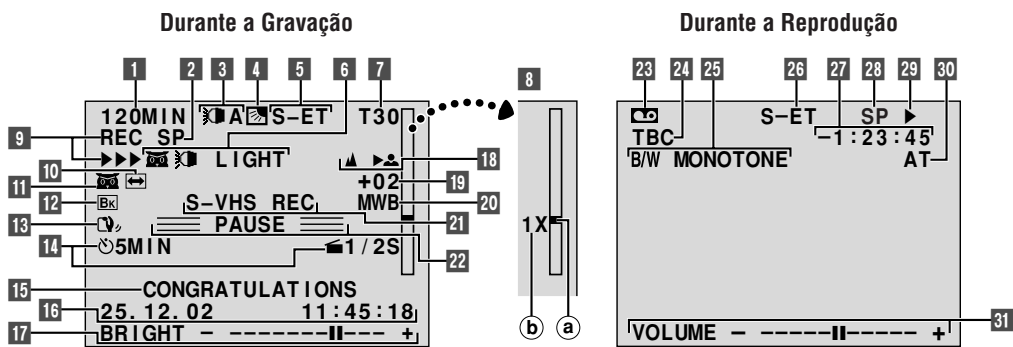

☞ pág. 26 para **Indicações de Advertência**



1	• Anel MENU [-, +]	pág. 18	1	Tempo Restante na Fita	pág. 21
	• Anel BRIGHT [-, +] ^{*1}	pág. 11	2	Indicador de Modo	pág. 20
	• Controle de Volume do Alto-falante [VOL.]* ¹	pág. 11	3	Indicador da Luz do Vídeo	pg. 13
	• Anel TRACKING [-, +]	pág. 14	4	Indicador da Compensação da Luz de Fundo	pg. 12
2	• Botão de Tomada Fotográfica [SNAPSHOT]* ¹	pág. 12	5	Indicador do Formato de Gravação (S/S-ET)	pág. 20
	• Botão para gravar 5 segundos [REC. 5-SEC] ^{*2}	pág. 12	6	• Indicador de Efeito Digital	pág. 24
3	Alavanca do Zoom Motorizado [T/W]	pág. 13		• Indicador de Programas AE.....	pág. 24
4	• Botão de Foco Manual [M] FOCUS	pág. 12		• Indicador de Iluminação Noturna* ²	pág. 23
	• Botão do Corretor de Base de Tempo [TBC]	pág. 14		• Indicador de Prontidão de Fusão/Passagem	pág. 23
5	Conector de Saída de S Vídeo [S]	pág. 15	7	Indicador de Comprimento da Fita	pág. 21
6	Conector de Saída de Áudio [A]	pág. 15	8	Barra Indicadora de Zoom	pág. 13
7	Conector de Saída de Vídeo [V]	pág. 15		a) Indicador do Nível de Zoom	
8	Chave de Liberação da Bateria [BATTERY RELEASE]	pág. 6		b) Índice Aproximado de Zoom	
9	Conector DC IN	pág. 6	9	Indicador de Gravação	pág. 11
10	Botão Iniciar/Parar Gravação	pág. 11	10	Indicador do Efeito Digital	pág. 24
11	Botão de Bloqueio	pág. 11	11	• Indicador de Programas AE	pág. 24
12	Chave de Alimentação [PLAY, OFF, A, M]	pág. 11		• Indicador de Iluminação Noturna* ²	pág. 23
13	Chave da Luz de Vídeo [LIGHT OFF/AUTO/ON] ^{*5}	pág. 13	12	Indicador de Prontidão de Fusão/Passagem	pág. 23
14	Lâmpada POWER	pág. 6	13	Indicador de Estabilizador de Imagem	pág. 18
15	Botão de Efeito Digital [DIGIFECT]	pág. 23	14	• Indicador do tempo de intervalo/tempo de gravação	pág. 21
16	Botão de Programas AE [PAE]	pág. 23		• Botão para gravar 5 segundos [REC. 5-SEC] ^{*3}	pág. 12
17	Botão de Reprodução/Pausa	pág. 11	15	Indicação de Título Instantâneo	pág. 19
18	• Botão de Avanço e Retomada de Cena [RETAKE F]	pág. 13	16	Indicação de Data/Tempo	pág. 21
	• Botão de avanço rápido [F]	pág. 11	17	Indicador do Nível de Brilho	pág. 11, 22
19	Chave EJECT	pág. 8	18	Indicador de Foco	pág. 12
20	Lâmpada CHARGE	pág. 6	19	Contador do Nível de Controle da Exposição	pág. 18
21	• Botão REFRESH	pág. 6	20	Indicador do Modo Equilíbrio de Branco	pág. 19
	• Botão NIGHT* ¹	pág. 23	21	Indicador de Gravação S-VHS/S-VHS ET	pág. 20
22	• Botão de Fusão/Passagem de Cenas [FADE/WIPE]	pág. 23	22	Indicador de Espera de Gravação	pág. 11
	• Botão de Reinício do Contador/Memória [COUNTER R/M]	pág. 14	23	Indicador de Fita	pág. 9
23	• Botão de Retrocesso e Retomada de Cena [RETAKE R]	pág. 13	24	Indicador TBC	pág. 14
	• Botão de Revisão Rápida [R]	pág. 13	25	Indicador de Efeito Especial de Reprodução* ²	pág. 14
	• Botão de retrocesso [R]	pág. 11	26	Indicador do Formato de Gravação (S/S-ET)* ⁵	pág. 20
24	• Botão de Parar [STOP]	pág. 11	27	Contador de fita	pág. 14
	• Botão de Compensação da Luz de Fundo [BACK LIGHT]	pág. 12	28	Indicador de Modo (SP/LP) de Gravação	pág. 20
25	Passadores da Alça de Ombro	pág. 8	29	Indicador de Fita Percorrida	
26	Suporte da Bateria	pág. 6		▶ : Reprodução	
27	Botão Fechar	pág. 8		▶▶ : Avanço rápido, Busca rápida progressiva	
28	Controle de Ajuste de Dioptria	pág. 8		◀◀ : Retrocesso, Busca rápida regressiva	
29	Sensor da Câmera			: Pausa	
	Tenha cuidado para não cobrir esta área; um sensor necessário para a imagem está embutido aqui.		30	Indicador de Tracking.....	pág. 14
30	Alça da Empunhadreira	pág. 8	31	• BRIGHT: Indicador do Nível de Brilho* ¹	pág. 11
31	Parafuso do Suporte do Tripé	pág. 8		• VOLUME: Indicador de Volume do Alto-falante* ¹	pág. 11
32	Janela de transmissão do feixe infravermelho.....	pág. 9			
33	Tecla (T/W) ZOOM	pág. 13, 24			
34	Tecla PLAY	pág. 11			
35	Tecla REW (funciona como o 23)				
36	Tecla Parar [STOP] (Funciona como o 24)				
37	Tecla INSERT	pág. 25			
38	• Tecla REC TIME	pág. 25			
	• Tecla ANIM.	pág. 25			
39	Tecla Iniciar/Parar (Funciona como o 10)				
40	Tecla FF (Funciona como o 18)				
41	Tecla PAUSE.....	pág. 11			
42	Tecla A.DUB	pág. 25			
43	• Tecla INT.TIME	pág. 25			
	• Tecla SELF TIMER (não habilitado)				

*1 Somente GR-SXM367UB.

*2 Somente GR-SX897.



GRAVAÇÃO

Definir REC MODE, S-VHS (S-VHS ET)*, TAPE LENGTH [comprimento da fita] e DATE/TIME em SYSTEM MENU.

(☞ pág. 18-22, "MENUS DE CONFIGURAÇÃO").

1 Tire a tampa da lente. Ajuste a Chave de Alimentação para "A" ou "M" enquanto mantém pressionado o Botão Travar **11** localizado na chave. **Filmagem utilizando o visor:** Certifique-se de que o monitor LCD* esteja fechado e bloqueado.

Filmagem utilizando o monitor LCD*: Certifique-se de que o monitor LCD* esteja completamente aberto. A câmera de vídeo passa para o modo Espera de Gravação e "PAUSE" **22** é mostrado.

• O visor e o monitor LCD* não podem ser utilizados simultaneamente nesta câmera. Portanto, ao abrir o monitor LCD* e girá-lo para cima a 180°, não será possível visualizar nenhuma imagem pelo visor, no entanto, será possível filmar a si mesmo, enquanto visualiza a própria imagem no monitor LCD*.

2 Pressione o botão Iniciar/Parar Gravação **10**. **REC** **9** aparece enquanto estiver gravando.

• Para parar a Gravação, pressione o Botão Iniciar/Parar Gravação **10**. A câmera de vídeo entra no modo de Espera de Gravação.

Para Ajustar o Brilho do Monitor LCD*, quando a Chave de Alimentação **12 estiver ajustada para "M", ajuste "LCD BRIGHT" (brilho do LCD) em SYSTEM MENU (MENUS DE CONFIGURAÇÃO, ☞ pág. 18, 22).**

Quando a Chave de Alimentação **12 estiver ajustada para "A" ou "OFF", não será possível realizar este ajuste.**

* Somente GR-SXM367UB.

REPRODUÇÃO

1 Insira uma fita (☞ pág. 8, "Para Colocar/Retirar a Fita").

2 Ajuste a Chave de Alimentação **12** para "PLAY" **11** enquanto mantém pressionado o Botão Travar **11** localizado na chave. Para iniciar a reprodução, pressione ►/II **17**.

Para parar temporariamente a reprodução (congelar a reprodução) pressione ►/II **17**.

Para parar a reprodução, pressione ■ **24**. Durante o modo Stop, pressione ◀◀ **23** para rebobinar ou ▶▶ **18** para avançar rápido. É possível buscar imagens em alta velocidade (Busca Shuttle) se pressionar ◀◀ **23** ou ▶▶ **18** durante a reprodução (se mantiver ◀◀ **23** ou ▶▶ **18** pressionados durante a reprodução, a busca prosseguirá, até liberar o botão). Para retomar a reprodução normal, pressione ►/II **17**.

Para GRAVAÇÃO DE VÍDEO/REPRODUÇÃO DE VÍDEO

• A câmera de vídeo desliga-se automaticamente após cerca de 5 minutos no modo Stop.

Para ligá-la novamente, ajuste a Chave de Alimentação **12** para "OFF" e então para "A", "M" ou "PLAY".

• Quando a Chave de Alimentação **12** é ajustada para "A", "M" ou "PLAY" e o monitor LCD* estiver aberto a um ângulo de 60° ou mais, ele ligará e o visor eletrônico desligará automaticamente para economizar energia.

• A imagem de reprodução pode ser assistida no visor eletrônico (com o monitor LCD* fechado), no monitor LCD* ou num televisor conectado (☞ pág. 15, "Conexões para TV/VCR").

• Para tirar as indicações, ☞ pág. 21, SCREEN ou OSD OUTPUT em SYSTEM MENU.

• Para ajustar o volume do alto-falante*, deslize VOL. **1** na direção de "+" para aumentar ou de "-" para abaixar o volume. Durante a filmagem o som não é ouvido pelo alto-falante*.

• Aparecem barras de ruído e a imagem pode se tornar branca e preta durante a Busca Shuttle. Isto é normal.

• Se TBC (☞ pág. 14) for acionado durante o modo Congelado, não aparecerão as barras do som (Somente GR-SXM367UB).

* Somente GR-SXM367UB.





CARACTERÍSTICAS BÁSICAS

Snapshot (Somente GR-SXM367UB)

É possível gravar em uma fita imagens estáticas que parecem fotografias.

1) Efetue a operação 1 de "GRAVAÇÃO" (☞ pág. 11).

2) Pressione SNAPSHOT ②.

- Haverá uma interrupção momentânea do obturador da câmera juntamente com o efeito sonoro de um obturador fechando.
- É possível realizar uma tomada fotográfica durante a reprodução, entretanto neste caso não há efeito sonoro.

5Sec. Rec (Gravação de 5 segundos)

(Somente GR-SX897)

Para gravar cenas de 5 segundos e para obter mudanças de cenas como as vistas nos programas de televisão.

1) Assegure-se que o modo de gravação esteja definido em "SP".

2) No modo Espera de Gravação, pressione 5SEC. REC ②. Aparece 5S ⑩ e 5Sec. Rec é reservado.

3) Pressione o botão Iniciar/Parar Gravação ⑩. A gravação inicia e para depois de 5 segundos, a câmera de vídeo volta automaticamente para o modo Espera de Gravação.

4) Para cancelar a função de gravação de 5 seg. pressione novamente 5SEC. REC ② para 5S ⑩ desaparecer.

• Não será possível ativar a Fusão/Passagem de Cenas (☞ pág. 23) se pressionar 5.SEC. REC ②.

Compensação da Luz de Fundo

Para aumentar rapidamente o brilho do que estiver filmando em relação ao fundo.

1) Pressione BACK LIGHT ④ durante a filmagem.

"☞" aparece, o que estiver filmando torna-se mais brilhante.

2) Para cancelar a Compensação da Luz de Fundo, pressione outra vez BACK LIGHT ④.

"☞" desaparecerá e o brilho retorna ao nível anterior.

• A compensação da luz de fundo funciona em ambos os modos de filmagem ("A" ou "M").

• Se usar BACK LIGHT ④ o que estiver filmando pode tornar-se brilhante demais e causar uma imagem desbotada ou branca.

• BACK LIGHT ④ não pode ser usado quando o modo manual de Controle da Exposição (☞ pág. 18) estiver ativado.

Foco Automático/Manual

Se não obter o foco correto com o Foco Automático, use o Foco Manual.

1) Ajuste a Chave de Alimentação ⑫ para "M" enquanto mantém pressionado o Botão Travar ⑪ localizado na chave.

2) Pressione M FOCUS ④. "▲▲" aparecerá.

3) Para focalizar um objeto mais distante, gire o anel MENU ① para cima.

"◀" aparece e pisca.

Para focalizar um objeto mais próximo, gire o anel MENU ① para baixo.

"▶" aparece e pisca.

4) Para cancelar o Foco Manual, pressione FOCUS ④. "▲▲" desaparecerá e o Foco Automático será ativado.

• Quando o nível de foco não puder ser regulado para mais longe ou mais perto, "▲" ou "▲" irá piscar.





Luz de Vídeo

Para iluminar a cena quando a luz natural estiver muito fraca.

Se pressionar LIGHT (Luz) **18** o modo de Luz de Vídeo muda conforme a seqüência abaixo:

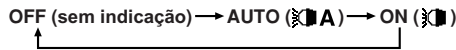

OFF : Desliga a luz.

AUTO : Liga automaticamente a luz quando a câmera de vídeo capta uma iluminação insuficiente da cena.

ON : Mantém sempre a luz acesa enquanto a câmera de vídeo estiver ligada.

- É recomendável definir M.W.B. (pág. 19) para no CAMERA MENU quando usar a luz do vídeo.
- Mesmo que o indicador de carga da bateria () não pisca caso a carga da bateria estiver baixa, a câmera de vídeo poderá desligar-se automaticamente quando a luz de vídeo for ligada ou quando se iniciar a gravação com a luz de vídeo ligada.
- Se o modo de Luz de Vídeo estiver ajustado em "AUTO":
 - Dependendo das condições de iluminação, a luz de vídeo poderá ficar piscando. Pressione LIGHT **18** várias vezes até "ON" (ligado) ou "OFF" (desligado) ser selecionado conforme desejado.
 - Enquanto o modo Esportes ou Alta Velocidade de Obtenção estiver acionado, a luz de vídeo provavelmente ficará acesa. Enquanto o modo Crepúsculo estiver acionado, a luz não se acenderá. (pág. 24, "Programas AE com Efeitos Especiais").

PERIGO

- A luz de vídeo pode tornar-se extremamente quente. Não a toque enquanto estiver em funcionamento ou logo após ter sido desligada; caso contrário, poderão ocorrer sérias lesões.
- Não coloque a câmera de vídeo dentro do estojo de transporte imediatamente após a utilização da luz de vídeo, pois esta permanece extremamente quente por algum tempo.
- Quando a luz de vídeo estiver ligada, mantenha uma distância de aproximadamente 30 cm entre ela e as pessoas ou objetos.
- Não a utilize nas proximidades de materiais inflamáveis ou explosivos.
- Recomenda-se consultar um Posto de Assistência Técnica JVC mais próximo para a substituição da luz de vídeo.



Zoom

Produz o efeito de aproximação/afastamento ou uma mudança instantânea na magnificação da imagem.

Este sistema chama-se Zoom Digital.

- Deslize a alavanca de ativação do zoom **3** na direção de "T" para aumentar o zoom, ou de "W" para diminuir o zoom.
- Quanto mais rapidamente a Alavanca do Zoom do Motorizado for deslizada **3**, mais rápida será também a ação do zoom.
- A focagem pode tornar-se instável durante o Zoom. Neste caso, ajuste o zoom durante a Espera de Gravação, fixe o foco usando a focagem manual (pág. 12, "Foco Automático/Manual") e então efetue o zoom de aproximação ou de afastamento no modo de Gravação.
- O indicador do nível de zoom **8**-**9** move-se durante o zoom. Quando o indicador **8**-**9** atingir o topo da barra indicadora do zoom, toda a magnificação se dará através do processamento digital.
- A qualidade da imagem poderá sofrer na utilização do Zoom Digital. Para desativar o Zoom Digital, ajuste "D.ZOOM" (pág. 20) para "OFF" em SYSTEM MENU.
- O zoom digital não pode ser utilizado quando o modo "VIDEO ECHO" (pág. 24, "Efeitos Digitais") estiver ativado.

Revisão Rápida

Verificar o final da última gravação.

- 1) Certifique-se de que a câmera de vídeo está no modo Espera de Gravação.
- 2) Pressione **23** e libere-o rapidamente. A fita rebobina-se por aproximadamente 1 segundo e reproduz-se automaticamente e então dá uma pausa no modo Espera de Gravação para a próxima tomada.
- Pode ocorrer distorção no início da reprodução. Isso é normal.

Retomada de Cena

Para regravar determinados segmentos.

- 1) Certifique-se de que a câmera de vídeo esteja no modo Espera de Gravação.
- 2) Mantenha pressionado um dos dois botões RETAKE **18** ou **23** para alcançar o ponto de início da nova gravação. Pressione **18** para avançar rapidamente a fita e pressione **23** para retrocedê-la.
- 3) Pressione o Botão Iniciar/Parar Gravação **10** para iniciar a gravação.
- Barras de ruído aparecem e as imagens podem tornar-se monocromáticas ou escurecidas durante a Retomada de Cena. Isso é normal.





Tracking

Elimina as barras de interferência que aparecem na tela durante a reprodução. O pré-ajuste de fábrica é Tracking Automático:

- 1) Pressione o Anel TRACKING ① durante aprox. 2 segundos. "MT" ③① aparece.
 - 2) Gire o Anel TRACKING ① de maneira que as barras de interferência desapareçam.
- Para retornar ao Tracking Automático, pressione o Anel TRACKING ① durante aprox. 2 segundos ou ajuste a Chave de Alimentação ⑫ para "OFF" e depois retorne para "PLAY". "AT" ③① passará a piscar. Quando o Tracking Automático terminar, a indicação desaparecerá.
 - Quando aparecerem barras de ruído durante a reprodução, a câmera de vídeo passará para o modo Auto Tracking então "AT" ③① aparecerá.
 - O Tracking Manual pode não funcionar com fitas gravadas em outros videocassetes ou câmeras de vídeo.

TBC (Corretor de Base de Tempo)

Retira distorções dos sinais de vídeo flutuantes para transmitir uma imagem estável mesmo com fitas antigas.

Para ativar/desativar o modo TBC, pressione TBC ① durante a reprodução por mais de 1 segundo. Quando o modo TBC for ativado, "TBC" ②④ aparece indicado.

- O indicador "TBC" ②④ fica verde (cinzento com um visor preto e branco) enquanto TBC estiver ativado, e branco enquanto TBC não estiver ativado.
- TBC não funciona durante a imagem congelada e procura de diafragma (☞ pág. 11).
- Pode levar alguns segundos antes de TBC realmente começar a funcionar.
- A imagem pode ser distorcida se o modo TBC for ativado ou desativado nos pontos edit-in/-out ou quando reiniciar a leitura depois de pará-lo ou de procura de diafragma (☞ pág. 11).
- Se a leitura de imagens for distorcida com TBC ativado, desative o TBC.

Memória do Contador

Facilita localizar um trecho específico da fita.

- 1) Pressione COUNTER R/M ⑳ e mantenha pressionado por mais de 1 segundo. O contador ㉓ se reajusta para "0:00:00".
 - 2) Pressione COUNTER R/M ⑳ por menos de 1 segundo. "M" aparece.
 - 3) Após gravar ou reproduzir, pressione ■ ㉒, e então ◀ ㉑. A fita para automaticamente em 0:00:00 ou próximo disso.
 - 4) Pressione ▶/II ㉗ para iniciar a reprodução.
- A memória do contador funciona nos modos de Avanço Rápido e Retrocesso da fita.
 - Para desativar a Função Memória do Contador, pressione COUNTER R/M ⑳ por menos de 1 segundo, de forma que "M" desapareça.

Efeitos Especiais de Reprodução

(Somente GR-SXM367UB)

Permite acrescentar efeitos criativos para a imagem de reprodução. (☞ pág. 24, "Efeitos Digitais").

- 1) Ative o modo "TBC" e "Tracking Automático".
 - 2) Pressione DIGIFECT ⑮ repetidamente até que modo ㉕ desejado apareça.
- Para cancelar o efeito, selecione "OFF".
 - NEGA POSI, MOSAIC e STRETCH não são disponíveis.
 - Os Efeitos Especiais de Reprodução não funcionam durante a busca rápida (☞ pág. 11).
 - O modo do efeito selecionado não pode ser modificado durante a reprodução estática (☞ pág. 11).



Conexões para TV/VCR

- 1) Certifique-se de que todos os equipamentos estejam desligados.
 - 2) Conecte a câmera de vídeo a um televisor ou videocassete. Conecte a saída do videocassete na entrada do televisor.
 - 3) Ligue todos os aparelhos. Ajuste o videocassete para o modo de entrada AUX e ajuste o televisor para o modo VIDEO.
- Use o Adaptador/Carregador CA para fornecimento de energia.
 - Certifique-se de ajustar o nível de som do televisor ao nível mínimo para evitar um aumento súbito de som, quando a câmera de vídeo for ligada.
 - Se o seu televisor ou alto-falantes não forem especialmente blindados, não coloque os alto-falantes nas proximidades do televisor, pois poderá ocorrer interferências na imagem de reprodução da câmera de vídeo.
 - A conexão do cabo S-Video pode melhorar a qualidade de imagem. O cabo S-Video é um opcional. Utilize exclusivamente o seguinte cabo: YTU91146A S-Video.

Consulte um posto de Assistência Técnica da JVC para obter maiores informações sobre esta disponibilidade. Caso um cabo possua apenas um filtro, a extremidade mais próxima do filtro deverá ser conectada à câmera de vídeo.

Cópia de Fita

- 1) Ligue a câmera de vídeo e o gravador de vídeo (☞ "Conexão a um TV/VCR"). Ajuste a Chave de Alimentação 12 para "PLAY" enquanto mantém pressionado o Botão Travar 11 localizado na chave, ligue a alimentação do videocassete e coloque as fitas apropriadas na câmera e no videocassete. Ative os modos AUX e Pausa de gravação do videocassete.
 - 2) Pressione ►/II 17 para encontrar o ponto um pouco antes do corte. Quando chegar lá, pressione ►/II 17 novamente.
 - 3) Pressione ►/II 17 e ative o modo de Gravação do gravador de vídeo.
 - 4) Ative o modo de pausa de gravação do videocassete e pressione ►/II 17.
- Repita os passos de 2) a 4) para fazer edições adicionais, e então pare o videocassete e a câmera de vídeo quanto tiver terminado.

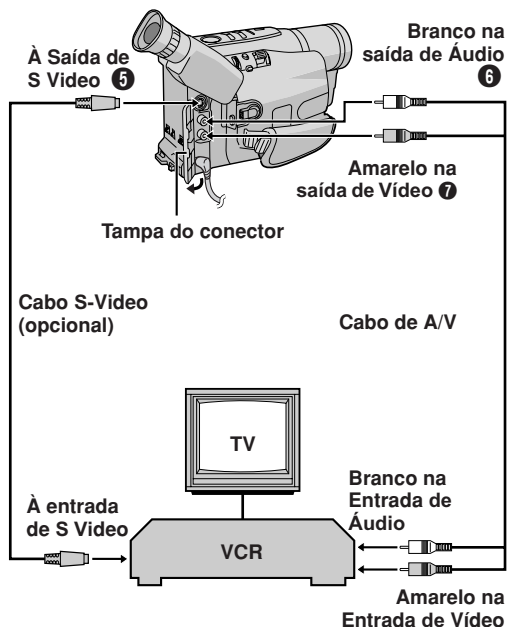



Para Utilizar o Adaptador de Fita (opcional)

Use-a para reproduzir uma fita de vídeo S-VHS-C/ VHS-C gravada, com esta câmera.

- 1) Deslize a tampa da pilha para retirá-la e instale uma pilha "R6 tamanho AA" e depois recoloque a tampa.
 - 2) Deslize o fecho para abrir a porta do compartimento. Introduza a fita de vídeo e feche a porta do compartimento.
 - 3) Insira o adaptador de fita no videocassete e realize a reprodução da fita.
 - 4) Deslize o fecho e a porta do compartimento se abre automaticamente. Isto pode levar cerca de 10 segundos. Não tente forçar a abertura do adaptador. Em seguida, coloque um dedo no orifício, empurre para cima e retire a fita.
- Durante a colocação e retirada da fita, não toque os carretéis de segurança e proteção da fita.
 - Fitas gravadas no modo S-VHS ou S-VHS ET não podem ser reproduzidas num videocassete VHS comum. A reprodução é possível com um videocassete equipado com a função S-VHS.
 - Durante a reprodução de efeitos especiais (câmera lenta, imagem fixa etc.), a imagem pode vibrar ou podem aparecer barras de ruído na tela.
 - Para gravar em um videocassete, usando uma fita de vídeo compacta e o adaptador, cubra a lingueta de proteção de gravação com fita adesiva.

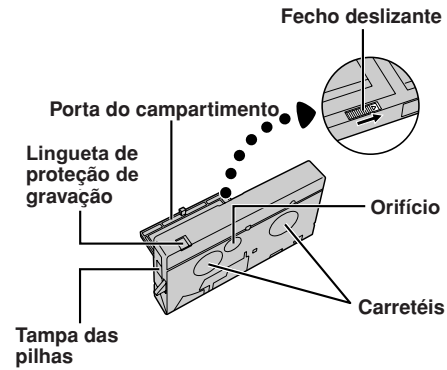



INSTRUÇÕES

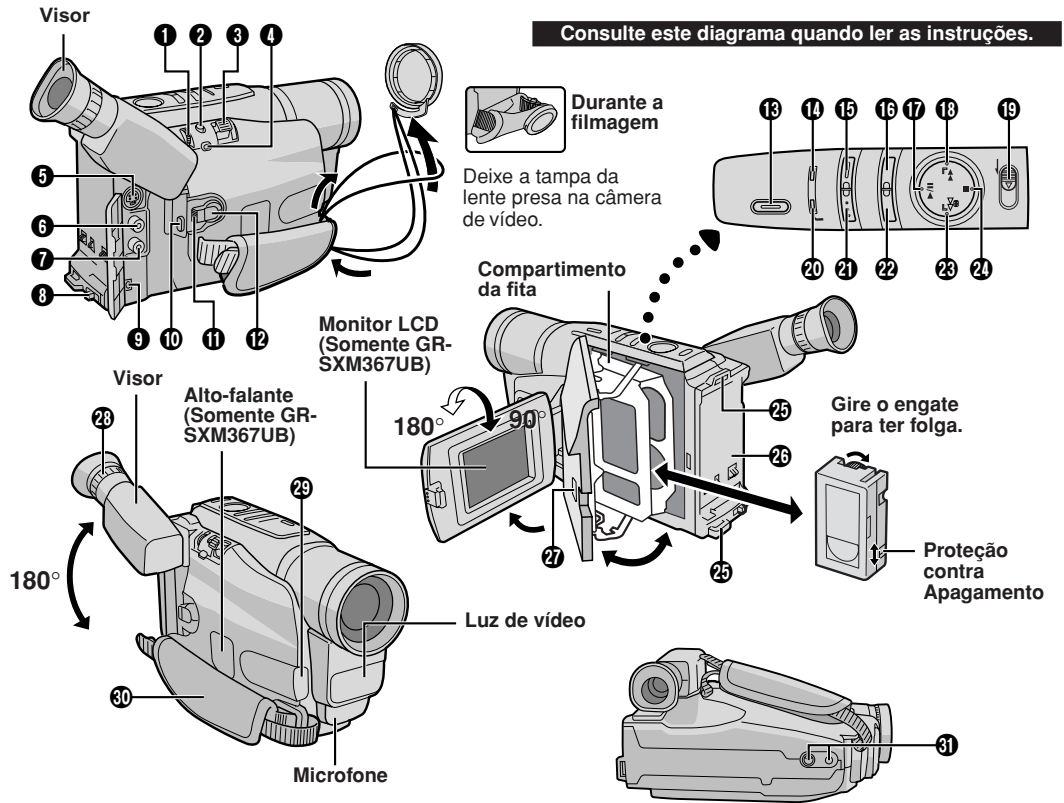

Indicações no Monitor LCD/Visor Eletrônico

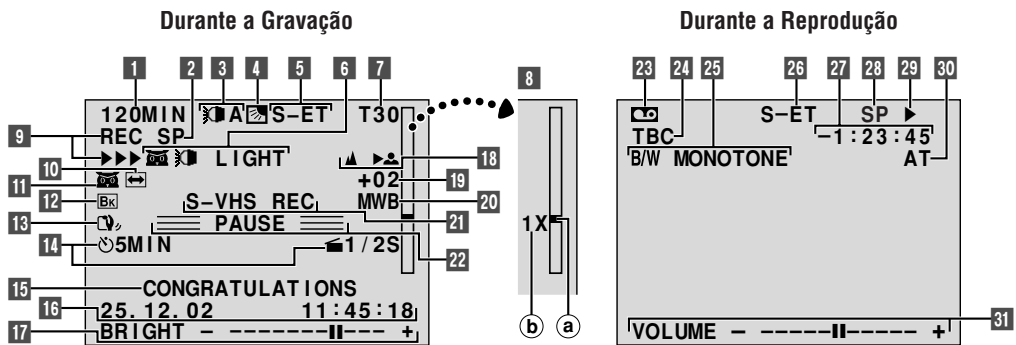

☞ pág. 26 para **Indicações de Advertência**





MENUS DE CONFIGURAÇÃO

1 Ajuste a Chave de Alimentação **12** para "M" enquanto mantém pressionado o Botão Travar **11** localizado na chave.

2 Pressione o Anel MENU **1**. A Tela do Menu aparece. Gire o Anel MENU **1** para selecionar a função desejada.

- Para ir de CAMERA MENU para SYSTEM MENU, gire o Anel MENU **1** para selecionar "▶TO SYSTEM MENU" e pressione-o. SYSTEM MENU é composto de 2 telas. Para prosseguir para a tela seguinte, gire o Anel MENU **1** para selecionar "▶NEXT" e pressione-o.
- Para retornar a CAMERA MENU a partir da tela 2 de SYSTEM MENU, gire o Anel MENU **1** para selecionar "▶TO CAMERA MENU" e pressione-o.

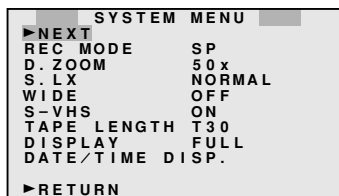
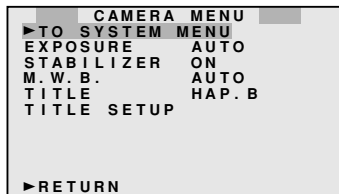

3 Pressione o Anel MENU **1** para exibir o Menu de Ajuste e gire-o para selecionar o ajuste desejado.

4 Pressione o Anel MENU **1**. A Tela do Menu reaparece e a barra de destaque está sobre "▶RETURN". Pressione o Anel MENU **1**. A tela normal reaparece.

CAMERA MENU

EXPOSURE

O ajuste manual da exposição é recomendando nas seguintes situações:

- Durante filmagens usando iluminação invertida ou quando o fundo de cena for demasiadamente claro.
- Durante filmagens sobre um fundo com reflexo natural, tal como numa praia ou numa estação de esqui.
- Quando o fundo estiver excessivamente escuro ou a cena iluminada.

1) Gire o Anel MENU **1** para selecionar "MANUAL" e em seguida, pressione-o.

2) **Para clarear a imagem**, gire o Anel MENU **1** para cima.

Para escurecer a imagem, gire o Anel MENU **1** para baixo.

O nível do controle da exposição aumenta/ diminui (máximo ± 06).

STABILIZER (ESTABILIZADOR)

O Estabilizador de Imagem compensa imagens instáveis causadas por tremulação da câmera de vídeo, particularmente quando se utilizar altas magnificações.

ON : O Estabilizador de Imagem está ativado. "Q" **13** aparece.

OFF : O Estabilizador de Imagem está desativado. "Q" **13** desaparece.

• Pode não ser possível estabilizar a imagem em determinadas condições, inclusive se as mãos tremerem demais.

• "Q" **13** começará a piscar se não for possível usar o estabilizador.

• Não será possível ligar esta função durante os modos "Night-Alive*", "CLASSIC FILM*", "STROBE*" e "VIDEO ECHO*" (ver pág. 24, "Efeitos Digitais").

* Somente GR-SXM367UB.



M.W.B.

Se o equilíbrio do branco estiver correto, todas as outras cores serão reproduzidas com precisão.

- AUTO** : O equilíbrio do branco é ajustado automaticamente.
- FINE** : Ao ar livre num dia ensolarado.
- CLOUD** : Ao ar livre num dia nublado.
- HALOGEN** : Quando uma luz de vídeo ou uma iluminação similar for usada.

MWB: O Equilíbrio do Branco é ajustado manualmente. Segure uma folha de papel branco em frente da cena. Ajuste o zoom ou posicione-se de forma que o papel branco preencha toda a tela. Se for difícil focalizar o papel branco, ajuste o foco manualmente (☞ pág. 12, “Foco Automático/Manual”). Pressione o Anel MENU **1** até “MWB” começar a piscar. Quando o ajuste for completado, “MWB” para de piscar.

- Uma vez regulado manualmente, a definição será mantida, mesmo que a alimentação seja desligada ou a bateria removida.
- O equilíbrio do branco não pode ser utilizado quando o modo “SEPIA” ou “MONOTONE” (☞ pág. 24, “Efeitos Digitais”) estiver ativado.

TITLE

Possibilita sobrepor um dos oito títulos estabelecidos.

- **15** mostra o título selecionado, que permanece até OFF ser selecionado.

TITLE SETUP (AJUSTE DO TÍTULO)

Ajuste os parâmetros para TITLE (TÍTULO).

- SIZE (tamanho)** : Quando “LARGE” (grande) estiver selecionado, o tamanho do título será o dobro do “NORMAL” na vertical. Mesmo se estiver selecionado “LARGE”, se selecionar o modo “WIDE” (largo) (☞ pág. 20, “SYSTEM MENU”) o tamanho retornará automaticamente para “NORMAL”.

- SCROLL (rolagem)** : Se estiver “ON” (ligado), o título será percorrido da direita para a esquerda.

- LANGUAGE (idioma)**: Selecione o idioma (ENGLISH, FRENCH, SPANISH, PORTUGUESE) para o TITLE (TÍTULO).

Para definir “SIZE”, “SCROLL” ou “LANGUAGE”, gire o Anel MENU **1** para selecionar o item desejado e pressione-o. Quando a indicação começar a piscar, gire o Anel MENU **1** para selecionar a indicação desejada e pressione. A indicação para de piscar.





SYSTEM MENU

Esta Tela do Menu não pode ser acessada durante a gravação.

REC MODE

Possibilita definir o modo de gravação. "EP" (Reprodução Prolongada) que é mais econômico, proporcionando três vezes o tempo de gravação padrão.

- Se o modo de gravação, for alterado durante a gravação, a imagem da reprodução ficará borrada no ponto da mudança.

D. ZOOM

É possível efetuar o zoom a partir de 16X (limite do zoom óptico) a um máximo de 50X ou 700X de magnificação digital.

Quando regulado em "OFF" somente o zoom óptico (aumento máximo 16x) pode funcionar.

S.LX

MAX: Para gravar uma cena em um ambiente escurecido, quando é mais conveniente filmar a cena com uma imagem mais clara, mesmo que a imagem se torne levemente grosseira.

NORMAL: Para gravar uma cena em um ambiente pouco iluminado, quando é mais conveniente filmar com uma imagem menos grosseira, embora a cena se torne levemente mais escura.

OFF: Permite-lhe filmar cenas escuras sem o ajuste da intensidade de brilho da imagem.

WIDE

Quando ajustado em "ON" barras pretas serão inseridas no topo e na base da tela para obter um efeito de tela larga, como no cinema.

Quando o modo "WIDE" (largo) estiver ativado, não será possível selecionar "LARGE" no ajuste do Título (tamanho) (☞ pág. 18, "CAMERA MENU").

S-VHS (S-VHS ET)

ON: Com uma fita S-VHS, "S" aparecerá e a câmera de vídeo gravará em S-VHS.

Com uma fita VHS, "S-ET" aparecerá e a câmera de vídeo gravará com qualidade de imagem S-VHS, denominada Super VHS ET (Tecnologia de Expansão). S-VHS REC aparecerá durante a gravação.

OFF: Grava em VHS uma fita VHS ou S-VHS.

- Fitas de vídeo JVC EHG (Categoria Extra Alta) são recomendadas para resultados superiores. Utilize fitas S-VHS para guardar gravações por um período prolongado ou para a gravação de cenas importantes, pois tais fitas possibilitam gravações e reproduções de melhor qualidade.
- Em algumas fitas, a melhor qualidade de imagem pode não ser obtida, mesmo com gravações S-VHS ET. Recomenda-se efetuar uma gravação teste de antemão para se certificar de que os melhores resultados serão obtidos.
- Se o modo S-VHS ET ou o formato de gravação for alterado durante uma gravação, a imagem de reprodução aparecerá borrada no ponto da alteração.
- É recomendado que uma fita gravada nesta câmera de vídeo seja vista nesta mesma câmera.
- Fitas gravadas no modo S-VHS ou S-VHS ET podem ser reproduzidas não somente nesta câmera de vídeo, como também num videocassete Super VHS.
 - Fitas gravadas no modo S-VHS ET não podem ser reproduzidas em alguns tipos de videocassete, incluindo alguns da JVC.
- Fitas gravadas no modo S-VHS ou S-VHS ET não podem ser reproduzidas corretamente num videocassete VHS normal.
- S-VHS ET não funciona com fitas S-VHS.
- Para evitar ruídos na tela, não execute a Reprodução de Imagens Estáticas ou a Busca Rápida repetidamente.
- Se a imagem apresentar muita tremulação ou ruído, utilize uma fita de limpeza.





TAPE LENGTH

Permite o ajuste do comprimento da fita de acordo com a fita utilizada: T20=20 minutos, T30=30 minutos, T35=35 minutos, T40=40 minutos.

- Tempo restante da fita **1** estará correto somente se o comprimento correto da fita tiver sido selecionado.

DISPLAY

FULL: Faz as indicações da câmera de vídeo aparecerem no monitor LCD*/visor eletrônico durante a reprodução ou gravação.

SIMPLE: Faz as seguintes indicações desaparecerem do monitor LCD*/visor eletrônico durante a gravação ou reprodução: , tempo restante da fita, , comprimento da fita ( pág. 9, 17).

DATE/TIME DISP.

Faz aparecer os parâmetros de data/hora na câmera de vídeo ou em um monitor conectado (acerte antes DATE/TIME em SYSTEM MENU ( pág. 7).

- A indicação selecionada pode ser gravada. Caso não queira gravar a exibição, selecione o modo OFF antes de filmar.
- No modo AUTO DATE, a câmera de vídeo grava a data aproximadamente 5 segundos quando começar a gravar, se a data é alterada, uma fita for inserida ou AUTO DATE for selecionado. A data será substituída depois de 5 segundos por "AUTO DATE", mas isto não será gravado.

OSD OUTPUT



ON: Indicações são mostradas na tela.

OFF: As indicações na tela são apagadas, exceto Data/Hora, Título instantâneo e Indicação de advertência.

REC TIME

É possível filmar uma série de imagens da mesma cena, cada qual levemente diferente uma das outras, durante um curto período de tempo. (Animação). REC MODE deve ser ajustado em "SP".

Selecione o tempo de gravação que desejar e pressione o Botão Iniciar/Parar Gravação **10** depois do enfoque da cena.

- O controle remoto (opcional) também pode ser utilizado para este ajuste* ( pág. 24, "Animação e Lapso de Tempo").
- Não é possível efetuar a Fusão/Passagem de cenas.
- Esta função é cancelada se a energia for interrompida ou se a fita for retirada.
- Para usar esta função, é recomendado que SCROLL de TITLE SETUP ( pág. 18, 19) esteja desativada "OFF".



* Somente GR-SXM367UB

INT. TIME

É possível gravar seqüencialmente em intervalos de tempo pré-ajustados. Deixando a câmera de vídeo focalizada em uma cena específica, é possível gravar mudanças sutis durante um período de tempo prolongado (Intervalo de Tempo). REC MODE deve ser colocado em "SP".

(Observe que é necessário ajustar REC TIME (Animation) (tempo de gravação – animação) no menu SYSTEM antes de realizar a função INT. TIME (Time-Lapse).)

Selecione o tempo de gravação que desejar e pressione o Botão Iniciar/Parar Gravação **10** depois do enfoque da cena.

- O controle remoto (opcional) também pode ser utilizado para este ajuste* ( pág. 24, "Animação e Lapso de Tempo").
- Não é possível as cores aparecerem e desaparecerem aos poucos.
- Esta função é cancelada se a energia for interrompida ou se a fita for tirada.
- Para usar esta função, é recomendado que SCROLL de TITLE SETUP ( pág. 19) esteja desativada "OFF".

TELE MACRO

Quando ajustada em "ON", é possível filmar uma cena no maior tamanho possível a uma distância de aproximadamente 60 cm. Dependendo da magnificação do zoom, a imagem pode ficar fora de foco.



DEMO MODE

Demonstra certas funções, tais como Fusão/ Passagem de Cenas, etc. Disponível quando a Chave de Alimentação **12** for ajustada em "A" ou "M" e "DEMO MODE" for ajustada em "ON" (pré-estabelecida na fábrica). Se realizar qualquer operação durante a demonstração, fará com que a mesma pare temporariamente. Ajuste em OFF para parar completamente.

- Quando uma fita de vídeo, cuja lingüeta de Proteção Contra Apagamentos estiver na posição que permita gravações, for inserida na câmera de vídeo, a demonstração não estará disponível.
- Se não retirar a tampa da lente, não será possível ver as alterações atuais da Demonstração Automática ativada no monitor LCD* ou no visor eletrônico.

* Somente GR-SXM367UB.

DATE/TIME

Permite o ajuste de data e hora atual.

(☞ pág. 7)

LCD BRIGHT (BRILHO DO MONITOR LCD)

Para ajustar o brilho do monitor LCD*, efetue as seguintes operações rapidamente (intervalo máximo de aproximadamente 1 segundo entre elas):

- 1) Selecione "LCD BRIGHT" (brilho LCD) no SYSTEM MENU. Aparece a mensagem de "BRIGHT ON" (brilho ligado).
- 2) Pressione o Anel BRIGHT **1** para voltar à visualização normal.
- 3) Gire o Anel BRIGHT **1** para visualizar o indicador do nível de brilho **17**.
- 4) Gire o Anel BRIGHT **1** até atingir a intensidade de brilho adequada. Solte o Anel BRIGHT **1**, o indicador desaparecerá e o ajuste estará completo.

* Somente GR-SXM367UB.





FUNÇÕES AVANÇADAS

Iluminação Noturna (Somente GR-SXM367UB)

Torna os objetos ou áreas escuras mais iluminados do que estariam quando sob uma boa iluminação natural.

- 1) Ajuste a Chave de Alimentação 12 para "A" ou "M" enquanto mantém pressionado o Botão Travar 11 localizado na chave.
- 2) Pressione NIGHT-SCOPE 21 repetidamente até que o modo desejado apareça.

A NIGHT AUTO: A velocidade de obturação é ajustada automaticamente (máximo 0,4 seg.).

1 NIGHT 10X (somente quando a Chave de Alimentação 12 estiver ajustada em "M"): A velocidade de obturação é ajustada em 0,3 segundo para proporcionar 20 vezes mais de sensibilidade.

2 NIGHT 60X (somente quando a Chave de Alimentação 12 estiver ajustada em "M"): A velocidade de obturação é ajustada em 1 segundo para proporcionar 60 vezes mais de sensibilidade.

LIGHT (luz) (somente quando a Chave de Alimentação 12 estiver ajustada em "M"): A luz da câmera estará ligada e a velocidade do obturador será ajustada automaticamente (0,4 seg. no máximo).

- Para cancelar o efeito, pressione NIGHT 21 repetidamente até que "OFF" apareça.
- Durante a Iluminação Noturna, os seguintes recursos não podem ser ativados: "Estabilizador de Imagem", "Programas AE com Efeitos Especiais", "Efeitos Digitais" e "S.LX" em CAMERA MENU (pág. 20).
- A Iluminação Noturna não funciona quando o Modo da luz do vídeo 18 estiver ajustado para "AUTO" ou "ON" (pág. 13, "Luz de Vídeo").
- Durante a Iluminação Noturna, poderá ser difícil ajustar o foco da câmera de vídeo. Recomenda-se o uso de um tripé para evitar esse problema.

Fusão/Passagem de Cenas

Quando começar a filmar, as cores aparecem aos poucos e no fim da gravação desaparecem aos poucos.

- 1) Ajuste a Chave de Alimentação 12 para "M" enquanto mantém pressionado o Botão Travar 11 localizado na chave.
- 2) Pressione FADE/WIPE 22 repetidas vezes até que o modo desejado apareça.
- 3) Pressione o Botão Iniciar/Parar Gravação 10 para ativar a Fusão/Passagem de abertura/encerramento.

• Mantendo-se pressionado o botão Iniciar/Parar Gravação 10 pode-se estender o comprimento da Fusão ou passagem de abertura/encerramento.

• Para cancelar, pressione FADE/WIPE 22 várias vezes até aparecer "OFF".

FADER (Fusão): Efetua a fusão de abertura ou encerramento para uma tela negra.

MOSAIC (Fusão em mosaico): Gradualmente, torna/retorna a imagem de um padrão de mosaico.

SHUTTER (Passagem tipo obturador): Uma tela negra desloca-se do topo e da base, fechando sobre a imagem como um obturador, ou uma nova imagem se abre verticalmente na tela negra a partir do centro.

SLIDE (Passagem tipo correção): Uma tela negra desloca-se a partir da esquerda para gradualmente cobrir a imagem, ou uma nova imagem entra a partir da direita para a esquerda.



DOOR (Passagem de Cena): Efetua a passagem de abertura com as duas metades de uma tela negra se abrindo para a esquerda e direita, revelando a cena ou efetua a passagem de encerramento, com a tela negra reaparecendo da esquerda e da direita para cobrir a cena.

CORNER (Passagem de Cena): Efetua a passagem de abertura sobre uma tela negra, do canto superior direito para o canto inferior esquerdo revelando a cena ou efetua a passagem de encerramento a partir do canto inferior esquerdo para o canto superior direito, deixando uma tela preta.



WINDOW (Passagem de Cena): A cena seguinte entra gradualmente a partir do centro da tela em direção aos cantos, cobrindo a cena anterior.



Programas AE com Efeitos Especiais

1) Ajuste a Chave de Alimentação  para "M" enquanto mantém pressionado o Botão Travar  localizado na chave.



2) Pressione P.AE  repetidamente, até que o modo desejado apareça.

- Para cancelar o efeito, pressione P.AE  repetidamente até que "OFF" apareça.
- Só é possível ativar um efeito por vez.
- Nos modos "Obturador de Alta Velocidade" ou "Esportes", a cor da imagem pode ser afetada desfavoravelmente, se estiver iluminada por fontes de luz do tipo descarga alternada, como lâmpadas fluorescentes ou de vapor de mercúrio.
- Esta função não pode ser ativada durante a Iluminação Noturna ( pág. 23).

 **SPORTS:** Alta velocidade de obtenção captura imagens em movimento rápido.



ND : ND EFFECT: Uma névoa preta escurece a imagem, como quando se utiliza um filtro ND. Auxilia a opor os efeitos de clarão no objeto.

FG : FOG: Dá à imagem uma aparência enevoada branca, como quando se acopla um filtro de névoa externo na objetiva. Suaviza a imagem e proporciona uma atmosfera de "fantasia". Não é possível usar este modo quando o modo "VIDEO ECHO" ( "Efeitos Digitais") estiver ativado.



 **TWILIGHT:** Lusco-fusco, cenário crepuscular, fogos de artifício, etc., parecerão mais naturais e dramáticos. Foco Automático ( pág. 12) e S.LX ( pág. 20) podem não funcionar.

 **S1/2000 (Alta Velocidade de Obturador (1/2000 s.):** Captura ações ainda mais rápidas que o modo Esportes. A tela fica ligeiramente mais clara. Utilize em situações bem iluminadas.

Efeitos Digitais

1) Ajuste a Chave de Alimentação  para "M" enquanto mantém pressionado o Botão Travar  localizado na chave.

2) Pressione DIGIFECT  repetidamente, até que o modo desejado apareça.

- Para cancelar o efeito, pressione DIGIFECT  repetidamente até que "OFF" apareça.
- Esta função não pode ser ativada durante a Iluminação Noturna ( pág. 23).
- O Estabilizador de Imagem ( pág. 18) não pode ser ativado durante os modos "CLASSIC FILM", "STROBE" e "VIDEO ECHO".

 **SEPIA:** As cenas gravadas apresentam uma coloração acastanhado similar às fotos antigas. Combine-o com WIDE em SYSTEM MENU para produzir uma aparência clássica.

B/W MONOTONE: Como filmes clássicos em preto e branco, a sua filmagem é transformada em preto e branco. Use-o com o modo WIDE para aprimorar o efeito de "filmes clássicos".

 **B. FILTER:** As cenas gravadas terão tom azulado.

 **R. FILTER:** As cenas gravadas terão tom avermelhado.

 **SOLARI:** A imagem é gravada com um efeito semelhante a um quadro.

 **NEGA POSI:** As cores da imagem são invertidas.

 **MOSAIC:** Transforma as imagens gravadas em um padrão mosaico.

 **STRETCH:** Duplica a largura da imagem horizontalmente.

 **CLASSIC FILM*:** Faz com que a filmagem tenha aparência de um filme clássico, através da filmagem em preto e branco com um efeito estroboscópico e barras negras incluídas na parte superior e inferior da imagem.

 **STROBE*:** A sua gravação parecerá uma série de tomadas fotográficas consecutivas.

 **VIDEO ECHO*:** Adiciona um "fantasma" ao motivo, dando à gravação um aspecto de "fantasia". A ampliação do zoom acima de 10X não está disponível.

* Somente GR-SXM367UB.



UTILIZAÇÃO DA UNIDADE DE CONTROLE REMOTO RM-V715U (Opcional)

(Somente GR-SXM367UB)

Assegure-se que o controle remoto está apontado para o sensor remoto 29.

Zoom de Reprodução

Para magnificar a imagem gravada até 10X, em qualquer momento durante a reprodução. Certifique-se de que o modo TBC esteja ativado.

- 1) Pressione PLAY 34 para localizar a cena de interesse.
 - 2) Pressione ZOOM (TW) 35. Se pressionar T o zoom aumenta. Para parar o zoom pressione e mantenha W pressionado até o zoom voltar ao normal. Ou pressione STOP 36 e, em seguida pressione PLAY 34.
- Por causa do processamento digital da imagem, a qualidade da imagem pode piorar.

Animação e Lapso de Tempo

O controle remoto possibilita estabelecer/liberar tempo de intervalo e tempo de gravação sem definir REC TIME/INT. TIME (ver pág. 23) em SYSTEM MENU.

Animação

Cada vez que ANIM. 38 for pressionado, o tempo de gravação muda na seguinte ordem: 1/4S, 1/2S, 1S, 5S e nenhuma indicação (off).

Time-Lapse

Cada vez que REC TIME 39 for pressionado, o tempo de gravação muda na seguinte ordem: 1/4S, 1/2S, 1S, 5S e nenhuma indicação (off). Cada vez que INT. TIME 43 for pressionado, o tempo do intervalo muda na seguinte ordem: 15S, 30S, 1 Min., 5 Min. e nenhuma indicação (off).

Edição por Inserção

É possível gravar uma nova cena numa fita gravada previamente. Somente o sinal do vídeo é gravado neste modo.

- 1) Ajuste a Chave de Alimentação 12 para "PLAY".
- 2) Reproduza a fita, localize o ponto e pressione PAUSE 41. Pressione e mantenha COUNTER R/M 20 pressionada mais de 1 segundo para que o contador da fita volte para zero e em seguida, pressione novamente menos de 1 segundo para aparecer "M".
- 3) Pressione REW 35 para avançar um pouco além do início da cena que você deseja substituir, pressione PLAY 34 para ver a fita gravada e pressione PAUSE 41 no ponto exato onde a nova cena deve começar.
- 4) Mantenha pressionado INSERT 37, pressione e solte PAUSE 41. ► aparecerá.
- 5) Para começar a Edição por Inserção, pressione START/STOP 39.

Quando o contador atingir "0:00:00", a edição para automaticamente e a câmera de vídeo entra no modo Pausa de Inserção. Para finalizar a Edição por Inserção, pressione STOP 36.

- Durante a Edição por Inserção, o áudio original será escutado através do alto-falante.
- Depois do passo 4), pode-se executar "Retomada de Cena" (ver pág. 13).
- A fita pode parar ligeiramente antes ou depois do ponto de saída desejado e podem aparecer barras de ruído. Isto não significa defeito da unidade.

Dublagem de Áudio

É possível gravar uma nova trilha sonora sobre uma fita pré-gravada (apenas áudio normal). O som é gravado a partir do microfone embutido.

Execute os passos 1) e 2) do procedimento de Edição por Inserção.

- 3) Pressione REW 35 para avançar um pouco além do início da cena sobre a qual você deseja copiar um novo áudio, pressione PLAY 34 para ver a fita gravada e então pressione PAUSE 41 exatamente no ponto onde deve começar a dublagem.
 - 4) Mantenha pressionado A. DUB 42, pressione e solte PAUSE 41.
 - 5) Para começar a Dublagem de Áudio, pressione PLAY 34. Quando o contador atingir "0:00:00", a Dublagem de Áudio para automaticamente e a câmera entra no modo Espera de Dublagem de Áudio. Para finalizar a Dublagem de Áudio, pressione STOP 36.
- Não pressione REW 35 ou FF 40 durante o Modo Espera de Dublagem de Áudio, senão os pontos de edição não serão precisos.
 - Se o microfone estiver muito perto do TV, ou se o volume do TV estiver muito alto, pode ocorrer sibilos ou microfonia.

Para Edição por Inserção e Dublagem de Áudio

- A Edição por Inserção e a Dublagem de áudio podem não funcionar corretamente se a fita contiver segmentos em branco, ou se a velocidade de gravação tiver mudado durante a gravação original.
- Para editar/dublar numa fita, certifique-se de que a lingüeta de proteção contra apagamentos esteja na posição que permita gravações.
- Não pressione STOP 36 durante a Edição por Inserção ou Dublagem de Áudio pois os pontos de edição não serão precisos.





SOLUÇÃO DE PROBLEMAS

Antes de contactar um posto de Assistência Técnica JVC, verifique o problema e se você consegue resolvê-lo sozinho.

Aparecem linhas verticais brancas quando se filma um objeto muito brilhante.

- Isto às vezes ocorre quando o contraste entre o cenário de fundo da cena é grande. Não representa defeito da câmera de vídeo.

Aparecem manchas brilhantes, em forma de cristais no monitor LCD* ou no visor eletrônico.

- A luz solar incide diretamente sobre a objetiva. Isto não é um defeito da câmera de vídeo.

Pontos brilhantes coloridos aparecem por todo o monitor LCD* ou no visor eletrônico.

- O monitor LCD* e o visor eletrônico são produzidos com tecnologia de alta precisão. Entretanto, pontos pretos ou brilhantes de luz (vermelha, verde ou azul) podem aparecer constantemente no monitor LCD* ou no visor eletrônico. Tais pontos não são gravados na fita. Isto não é causado por nenhum defeito no aparelho. (Pontos efetivos: mais de 99,99%).

A animação ou o Lapso de Tempo não está disponível.

- Antes de gravar no modo de Animação no início de uma fita, regule a câmera de vídeo para o modo de Gravação por cerca de 5 segundos, de forma que a fita corra mais facilmente. Usar a função Fusão de Abertura neste ponto é uma boa maneira de começar um programa tipo animado (☞ pág. 21, REC TIME/INT. TIME em SYSTEM MENU).

A fita está rodando, mas a imagem de reprodução não aparece.

- O aparelho de TV não foi ajustado no seu canal ou modo VIDEO.
- Se estiver utilizando uma conexão A/V, a Chave VIDEO/TV da TV não foi ajustada em VIDEO.

A imagem de reprodução fica borrada ou interrompida.

- As cabeças de vídeo estão sujas ou gastas. Consulte um posto de Assistência Técnica da JVC mais próximo para a limpeza ou substituição.

A fita para durante o rebobinamento ou avanço rápido.

- A Função Memória do Contador foi ativada (☞ pág. 14, "Memória do Contador").

As indicações de data e hora desaparecem.

- Se você retirar a alimentação da câmera enquanto a energia estiver ligada, apagam-se todos os ajustes e seleções. Certifique-se de desligar a câmera de vídeo antes de desconectar a fonte de alimentação.





A fita não se ejeta.

- A bateria está fraca.
- Caso o monitor LCD* não esteja aberto mais de 60°, a chave EJECT  não funcionará.

A câmera de vídeo é um equipamento controlado por microcomputador. Interferências e ruídos externos (de um televisor, um rádio, etc.) podem prejudicar o funcionamento apropriado. Em tais casos, primeiro desligue a sua fonte de alimentação (bateria, Carregador/ Adaptador CA, etc.); a seguir, reconecte-as e execute o procedimento usual a partir do início.

* Somente GR-SXM367UB.

Indicações de Advertência

 (alto) →  →  (exaurir) : Mostra o nível de carga restante da bateria. À medida que a carga da bateria se desgasta, o indicador de carga da bateria  pisca (advertência de carga da bateria). Quando a carga da bateria se esgota, a alimentação desliga-se automaticamente.

 : Pisca quando não há nenhuma fita inserida ou quando a lingueta de Proteção Contra Apagamentos não estiver na posição que possibilite gravações.

TAPE END: Aparecerá quando a fita terminar durante a gravação, reprodução ou o avanço rápido.

LENS CAP: Aparece por 5 segundos depois que a alimentação for ligada se a tampa da objetiva estiver colocada.

 **CONDENSATION OPERATION PAUSED PLEASE WAIT:** Estas 2 advertências aparecem alternadamente a cada 3 segundos, se ocorrer condensação de umidade. Neste caso, todas as funções são desativadas, exceto a de ejeção da fita e a de ligar/desligar a alimentação. Retire a fita, desligue o aparelho (sem remover a fonte de alimentação), aguarde alguns minutos para que as advertências se apaguem, e então volte a ligá-lo.

 **HEAD CLEANING REQUIRED USE CLEANING CASSETTE:** Estas duas advertências aparecem alternadamente a cada 3 segundos, caso sujeira seja detectada nas cabeças de vídeo durante uma gravação. Neste caso, utilize uma fita de limpeza opcional. Se a advertência permanecer após a limpeza, consulte um posto de Assistência Técnica JVC mais próximo.

E01—E06 UNIT IN SAFEGUARD MODE REMOVE AND REATTACH BATTERY: As indicações de erro (E01 – E06) mostram qual o tipo de mau funcionamento que ocorreu. Se uma indicação de erro e uma advertência aparecerem, desligue o aparelho, remova a fonte de alimentação (bateria, etc.) e aguarde por alguns minutos até que as indicações desapareçam. Então, poderá retornar a utilizar a câmera de vídeo. Se a indicação permanecer, consulte um posto de Assistência Técnica JVC mais próximo.



AVISOS

Luz de Vídeo

PERIGO:

- A luz de vídeo pode tornar-se extremamente quente. Não a toque durante o seu funcionamento ou logo após ser desligada; do contrário, poderão ocorrer sérias lesões.
- Não coloque a câmara de vídeo dentro do estojo de transporte imediatamente após a utilização da luz de vídeo, pois esta permanece extremamente quente por algum tempo.
- Quando em funcionamento, mantenha uma distância de aproximadamente 30 cm entre a luz de vídeo e as pessoas ou objetos.
- Não a utilize nas proximidades de materiais inflamáveis ou explosivos.
- Recomenda-se consultar um posto de Assistência Técnica JVC mais próximo para a substituição da luz de vídeo.



Baterias

A bateria fornecida é do tipo níquel-cádmio. Antes de utilizar a bateria fornecida ou uma bateria opcional, certifique-se de ler os avisos a seguir:

1. Para evitar riscos . . .

- não queime.
- não provoque curto-circuito nos terminais.
- não modifique nem desmonte.
- use apenas os carregadores especificados.

2. Para evitar danos e prolongar a vida útil . . .

- não submeta a choques desnecessários.
 - evite carregar repetidas vezes sem descarregar.
 - carregue em um ambiente onde a temperatura esteja dentro dos limites de tolerância da lista abaixo. Esta é uma bateria de reação química — temperaturas mais baixas impedem a reação química, enquanto temperaturas mais altas impedem a recarga total.
 - armazene em local seco e fresco. A exposição prolongada a altas temperaturas aumentará a descarga natural e abreviará a vida útil.
 - carregue completamente e descarregue completamente a bateria a cada 6 meses, quando armazená-la por um longo intervalo de tempo.
 - retire do carregador ou da unidade ligada quando não estiver em uso; alguns aparelhos consomem corrente, mesmo quando desligados.
 - É normal que a bateria esteja quente após o carregamento ou depois de ser usada.
- | | |
|--|-------------------|
| Especificações das Faixas de temperatura | |
| Carregamento | 10°C a 35°C |
| Operação | 0°C a 40°C |
| Armazenamento | -10°C a 30°C |
- O tempo de recarregamento é baseado na temperatura ambiente de 20°C.
 - Quanto mais baixa a temperatura, maior o tempo de carregamento.

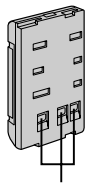

Terminais

Precauções Gerais com a Pilha

Se o controle remoto ou a fita adaptadora não estiverem funcionando bem, mesmo que corretamente operado, as pilhas estão exauridas. Substitua-as por outras novas.

Utilize somente as seguintes pilhas: pág. 29 "Acessórios Opcionais"

Favor observar as seguintes regras para o uso de pilhas. Quando utilizadas de maneira inadequada, as pilhas podem vazar ou explodir.

1. Não utilize nenhuma pilha de tamanho diferente do especificado.
2. Certifique-se de instalar as pilhas obedecendo a correspondência correta das mesmas.
3. Não utilize pilhas recarregáveis.
4. Não exponha as pilhas a calor excessivo, caso contrário poderão vazar ou explodir.
5. Não jogue as pilhas no fogo.
6. Remova as pilhas do aparelho, caso este vá ser guardado por um período prolongado, a fim de evitar que as pilhas vazem e causem algum mau funcionamento.

Fitas

Para utilizar e armazenar adequadamente suas fitas, certifique-se de observar os seguintes cuidados:

1. Durante a utilização . . .

- certifique-se de que a fita contém a marca S-VHS-C ou VHS-C.
- esteja ciente de que a gravação em fitas pré-gravadas apagará automaticamente os sinais de áudio e vídeo previamente gravados.
- certifique-se de que a fita esteja posicionada corretamente quando inserida.
- não insira e retire a fita repetidamente sem permitir que ela corra. Isso afrouxará a fita e poderá resultar em avarias.
- não abra a tampa da frente da fita. Caso contrário, ela será exposta a impressões digitais e poeira.

2. Guarde as fitas . . .

- distantes de aquecedores e outras fontes de calor.
- fora da luz solar direta.
- onde não fiquem sujeitas a choques ou vibrações desnecessários.
- onde não fiquem expostas a intensos campos magnéticos (tais como os gerados por motores, transformadores ou ímãs).
- verticalmente nos seus estojos originais.

Unidade Principal

1. Por questão de segurança, NÃO . . .

- abra o gabinete da câmara.
- desmonte ou modifique o aparelho.
- provoque curto-circuito nos terminais da bateria. Mantenha-a distante de objetos metálicos, quando não utilizada.
- permita que materiais inflamáveis ou objetos metálicos penetrem no aparelho.
- remova a bateria ou desligue a fonte de alimentação, enquanto a alimentação estiver ligada.
- deixe a bateria inserida quando a câmara não estiver em uso.

2. Evite usar o aparelho . . .

- em locais sujeitos a excessiva umidade ou poeira.
- em locais sujeitos a fuligem ou vapor, tal como próximo de um forno de cozinha.
- em locais sujeitos a choques ou vibrações excessivas.
- próximo de um televisor.
- próximo de aparelhos geradores de campos elétricos ou magnéticos intensos (alto-falantes, antenas transmissoras, etc).
- em locais sujeitos a temperaturas extremamente altas (acima de 40°C) ou extremamente baixas (abaixo de 0°C).

3. NÃO deixe o aparelho . . .

- em locais com temperatura superior a 50°C.
- em locais com a umidade extremamente baixa (abaixo de 35%) ou extremamente alta (acima de 80%).
- sob a luz solar direta.
- no interior de um automóvel no verão.
- próximo de um aquecedor.
- em locais empoeirados.

4. Para proteger o aparelho, NÃO . . .

- permita que se molhe.
- deixe cair ou chocar-se contra objetos duros.
- sujeite a choque ou vibrações excessivas durante o seu transporte.
- mantenha a objetiva direcionada para objetos extremamente brilhantes por longos períodos.
- exponha a objetiva à luz solar direta.
- transporte segurando-o pelo visor ou monitor LCD*. Certifique-se de segurar o aparelho com ambas as mãos ou use a empunhadura.
- balance excessivamente quando usar a alça de ombro ou a empunhadura.



Monitor LCD (somente GR-SXM367UB)

1. Para evitar danos ao monitor LCD, NÃO . . .

- empurre-o com força nem aplique choques.
- coloque a câmera de vídeo com o monitor LCD na base.

2. Para prolongar a sua vida útil . . .

- evite esfregá-lo com panos ásperos.

3. Esteja ciente dos fenômenos a seguir quanto ao uso do monitor LCD, os quais não representam mau funcionamento:

- Durante o uso da câmera de vídeo, a superfície ao redor do monitor LCD e/ou traseira do monitor LCD poderá aquecer-se.
- Se a alimentação permanecer ligada por um longo tempo, a superfície ao redor do monitor LCD poderá aquecer-se.

A cerca da condensação de umidade . . .

- Sabe-se que quando um líquido frio é colocado num copo, gotas de água se formarão na superfície externa do copo. Este mesmo fenômeno ocorre no cilindro da cabeça de uma câmera de vídeo quando esta é transportada de um local frio para um quente, após o aquecimento de um recinto frio, sob condições extremamente úmidas ou em locais diretamente sujeito ao ar frio de um condicionador de ar.
- Umidade no cilindro da cabeça de vídeo pode provocar sérios danos na fita de vídeo e pode conduzir a danos internos na própria câmera de vídeo.

Mau funcionamento

Se ocorrer um mau funcionamento, pare de utilizar o aparelho imediatamente e consulte um posto de Assistência Técnica JVC mais próximo.

Manutenção Pelo Usuário

1. Após o Uso

- ① Ajuste a **Chave de Alimentação** para "OFF" para desligar a câmera de vídeo.
- ② Abra o monitor LCD* a um ângulo maior que 60° . Deslize **EJECT** para abrir o compartimento da fita, e então retire a fita de vídeo.
- ③ Feche e trave o compartimento da fita pressionando o botão Fechar.
- ④ Feche e trave o monitor LCD*.
- ⑤ Deslize **BATTERY RELEASE** para remover a bateria.
- ⑥ Acople a tampa da objetiva fornecida na objetiva da câmera de vídeo.

2. Limpeza da Câmera de Vídeo

- ① Limpe levemente com um pano macio. Umedeça o pano com detergente suave e torça-o bem para remover sujeiras resistentes. A seguir, limpe novamente com um pano seco.
- ② Abra o monitor LCD* e limpe-o gentilmente com um pano macio. Tenha cuidado para não danificar o monitor. Feche o monitor LCD*.
- ③ Para limpar a objetiva, sobre-a com uma escova sopradora e então limpe-a gentilmente com um lenço de papel para limpeza de objetivas.
- ④ Gire a ocular no sentido anti-horário para retirá-la.
- ⑤ Remova a sujeira usando uma escova sopradora.
- ⑥ Recoloque a ocular e gire-a no sentido horário.

- Evite usar agentes de limpeza fortes, como benzina ou álcool.
- A limpeza deve ser efetuada somente após a remoção da bateria ou outras fontes de alimentação.
- Mofo pode formar-se, caso a objetiva seja mantida suja.
- Quando utilizar um limpador ou pano quimicamente tratado, consulte os avisos de cada produto.
- Na remoção do ocular, certifique-se de segurar o visor eletrônico firmemente.

* Somente GR-SXM367UB.



ESPECIFICAÇÕES

Câmara de vídeo

Geral

Formato	: Padrão S-VHS/VHS NTSC
Alimentação	: 11V CC (Usando o Adaptador CA) 6V CC (Usando a bateria recarregável)
Consumo	
Visor eletrônico ligado	: 4,3 W (Somente GR-SXM367UB) 4,1 W (Somente GR-SX897)
Monitor LCD	: 4,8 W (Somente GR-SXM367UB)
Luz de vídeo	: 3,0 W

Formato do sinal : Tipo NTSC

Sistema de gravação de vídeo

Luminância	: Gravação FM
Cor	: Gravação direta de subportadora convertida Em conformidade com padrão VHS

Fita de vídeo : Fita /

Velocidade da fita

SP	: 33,35 mm/s
EP	: 11,12 mm/s

Tempo de gravação (máx.)

SP	: 40 minutos
EP	: 120 minutos (com TC-40)

Temperatura de funcionamento

: 0°C a 40°C

Umidade de funcionamento

: 35% a 80%

Temperatura de armazenamento

: -20°C a 50°C

Peso

: Aprox. 840 g (Somente GR-SXM367UB)
Aprox. 760 g (Somente GR-SX897)

Dimensões (L x A x P)

: 113 mm x 117 mm x 199 mm (Somente GR-SXM367UB)
108 mm x 117 mm x 199 mm (Somente GR-SX897)
(com o monitor LCD* fechado e o visor eletrônico completamente inclinado para baixo)

* Somente GR-SXM367UB.

Sensor de leitura

: CCD formato 1/6"
Objetiva : F1,6, f = 2,7 mm a 43,2 mm, lente de zoom de 16:1 com controle automático de íris e macro, filtro de 40,5 mm de diâmetro

Visor

: Visor eletrônico com CRT de 0,5" em preto branco

Ajuste de equilíbrio de branco

: Ajuste Automático/Manual

Monitor LCD

: 2,5" diagonalmente mensurado, sistema de matriz ativa LCD/TFT

(Somente GR-SXM367UB)

Alto-falante : Mono

(Somente GR-SXM367UB)

Conectores

Vídeo

: 1 V (p-p), 75 Ω saída analógica (via conector de saída de vídeo)

Áudio

: 300 mV (rms), saída analógica de 1 k Ω (via conector de saída de áudio)

S Video

: **Y** : 1 V (p-p), 75 Ω, saída analógica
C : 0,29 V (p-p), 75 Ω, saída analógica

Adaptador CA

Alimentação

: 110V a 240V CA ~, 50 Hz/60 Hz

Saída

: 11V CC , 1 A

Acessórios Opcionais

- Baterias BN-V12U, BN-V20U, BN-V400U
- Fitas Compactas S-VHS () ST-C-40/30/20
- Fitas Compactas VHS () TC-40/30/20
- Unidade de Controle Remoto (RM-V715U)
- Fita Adaptadora C-P7U

Alguns acessórios não estão disponíveis em algumas áreas. Consulte posto de Assistência Técnica JVC mais próximo para obter mais detalhes sobre os acessórios e sua disponibilidade.

As especificações mostradas destinam-se ao modo SP, a menos que outro modo seja indicado. Design e especificações sujeitos a alterações sem aviso prévio.





JVC

www.jvc.com.br

clique aqui

SAC
0800 142080

PRODUZIDO NO
PÓLO INDUSTRIAL
DE MANAUS

CONHEÇA A AMAZÔNIA



 Impresso no Brasil

